



VARIO DESIGN COMPETITION 2021
„Home Office“

VARIO®



VORWORT

Im Augenblick ist noch nicht klar, welche langfristigen Auswirkungen die pandemiebeschleunigten neuen Arbeitsweisen, -felder und -techniken auf unser aller Arbeiten in Zukunft haben wird.

Eine gesetzliche Grundlage, ein einforderbares Recht auf ein Arbeiten von zu Hause aus oder eine Verpflichtung der Arbeitgeber den temporären Arbeitsplatz in der Wohnung ergonomisch auszustatten, gibt es derzeit nicht.

Allerdings gibt es neben der Rückkehr ins alte Schema auch interessante Entwicklungen: Versicherungskonzerne, die ihren Mitarbeitern mittlerweile erlauben 30 Tage im Jahr, von wo aus auch immer, für das Unternehmen zu arbeiten. Unternehmen, die ihren Mitarbeitern Gruppenbüros in der wohnortnahen Umgebung ermöglichen. Und Banken, die bereits Mietflächen abstoßen, da klar ist, dass nicht alle Mitarbeiter zu 100% in die Büros zurückkehren werden.

Die Pandemie war für einige die „Hölle des Home Office“. Viele lernten aber auch die Vorteile kennen und schätzen. Klar ist, das Arbeiten von zu Hause aus wird bleiben und für viele ein Bestandteil ihres Arbeitsalltags sein. Wie sich zukünftig Wohnungen, Häuser, Arbeitszeiten oder Arbeitsverträge daraufhin konkret ändern – das ist offen.

Wir wollten mit unserem diesjährigen Wettbewerb „Home Office“ jungen Gestalterinnen und Gestaltern die Möglichkeit geben, frei von irgendwelchen Zwängen, sich mit diesem Thema zu beschäftigen und mit ihrer Sicht auf die Dinge Lösungsvorschläge zu generieren.

Mit ihren Ideen und Wünschen formulieren sie Lösungen für eine zukünftige Arbeitswelt und nehmen so maßgeblich Einfluss. Denn verbunden mit einem Preisgeld für die prämierten Entwürfe und dem Prototypenbau der ersten drei Preisträger sucht VARIO mit der DESIGN COMPETITION Produkte und Möbel für die Aufnahme in die Serienproduktion.

Miriam Reihl war 2018 mit ihrem Entwurf „M1 Rahmen“ die Aufnahme in die Serienproduktion geglückt. Und in 2020 erhielten Leo Dammer und Emil Fohrer für „Wall Table Furniture“ den ersten Preis, der ebenso in die Serie übernommen wird.

Die große Zahl der eingereichten Entwürfe bestach in der vorliegenden 4. VARIO DESIGN COMPETITION durch Ideenreichtum und Qualität der Darstellung. Ob und was wir in die VARIO-Serie übernehmen werden, ist derzeit noch offen. Aber so viel sei verraten: Potential haben viele der eingereichten Entwürfe.

Herzlich

Matthias Kurreck
Geschäftsführer

Anton Flechtner
Geschäftsführer



VARIO DESIGN COMPETITION 2021

Thema des ersten VARIO Designwettbewerbs im Jahr 2018 war, Ideen rund um das bestehende Möbelsystem „M1“ zu entwickeln, beim zweiten Wettbewerb im darauffolgenden Jahr stand das Material der Holzwerkstoffplatten im Vordergrund. 2020 sollten Orte und Produkte für Kreativität, Austausch und Kommunikation erfunden und gestaltet werden. Das Thema des Jahres 2021 – nicht nur für die VARIO DESIGN COMPETITION – war das Arbeiten zu Hause: Home Office.

AUS DEM AUSSCHREIBUNGSTEXT:

„Home Office“

Intro

Bedingt durch die Pandemie haben sich seit dem letztem Frühjahr in sehr kurzer Zeit neue Arbeitsweisen etabliert: Videochats und -konferenzen, Online-Beratungen und -Präsentationen, virtuelle Messen, Ausstellungen und Veranstaltungen und vieles mehr. Der Digitalisierung der Arbeits- und Konsumwelt hat das alles einen ordentlichen Schub verliehen und vieles davon wird bleiben und diese beiden Welten nachhaltig verändern.

Von zu Hause aus zu arbeiten war dabei für viele eine neue Erfahrung. Viele waren dabei überrascht, welche Möglichkeiten und Vorzüge das Home Office bietet, bei allen Nachteilen, die diese erzwungene Situation aber auch bedeutet. Manche Unternehmen wollen diese Praxis weiterführen, in der Politik wird darüber diskutiert, ob es ein Recht darauf geben soll. Wir sind davon überzeugt, dass sich das auf lange Sicht etablieren wird, wenn es nicht schon längst etabliert ist.

Wettbewerbsaufgabe

Gesucht sind Möbel und Objekte, die das temporäre Arbeiten von zu Hause aus ermöglichen. Dabei ist hier weniger an eine große Villa oder Wohnung mit separatem Arbeitszimmer gedacht. Es sind Lösungen und Ansätze für eher beengte Wohnverhältnisse gesucht. Z.B. Räume oder Bereiche, die einer Mehrfachnutzung unterliegen: Ess- oder Schlafzimmer, Küche, Bad, Flur, WC, Wintergarten, Loggia oder Balkon.

Wieviel Platz braucht man? Wo werden die mitgebrachten Akten oder Arbeitsmaterialien aus dem Büro verstaut? Gibt es Drucker und Scanner? Wie ist die Stromversorgung und Netzanbindung organisiert? Wie verschwindet der Arbeitsplatz, weil plötzlich die eigentliche Nutzung des Raumes benötigt wird? Wie schafft man einen neutralen Hintergrund für Videochats? Wie schirmt man sich visuell und auditiv von Störendem ab? Was hilft bei der Konzentration auf die Arbeit?

Beurteilungskriterien

Die eingereichten Arbeiten werden insbesondere nach folgenden Kriterien beurteilt:

- konzeptioneller Ansatz und Idee
- Witz und Poesie
- überzeugende Darstellung
- Relevanz für eine nachhaltige, moderne Arbeitswelt
- Wenn Sie Ihre Lösung in 80% Spanplatte denken, erhöht sich die Chance eines Gewinnes – oder Ankaufes, da sich unsere Maschinen dann über eine erweiterte Auslastung freuen.

Design Competition 2021 ☆



●●●●●●



●●●●●●



●●●●●●



●●●●●●

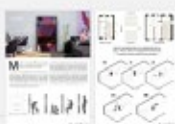

●●●●●●





VARIO DESIGN COMPETITION 2021
„Home Office“

JURY

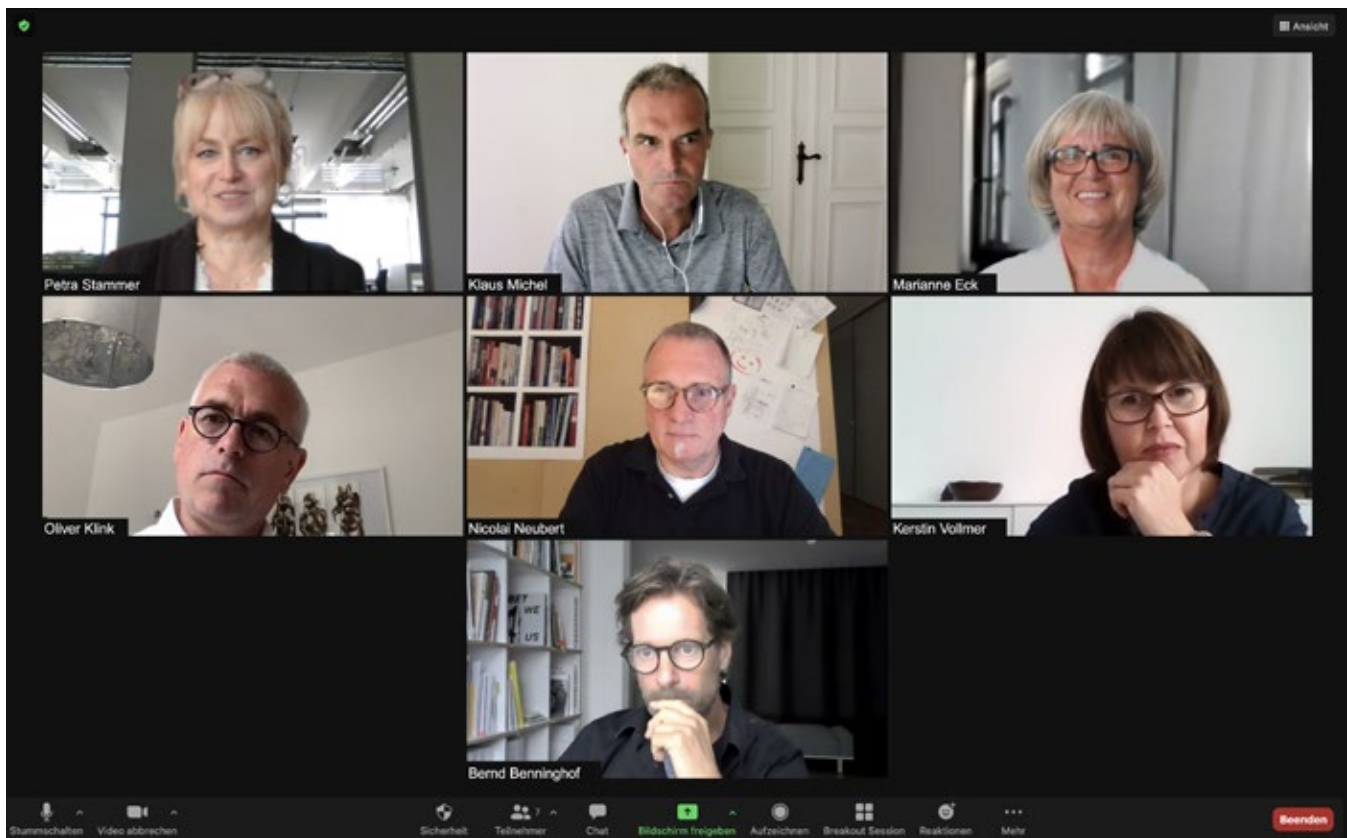

DIE JURYSITZUNG

Bei der diesjährigen VARIO DESIGN COMPETITION haben wir wie im vergangenen Jahr eine Online-Jurysitzung durchgeführt. Die thematisch vorsortierten Entwürfe wurden auf eine digitale Pinnwand gebracht. Alle Jurymitglieder konnten nach einem Punktesystem die einzelnen Arbeiten bewerten – über Videochat gab es einen intensiven und konzentrierten Austausch zwischen den Jury-Mitgliedern.



PROF. BERND BENNINGHOFF

Hochschule Mainz

- seit 2007 Professor für Möbeldesign, Raumentwurf und Materialtechnologie an der Hochschule Mainz Gestaltung
- 2004 - 2007 Dozent an der Victoria University, School of Design, Wellington, Neuseeland
- seit 2000 Selbständiges Büro für Design und Innenarchitektur
- 1996 - 2000 Mitarbeit im Atelier Peter Maly , Hamburg
- 1995 - 1996 Mitarbeit im Architekturbüro von Gerkan, Marg & Partner, Hamburg
- 1990 - 1995 Studium der Innenarchitektur an der FH Rheinland-Pfalz und der Brighton University



MARIANNE ECK

Diplom Designerin

- seit 1988 Planerin bei VARIO
- freiberufliche Tätigkeiten in verschiedenen Architekturbüros
- 1980 - 1987 Studium Innenarchitektur an der Fachhochschule Mainz



VARIO DESIGN COMPETITION 2021
„Home Office“

JURY

OLIVER KLINK

Vorstandsvorsitzender Taunus Sparkasse



- seit 2012 Taunus Sparkasse, Bad Homburg:
Vorstandsvorsitzender
- 2009-2011 Allianz Bank, Frankfurt:
Generalbevollmächtigter
- 2004-2009 Dresdner Bank/Commerzbank AG, Frankfurt:
Unternehmensbereichsleiter für Produkt-
management Banking und Financing für das
Privat- und Firmenkundengeschäft
- 2000-2004 CONSART Management Consultants GmbH,
Frankfurt: Mitgesellschafter
- 1995-2000 Deutsche Bank AG, Frankfurt: Bereich Privat-
und Geschäftskunden, zuletzt Direktor
- 1990-1994 Universität zu Köln, Université Catholique
de Louvain und London Business School:
Studium der Betriebswirtschaftslehre und
Masterprogramm
- 1988-1990 Deutsche Bank, Düsseldorf:
Ausbildung zum Bankkaufmann

PROF. KLAUS MICHEL

Burg Giebichenstein Kunsthochschule Halle



- seit 2003 Professur für Innenarchitektur an der Burg
Giebichenstein Kunsthochschule Halle
- 1994 - 2002 Lehraufträge, Gast- und Vertretungsprofessu-
ren
- seit 1994 Gesellschafter Jünger + Michel in Berlin
- 1991 - 1994 Partner und Mitgründer von „studio 7.5“ in
Berlin
- freiberufliche Tätigkeit in verschiedenen
Designbüros
- 1985 - 1991 Studium Industrial Design an der Hochschule
der Künste in Berlin



PROF. NICOLAI NEUBERT

Hochschule Anhalt

- seit 1997 Professor am Fachbereich Design der Hochschule Anhalt in Dessau
- 1990 - 1996 verschiedene Lehraufträge
- seit 1990 freiberufliche Projekte in den Bereichen Produktentwicklung, Visualisierung, Kommunikation
- 1991 - 2003 Partner und Mitgründer von „studio 7.5“ in Berlin

freiberufliche Tätigkeit in verschiedenen Designbüros
- 1985 - 1991 Studium Industrial Design an der Hochschule der Künste in Berlin



PETRA STAMMER

Architektin

- seit 2020 Produktmanagement / Marketing bei VARIO
- 2008 - 2020 Projektleiterin im Client Service bei VARIO
- 2004 Abschluss des Studiums Architektur an der Fachhochschule Frankfurt a.M.

Während des Studiums diverse Tätigkeiten in verschiedenen Betrieben und Unternehmen.



VARIO DESIGN COMPETITION 2021
„Home Office“

JURY

KERSTIN VOLLMER

Architektin



-
- seit 2015 Planerin bei VARIO
 - 2008 - 2015 Projektleiterin im Client Service bei VARIO
 - 2003 - 2008 Tätigkeit in Facharztpraxis
Teilnahme an Weiterbildungen der Architektenkammer
Weiterbildung bezüglich der Leistungsphasen 1-6 HOAI
Kindererziehung
 - 2002 - 2003 Tätigkeit im Büro Buchart Horn GmbH, Architekten und Ingenieure, Eschborn
 - 2002 Studienabschluss als Dipl.Ing. (FH)-Architektur
 - 1998 - 2002 Architekturstudium an der Hochschule Rhein/Main (ehem. Fachhochschule Wiesbaden)

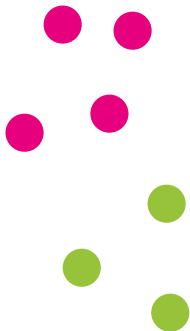



VARIO DESIGN COMPETITION 2021
„Home Office“

PREISTRÄGER

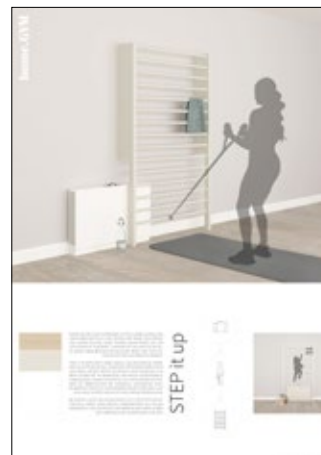
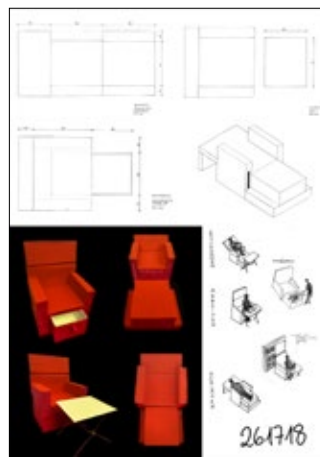
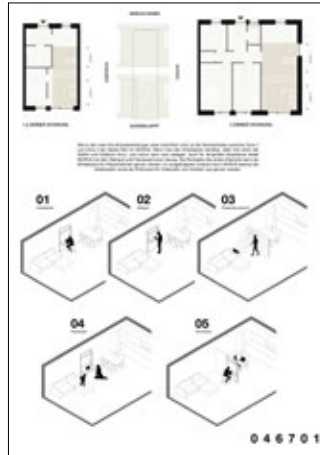

DIE PRÄMIERTEN

Beim VARIO DESIGN COMPETITION 2021 wurden folgende Platzierungen vergeben:

1. Platz
2. Platz
3. Platz

Sonderpreis der Taunus Sparkasse
Anerkennung für Design und Präsentation
Anerkennung für konzeptionellen Ansatz
Public Voting Preis



MURUS XC

Murus XC ist eine so einfache wie kluge Intervention für das private Wohnen. Ein vertikales Flächenelement interpretiert diesen Archetypus und bildet die Schnittstelle zu neuen Wohnfunktionen. Die doppelte Wandscheibe wird in ungenutzten Zwischenbereichen vor der Wand montiert und kann über axiale Gelenke in den Raum gedreht werden. Die ausgedrehten Segmente können aktiv zur Organisation des Raumes genutzt werden, gleichzeitig auch für die passive Zonierung der Wohnbereiche. Auch zusammengeklappt, flach vor der Wand geparkt, kann man daran arbeiten, verweilen und es in den Alltag einbeziehen. Nichts in konkret vorgegeben – alle Potentiale entstehen mit der Absicht des Nutzers.

MURUS ist das bestehende, umfangreiche Angebot von MURUS ergänzen und die Idee des Arbeits-Zuhause auch als Objekt erklären, um den modernen Ansprüchen eines sich stets verändernden Arbeitsmarktes gerecht zu werden.

Die Arbeitswelt wird immer flexibler, und mit ihr auch die Arbeitnehmer_innen; die wachsende Dichte in den Städten und das Parken von Kapital in Eigentum macht Lebensraum zu Mangelware. Baugleichungen sind meist die letzte verbliebene Alternative für junge Menschen, um sich ihren eigenen Wohnraum zu schaffen. So gilt dieser mittlerweile gestaltet wird, hat er doch meist eine Aufgabe zu erfüllen: maximale Funktion auf minimaler Fläche. Wie schon erwähnt unsere Generation nicht nur flexibel sondern auch mobil. Das Büro passt heute bei vielen in eine Tasche oder einen Rucksack. Das Notebook oder Tablet in Kombination mit dem Handy erfüllt für viele Arbeitsbereiche alles was man benötigt. Auch wenn das "Home Office" das traditionelle Büro, vor allem wegen seiner sozialen Isolation, nicht ersetzen wird, bietet es durchaus viele Vorteile. Bei richtiger Dosierung kann der Arbeitsplatz Zuhause für die Arbeitnehmer_innen eine gute Zusatz-Alternative sein, um ihren Ansprüchen an eine moderne Arbeitswelt gerecht zu werden.

Wer hätte vor 15 Jahren den Alltag von heute vorhersehen können? Wer hätte gedacht, dass unser Leben innerhalb kürzester Zeit von vormals unbekanntem Technologien mehr beeinflusst, sondern nahezu dominiert wird? Und wohl niemand hätte geglaubt, dass wir einmal gehören sind, uns will und gerne auf diese Technologien verlassen zu müssen um einen Beitrag für unsere Gesellschaft zu leisten. Der Arbeitsplatz Zuhause hat sich etabliert, für viele wurde ersichtlich, dass es durchaus Sinn macht den Wohnraum neu zu denken. Der folgende Designvorschlag ist somit eine Mischung aus meinen eigenen Erfahrungen und Wünsche an ein Mittel und welche Funktionen es erfüllen soll.



0 4 6 7 0 1

Steharbeitsplatz, Arbeitsfläche auf 75 cm, Ablagen in verschiedenen Höhen, Sichtblenden, Whiteboard oder Präsentationsfläche, Video-Hintergrund – Murus XC vereint die wichtigsten Anforderungen für individuelles Arbeiten.

Dieses raffinierte Wandelement nutzt unentdeckte Raumpotentiale und definiert Räume neu. Die subtile Integration der Arbeit ins häusliche Leben. Einfach ein tolles Beispiel für die Möglichkeiten der Innenarchitektur durch Mobilität und Flexibilität.

Dieser Entwurf wird mit all seiner Tiefgründigkeit und seinen Potentialen erst auf den zweiten Blick erkennbar. Ausgehend von Standardgrundrissen sind kluge Interventionen für verschiedenste Wohnräume und Raumgrößen möglich – so fügt sich Murus XC diskret in das familiäre Ambiente ein.

Die Jury verleiht für Murus XC den 1. Preis des Wettbewerbs, dieser ist verbunden mit einem Preisgeld von 2.000 EUR.

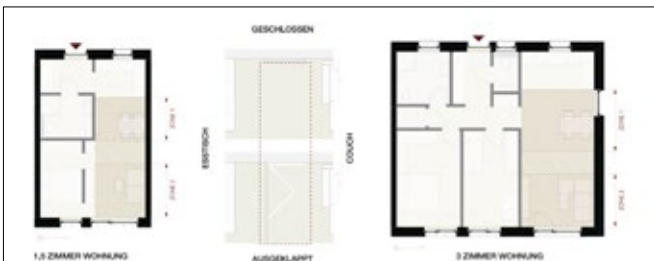

Wie in den zwei Grundrissdarstellungen oben ersichtlich sind, ist die Wandscheibe zwischen Zone 1 und Zone 2 der ideale Platz für MURUS. Wenn man den Arbeitsplatz benötigt, stellt man einen der Segmente vom Esstisch fern, und schon kann man arbeiten. Auch für temporäre Situationen bietet MURUS mit dem Beistuhl und Floorboard eine Lösung. Die Rückwand des ersten Elements kann als Whiteboard für Präsentationen genutzt werden. Im ausgeklappten Zustand kann MURUS ebenso als Arbeitsplatz sowie als Rückwand für Videocalls vom Esstisch aus genutzt werden.

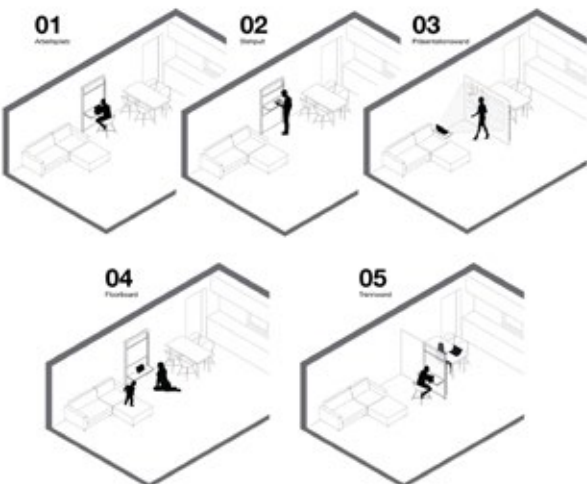

0 4 6 7 0 1



VARIO DESIGN COMPETITION 2021
„Home Office“

1. PREIS

01

Arbeitsplatz



02

Stehpult



04

Floorboard



03

Präsentationswand

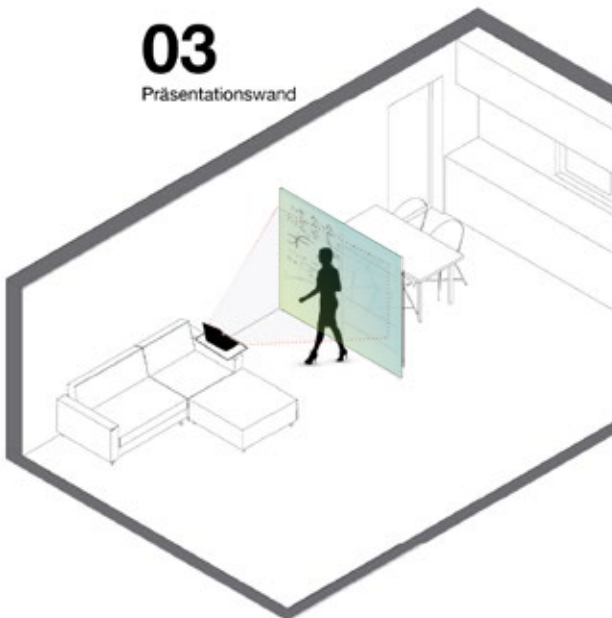

05

Trennwand



MAXIMILIAN SCHWARZLMÜLLER

Geboren 1990 in Wels / Österreich

Berufserfahrung:

seit 2018 Atelier Piber, Graz

2016 - 2018 Institut für Städtebau, Technische Universität
Graz

2009 - 2011 Architekturbüro Gruber, Wels

2007 - 2009 Architekturbüro Benesch|Stögmüller, Wels

Studium (M.Arch):

seit 2017 Technische Universität Graz

Studium (BSc):

2011 - 2016 Technische Universität Graz
University of Liverpool, GB
Xi'an Jiaotong-Liverpool University, Suzhou
China

Schulabschluss:

2010 Höhere Technische Lehranstalt für Bau und
Design, Linz



INTERVIEW

von Simone Kaempf



VARIO DESIGN COMPETITION 2021
„Home Office“

1. PREIS

Der Design Wettbewerb hat nach Lösungen gesucht, die temporäres Arbeiten von zu Hause aus ermöglichen. Zu Ihrem Entwurf gehört eine genaue und kluge architektonische Analyse von Standard-Grundrissen und -Maßen. Wie entstand die Idee?

Maximilian Schwarzlmüller: Ich studiere Architektur und arbeite auch schon länger in einem Architekturbüro, in dem es relativ viel um Wohnbauten geht. Beim Zeichnen und Entwerfen bemerkt man immer wieder, dass die Fläche nicht da ist für einen Extraraum oder gar ein Arbeitszimmer. Gerade die 1,5- und 3-Zimmer-Wohnungen werden aber gerne verkauft. Für junge Familien ist es das, was sie sich leisten können. Meistens dient ein längsgezogener Riegel als Wohn-Ess-Bereich. Die Ausgangsidee ist bei mir, die Arbeits-Situation in dieser Raumform zu ermöglichen. Ich habe versucht, Parameter zu finden, an die ich mich in dieser Raumform halten kann. Der erste Schritt war wirklich Rahmenbedingungen zu finden, und dann stößt man natürlich auf die Zone zwischen Esstisch und Couch-Bereich. Diese Breite ist übergeblieben, die ich dann auf die Wand projiziert habe. Idee ist aber nicht, im engen Sinne einen Arbeitsplatz zu schaffen, sondern ein Stück flexiblen Raum, der die Lebens-Situation bereichert und nicht stört.

MURUS XC ist in gewisser Weise ein Wandelement, das sich im 90 Grad-Winkel aufklappen lässt. Wie flexibel ist es einsetzbar?

Der Entwurf ist einerseits eine Faltwand. Das vordere Element dient zusätzlich als Funktionswand mit den unterschiedlichen aufklappbaren Teilen. Das hintere Element ist der Stützmechanismus, der an einem Eck mit einem Drehcharnier an der Wand angebracht ist. Entweder kann ich MURUS wie ein Bild an der Wand nutzen und aufklappen oder wie eine Faltwand raumtrennend öffnen und schließen. Im aufgeklappten Zustand zoniert sich der Raum, der Wohn- trennt sich vom Essbereich und wird eine privatere Arbeitsmöglichkeit.

Eine Funktion ist das Aufklappen in den Raum. Ausgeklappt lassen sich dann drei Arbeits-Situationen erschaffen?

Genau. Im Wandzustand kann ich die unteren zwei Elemente nach oben falten, das bietet Platz für einen kleineren Arbeitsplatz zum Beispiel mit Laptop. Oder ich klappe das mittlere Element nach oben oder habe ein Stehboard. Die Boards haben Rotationsmöglichkeit, um sich verstellen zu lassen. Wie das genau beim Prototyp funktioniert, der derzeit in Arbeit ist, wird sich noch zeigen. Es ist klar ein Konzept, jetzt muss man schauen, wie sich die Details umsetzen lassen. Beim Rendering sieht man aber zum Beispiel, dass der Rahmen relativ dick ist, so dass man einen Steckmechanismus schafft, um mit einer Hand das Board hochzuklappen und links vielleicht einen Lock-Mechanismus schafft, alternativ wären auch Magnete denkbar.

Ist das Thema Homeoffice seit der Pandemie in die Architektur vorgezogen und wird in die Planung von Neubauten einbezogen?

Leider nicht, glaube ich. Ich beobachte eher, dass Bauträger eine bestimmte Quadratmeterzahl planen, damit sich die Wohnungen verkaufen lassen, heißt, auch bezahlbar sind. Die Pandemie hat eher gezeigt, dass wir auf kleinem Raum leben. Als junge Familie hat man oft zu wenig Platz. Abgetrennte Arbeitsbereiche fehlen und sind super-schwer zu erschaffen. Man baut wegen eines Arbeitsplatzes nicht um. Ich wollte auch so wenig wie möglich verändern an der persönlichen Wohn-Situation, darum die Idee eines Möbels, das noch mit einer Drehachse an der Wand verbunden ist und sich auch wieder entfernen lässt.

Eine Möbel-Lösung von der Problematik des Grundriss her zu denken und dort zu intervenieren, wie Sie es machen, scheint in dem Zusammenhang wirklich sinnvoll und nützlich. Das ist jetzt ein Lob. Ist das nicht auch ein guter Ansatz, um Möbel mehr aus der Richtung zu denken und dennoch Standardmaße zu nutzen?

Ja, das ist sicher auch ein Grund, warum Systemmöbel so gut funktionieren. Das war nicht meine ursprüngliche Idee, finde ich aber eine coole gute Idee. Nochmalerweise denkt man eher, dass man wenig Platz in einer Ecke hat und schafft viel Ablageplatz, aber vom Grundriss her mit dem Platz umzugehen und Möbel zu entwerfen, das geht nochmal einen Schritt weiter.

Zum Entwurf gehört auch eine Analyse und Beschreibung der Situation. Welche anderen Ideen und Möglichkeiten gibt es noch im Hinblick auf Umgang mit Grundrissen?

Was derzeit auch auffällt ist, dass Zwischenwände immer dünner werden. Mittlerweile kann man mit 10 Zentimetern eine halbwegs schalldichte Gipskartonwand bauen. Aber ich glaube nicht richtig dran, denn Steinwände sind einfach doch nochmal solider. Ich stelle mir eher vor, dass in offenen Wohn-Grundrissen mehr mit zonierenden Möbeln eingerichtet wird, da gibt es auch schon gute Konzepte. Ich glaube, dass es im Moment dorthin geht, dass die Räume sich auflösen, weil Platz so knapp bemessen ist und dass man die Wohnung frei mit Möbeln zoniert.

In der Büro-Arbeitsplatz-Gestaltung wird auch auf diese Weise gedacht.

Mit der Zonierung von Büro-Räumen habe ich wenig Erfahrung, aber klar ist, dass man dort Rückzugsräume braucht, in denen man ungestört arbeitet, aber andererseits immer mehr Open Spaces geschaffen werden. Es kommt sicher auch auf die Art der Arbeit an. Vielleicht ist der Rückzugsraum im Büro sogar auch nochmal wichtiger als im Homeoffice.

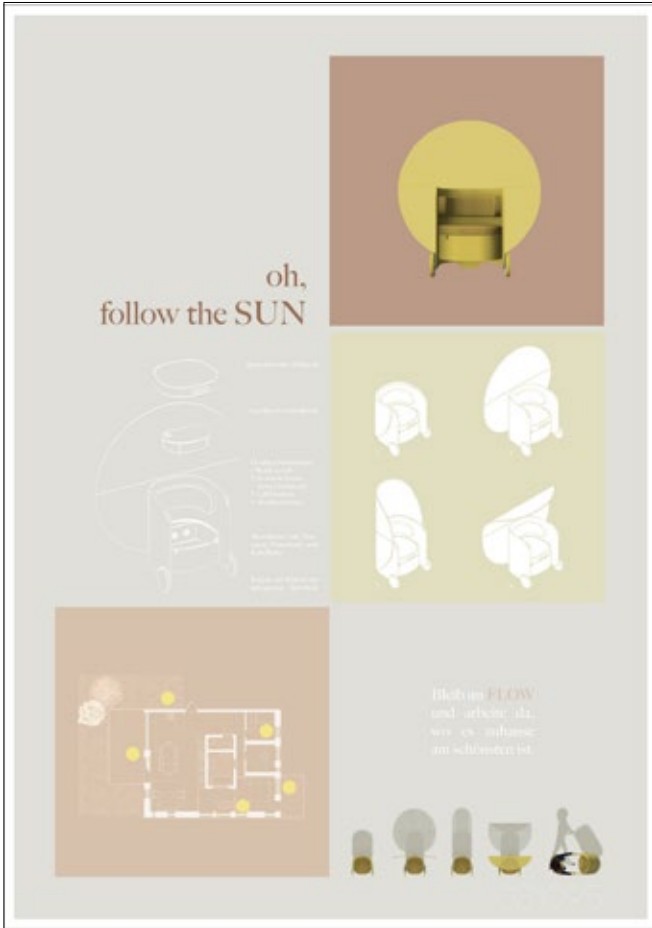

OH, FOLLOW THE SUN

Es handelt sich um eine mobile und kompakte Workstation, die die Nutzer:in zum Aufenthalt und zur Arbeit an allen Orten im näheren Umfeld motivieren möchte. Ein Sitzkorpus mit umlaufender Polsterung, mit Stauraumfach, Kabelanschluss und drehbarem Sichtschutz im Rücken. Der kann Videohintergrund sei, genauso wie Schattensegel für das Arbeiten im Freien oder Konzentrationshilfe. Eine zusätzliche entnehmbare Fläche erlaubt das Arbeiten auf dem Schoß. Ein durch und durch selbsterklärendes Objekt.

Der poetische Titel OH, FOLLOW THE SUN erklärt schon viel. Es geht nicht mehr um Zielvereinbarungen und Quality Management. Die Narrative sind Emotionen und Individualität. Dieser Entwurf ist kein fester Arbeitsplatz mehr sondern eine Aura, in der ich mich bewegen kann, die ich der Sonne folgend mitnehmen kann. Es gibt Raum und schafft Raumunabhängigkeit. Eine Metapher für Eigenständigkeit und selbstbestimmte Arbeitsweisen.

Die Jury verleiht dafür den 2. Preis des Wettbewerbs. Dieser ist verbunden mit einem Preisgeld von 1.500 EUR.





VARIO DESIGN COMPETITION 2021
„Home Office“

2. PREIS

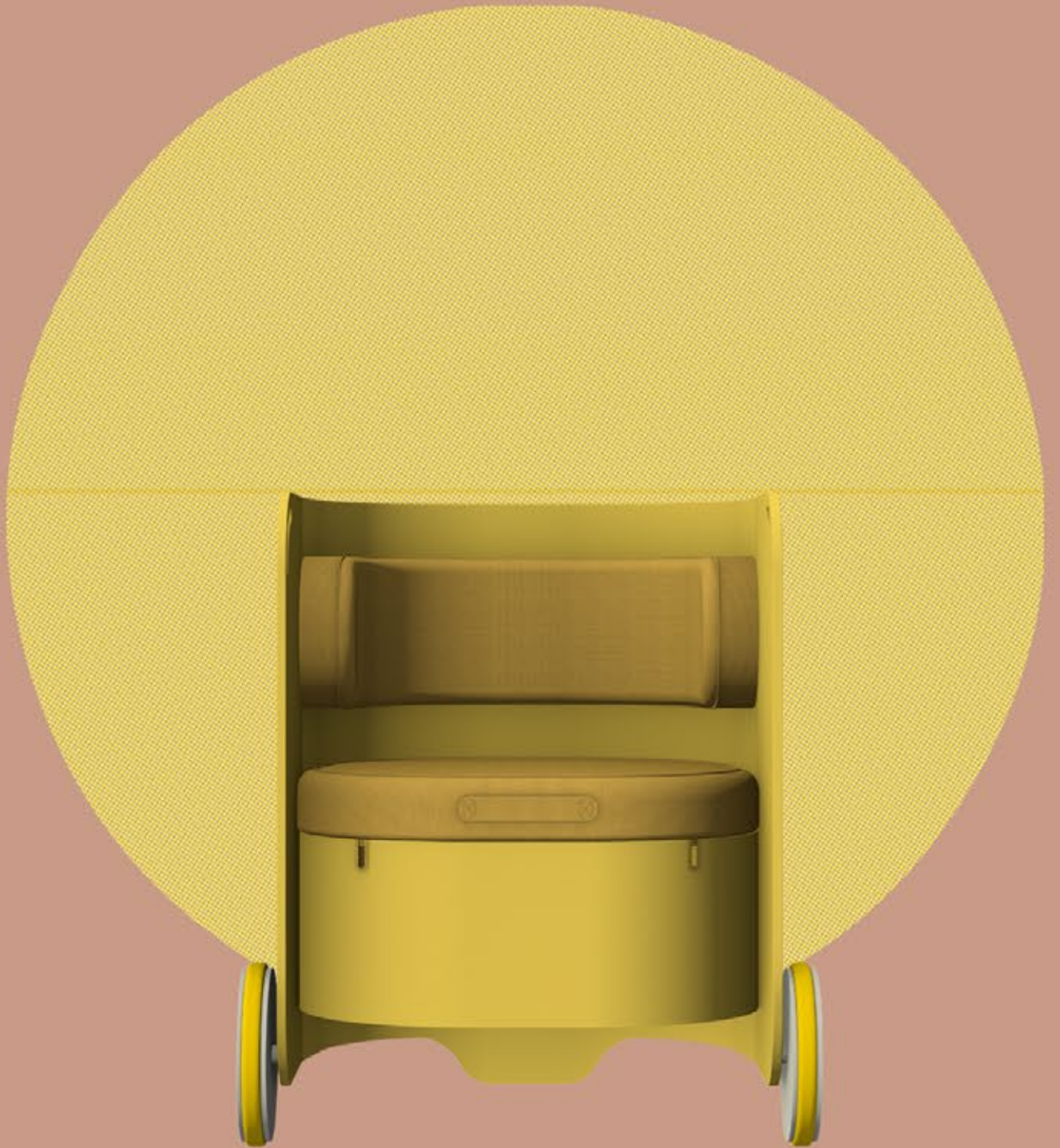

STELLA FUNK

Geboren 1995 in Gießen

- seit 2020 M.A. Kommunikation im Raum,
Hochschule Mainz im 3. Semester
- 2016 - 2019 B.A. Innenarchitektur,
Hochschule Wiesbaden

Berufstätigkeit
- seit 2021 Freiberufliche Tätigkeiten im Bereich
Architektur & Innenarchitektur
- 2020 Praktikum bei Thurner.Mair Baustudio,
Mils bei Imst
- 2019 - 2020 Praktikum bei 1zu33 Architectural Brand
Identity, München
- 2015 Abitur



INTERVIEW

von Simone Kaempf



VARIO DESIGN COMPETITION 2021
„Home Office“

2. PREIS

Ihr Entwurf ist ein flexibel nutzbares Sitz-Arbeits-Möbel, begleitet von dem Slogan „Dort arbeiten, wo es am schönsten ist“. Wie kam die Idee zustande?

Sella Funk: Ich habe mich schon immer schwer damit getan, mich beim Arbeiten nicht frei bewegen zu können und dass ich gefesselt bin an ein und denselben Ort. Das fängt beim Bildschirm an, habe ich einen Laptop oder einen festen Bildschirm? Ist meine Wohnung geeignet, an unterschiedlichen Plätzen zu arbeiten? Ich arbeite gerne dort, wo es hell ist und eine Atmosphäre entsteht, in der ich mich wohlfühle. Daraus entstand der Wunsch, etwas zu entwerfen, das diese Freiheit mit sich bringt und die Freiheit bietet, zu unterschiedlichen Uhrzeiten dort zu arbeiten, wo es am schönsten ist.

Das bedeutet auf jeden Fall schon mal ein Möbel, das transportabel und im Raum bewegbar ist. Zu OH FOLLOW THE SUN gehört aber auch ein Sonnensegel, das verschiedenen Schutz bietet.

Die unterschiedlichen Arbeits-Situationen, die man erlebt, sind schon eine Herausforderung für einen Sitzplatz. Ich fühlte mich zum Beispiel während der Zoom-Konferenzen öfter in meiner Privatsphäre überrumpelt, weil man gesehen hat, was hinter mir passiert. Das ist einem nicht immer recht, vor allem, wenn der Schreibtisch vor dem Bett steht. Deshalb wollte ich einen Schutzraum erzeugen, so dass man visuell und akustisch etwas abgetrennt ist. Die Abschirmung hilft auch gegen Ablenkung, wenn sich im Raum noch weitere Personen aufhalten. Und der Schutz vor Sonnenschein spielt natürlich auch eine Rolle. Der Stuhl gibt die Möglichkeit, auch draußen im Garten oder auf dem Balkon zu arbeiten und den Laptop-Screen vor direktem blendenden Licht zu schützen.

Wie stellen Sie sicher, dass sich das Möbel wirklich in unterschiedliche Räume bis in den Garten transportieren lässt?

Durch Ankippen und Rollen. In der Ready-to-roll-Position, so habe ich die Ausgangsposition benannt, wird das Segel nach hinten umgeschlagen und gefaltet. Dadurch ist das Möbel auch so kompakt, dass es geschoben werden kann. Das Prinzip ist, dass ich den Stuhl vor mir her schiebe, ein bisschen wie eine Schubkarre. Dadurch kann man auch die Kontrolle bewahren und stößt nirgendwo gegen. Die Finger sind geschützt, weil man in den Griff greift und gut manövrieren kann.

Das Segel wiederum ist in vier Positionen aufklappbar.

Ja genau. Jede Position hat eine unterschiedliche Funktion. Von Zoom-Hintergrund, über akustische und optische Abschirmung bis hin zum Sonnenschutz. Zudem gibt es einen Stauraum in der Sitzfläche. Darin befindet sich ein Schoß-tisch, der je nach Bedarf rausgenommen werden kann. Eine Powerbank ist auch verbaut, um bei der Stromversorgung für eine gewisse Zeit draußen autark zu sein.

In so manchem Büro merkt man erst, wenn man es verlässt, dass draußen der Sommer tobt. Eigentlich ist das auch eine Errungenschaft des Homeoffice: draußen zu arbeiten, auf der Terrasse oder dort in der Wohnung, wo man Sonne hat.

Das finde ich unbedingt, und es steckt auch eine Metapher für Freiheit dahinter. Homeoffice hat auch ganz viel mit Wahl zu tun, oder sollte es zumindest. Durch Corona wurde das erst richtig deutlich. Man kann da viel Reinspinnen, wo fühle ich mich wohl, wo bin ich produktiv? Wo kann ich denn Leistung bringen? Leistung ist ja daran gebunden, dass es mir gut geht, dass ich mich wohlfühle, dass ich in dem Moment zufrieden bin und ausharren kann. Und zu Hause hat man im besten Fall die Wahl und sollte das auch nutzen können.

Sie studieren im Master-Studiengang Kommunikation im Raum in Mainz. Wie sind Sie im Seminar das Thema Homeoffice angegangen?

Wir haben uns mit dem Thema beschäftigt und haben mit dem Kurs an dem Wettbewerb teilgenommen. Das gab die Möglichkeit, viel tiefer in das Thema einzusteigen. Das ist auch wichtig, weil es so eine neue Arbeitsform ist. Nachteile gibt es auch, aber ich habe versucht die Vorteile zu finden und nutzen, und so ist bei mir die Möglichkeit der freieren Arbeitsweise in den Vordergrund gerückt. Was wir auch festgestellt haben ist, wie unterschiedlich die Menschen in der Hinsicht ticken. Für einige ist das Homeoffice auch überhaupt nicht geeignet. Oder bestimmte Arbeiten sind es nicht. Das soziale Miteinander darf auf Dauer nicht zu kurz kommen, das ist etwas ganz ganz Wichtiges. Das Arbeiten ist nur ein Teil des Büroalltags, die soziale Interaktion spielt auch eine große Rolle, da kommt kein Zoom-Call gegen an. Neben den vielen Vor- und Nachteilen ist es wichtig Grenzen zu schaffen und das ist im Homeoffice eine Herausforderung – physisch und emotional. Wo fängt der private Raum an, wenn sich die Arbeit im privaten Raum anspielt. Der private Raum muss im Homeoffice geschützt werden.

Das Sonnensegel beziehungsweise die Rückenabdeckung finde ich in der Hinsicht sehr schön, weil sie doppelten Schutz liefert: Schutz vor Einblicken, aber auch Schutz gegen Sonne, störendes Licht oder Lärm.

Ja, das Segel hat auch eine umarmende Funktion. Man soll sich geschützt fühlen und deswegen auch verweilen wollen. Der Stuhl könnte auch gut in einem Großraumbüro funktionieren, wenn man mal eine Zeit lang den Ort wechseln möchte. Sei es um zu telefonieren oder um E-Mails zu beantworten. Schließlich will man nicht nur im Homeoffice den Ort für temporäre Arbeiten wechseln.

Ihr Entwurf hat farblich auch etwas sehr Leichtes, Luftiges und fast Mediterranes

In der Sonne zu sein, lässt einen auftanken. Sonne spendet Energie. Wenn das im Entwurf überkommt, bin ich sehr zufrieden.



OFFICE COLLAGE

Die OFFICE COLLAGE soll den Schreibtisch mit seiner Peripherie ersetzen. Sie bietet alle erforderlichen Arbeitsebenen an und verfügt über den notwendigen Stauraum. Integration von Elektrik und Licht machen die OFFICE COLLAGE zu einem vollwertigen Arbeitsplatz – im Sitzen und im Stehen. Die filzbelegte Innenseite der Tür dient als Video-Hintergrund und als Pinnwand, zusätzlich schluckt der Filz Schall und macht das Interieur angenehm. Arbeiten und Wohnen soll getrennt werden, bzw. den Arbeitsplatz nicht allzu präsent zu machen. Die OFFICE COLLAGE schafft interessante Arbeitskonstellationen auf kleinstem Raum und ist auch für den schnellen Wechsel z.B. in Studenten-WGs gut vorstellbar.

Die collagenhafte Flächenanordnung verleiht dem Produkt seine eigene Identität. Im aktiven und passiven Zustand werden die Korpusgrenzen aufgebrochen – das Spiel mit Ebenen, Farben und Texturen beginnt. Eine Studie, die aber trotzdem geerdet ist. Die Visualisierung macht das Möbel erlebbar und Lust auf die Nutzung.

Die Jury findet diese formal sehr eigenständige Interpretation eines platzsparenden Schrankmöbels preiswürdig und vergibt dafür den 3. Preis. Der ist mit einem Preisgeld von 1.000 EUR verbunden.





VARIO DESIGN COMPETITION 2021
„Home Office“

3. PREIS

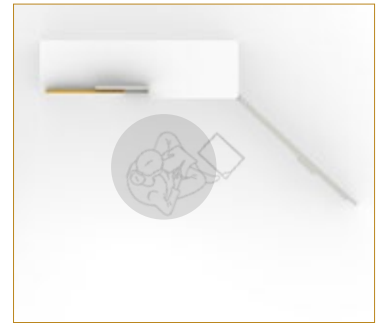
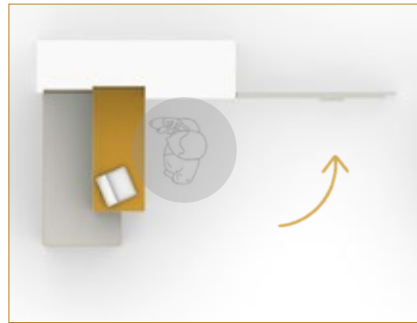
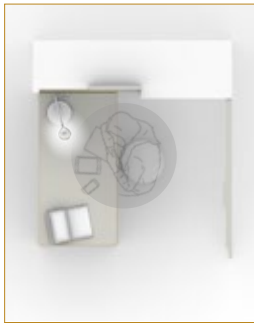
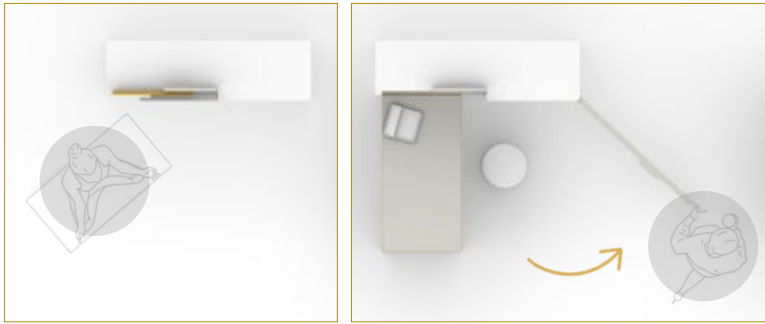

MARIELLA WÜRSCHUM

Geboren 1994 in Ostfilden Ruit

seit 2021 M.A. Kommunikation im Raum,
Hochschule Mainz im 3. Semester

B. A. Innenarchitektur
Hochschule Mainz

2019 - 2020 Werkstudentin bei blocher partners Stuttgart

2018 - 2019 Praktikum bei blocher partners Stuttgart

2015 Mappenkurs im Talentstudio Stuttgart

2014 Abitur



INTERVIEW

von Simone Kaempf



VARIO DESIGN COMPETITION 2021
„Home Office“

3. PREIS

Ihr Entwurf ist ein multifunktionaler Arbeitsplatz, der im zusammengeklappten Zustand wie ein Wandpaneel oder ein hohes Sideboard wirkt und sein Inneres verbirgt. Wie entstand die Idee?

Mariella Würschum: Mir war es wichtig, den klassischen Schreibtisch zu ersetzen und die Arbeitsfläche, die normalerweise einfach nur eine Platte ist, multifunktional und effizienter nutzbar zu machen. Die Maße habe ich anhand meines WG-Zimmers ermittelt und versucht, die kleine Fläche, die mir dort zur Verfügung steht, besser zu nutzen. Wer auf kleiner Fläche lebt und arbeitet, kann nachvollziehen, dass Dinge zu- und wegklappbar sein sollten. Verstaubt und weggeräumt sieht alles aufgeräumter aus. Wenn man die große Pinnwand zuklappt, schließt man symbolisch auch seinen Arbeitsbereich und schafft eine optische Trennung.

Das folgt dem Leitgedanke, dass man Zuhause im Homeoffice weniger Platz hat, dass die Räume Mehrfach-Nutzungen unterliegen und dass es Lösungen braucht, um den Arbeitsplatz wieder unsichtbar zu machen?

Unsichtbar würde ich nicht unbedingt sagen. Man darf dem Arbeitsplatz ansehen, dass man gearbeitet hat. Aber er soll organisierter gestaltet sein. Der Fläche werden einfach mehr Funktionen verliehen. Man kann die Pinnwand individuell gestalten, hängt Bilder auf, macht ein Moodboard oder eine Collage. Dadurch wird das Möbel nicht nur als Schreibtisch gesehen, sondern soll mit dem Raum leben. Deswegen habe ich die verschiedenen Materialien, Oberflächen und Farben gewählt, um mehr Individualität reinzubekommen. Ich finde das Gelb, welches VARIO als Trendfarbe gekürt hat, sehr schön, denn es bringt Frische rein und ergänzt sich mit grau und mit dem Filz.

Es gibt viele Möglichkeiten, Funktionen zu verbergen. Sie haben sich für das Zuklappen entschieden. Ist das Interessante unter anderem auch, dass sich ein Möbelstück dadurch in ein ganz anderes Möbel verwandelt?

Einmal das, aber man hat auch verschiedene Modi. Man könnte die Wand komplett offen lassen oder sie komplett schließen, wenn man den Platz anderweitig benötigt, und durch die Pinnwand lässt sich dennoch agieren. Außerdem kann man die Pinnwand auch offen lassen und die Schreibtische hochklappen, ein Modus, der nicht alles verbirgt und mehr individuelle Nutzungsmöglichkeit bedeutet.

Wie lässt sich das Verwandeln von Möbeln angenehmer gestalten? Nicht jeder will immer wieder aufwendig auf- und zuklappen.

Die Bedienung muss simpel und selbsterklärend sein, um die Funktionen auch auszuleben. Wichtig ist, dass eine Person alles allein bedienen kann, am besten mit einer Hand. Ich habe versucht, die Mechanismen einfach zu halten. Die Schreibtischplatte lässt sich auf die unteren Schranktüren

auflegen und wird von ihnen gehalten. Den Stehtisch klappt man nach unten und er wird von einem Drahtseil gehalten. Die Pinnwand hat einen verstärkten Griff, um sie mit einer Hand zu öffnen. Wenn zwei Personen nötig wären, um alles zu bedienen, wäre das Möbelstück unattraktiv. Mit einem Möbel unterschiedliche Funktionen zu ermöglichen, ist in einem kleinen Raum sehr wichtig. Mein Hauptaugenmerk lag darauf, mehr Potential aus einem Möbel zu schöpfen. Viele meiner Kommiliton*innen haben in ihren Entwürfen Lösungskonzepte für Flächen erstellt, auf denen mehrere Personen in einem Raum aufeinandertreffen. Das ist ein sehr aktuelles Thema.

Sie studieren im Masterstudiengang „Kommunikation im Raum“ in Mainz. Wie wurde das Thema Homeoffice bisher im Studium begleitet? Welche Fragestellungen wurden diskutiert?

Ich habe schon meinen Bachelor unter Corona-Bedingungen machen müssen. Das Thema und die Ideenfindungen dazu begleiten einen daher schon eine Weile. Wir wurden auch schon länger mit Digitalisierung konfrontiert. Zoom-Calls sind im kreativen Bereich erschwerlicher. Mir war es deswegen auch wichtig, eine Rückwand zu haben, um Privatsphäre zu generieren. Außerdem geht es auch darum, nicht nur zu sitzen, sondern einen Arbeitsplatz im Stehen zu ermöglichen. Die Ergonomie kommt im Homeoffice oft noch zu kurz. Im Seminar haben wir uns sehr direkt mit der Aufgabenstellung des Wettbewerbs auseinandergesetzt. Nach der inhaltlichen Auseinandersetzung habe ich relativ schnell mit 3D-Visualisierungen begonnen. Außerdem habe ich mich eben mit den Proportionen in meinem eigenen Zimmer beschäftigt, weil diese gut den Umgang und die Nutzung einer kleinen Fläche repräsentieren.

Heißt zum Beispiel, die Pinnwand lässt sich auch aufklappen, benötigt aber nur wenig zusätzliche Fläche. Der Klappmechanismus berücksichtigt den fehlenden Platz?

Um 180 Grad kann man diese aufklappen, aber eben auch weniger. Die Schreibtischplatte um 90 Grad. Die Scharniere sind so eingearbeitet, dass sie in den Regalböden verschwinden. Die Optik soll ruhig und übersichtlich sein und wird durch die jeweilige Funktion entweder gehalten oder getragen. Das sind auch entscheidende Details.

Ihr Entwurf ist detailliert ausgearbeitet und denkt den Raum mit. Ist Arbeitsplatzgestaltung ein Bereich, in dem man sich im Studium spezialisieren kann?

Nicht im engen Sinn. Möbelentwurfskurse gab es bereits im ersten Semester. Wir haben auch Prototypen gebaut und werden wirklich gut betreut. Das ist motivierend und vor allem wird Wert darauf gelegt, dass die Möbel zu Schluss umsetzbar sind und nicht realitätsferne Entwürfe bleiben. Das gilt, denke ich, für alle Bereiche.

VALENTINA KNAUB

Geboren 1997 in Taranovskoe / Kasachstan

- seit 2021 M.A. Kommunikation im Raum, Hochschule Mainz im 3. Semester
- 2020 Praktikum bei Hamptons GmbH in Frankfurt
- 2015 - 2019 B.A. Innenarchitektur an der HS Coburg
- 2015 Fachabitur in Schweinfurt



BEURTEILUNG DER JURY

STEP IT UP

Es ist der bekannte Phänotyp „Sprossenwand“, den wir alle in der Sporthalle kennenlernten durften, der hier die konstruktive Basis für das häuslich Arbeiten bildet. Das eigentliche Arbeitsgerät ist ein Modul-Koffer, der über eine feine Fächereinteilung verfügt und in denen alle Arbeitsutensilien untergebracht sind. Dieser Koffer ist auf verschiedenen Höhen, die durch die Sprossenabstände bestimmt werden, einzuhängen. Alle Utensilien sind damit direkt und am Platz verfügbar und im Zugriff. Das erlaubt das Arbeiten in verschiedenen Höhen, im Stehen oder im Sitzen, für Erwachsene oder Kinder – dieser Home-Arbeitsplatz funktioniert für alle gleichermaßen, und erlaubt vielfältige Aktivitäten. Vollkommen inklusiv.

Eine angenehme Farb- und Materialwahl für die neuen sportiven Elemente in einem Arbeitsalltag, der sonst eher bewegungsarm verläuft. Eigentlich ein Hybrid, man könnte es auch Paradoxon nennen, denn er bietet Entlastung und Ansporn zugleich. Ambulantes und dynamisches Arbeiten, spontanes Reagieren – eine Metapher für Agilität.

Dieses sympathische Abbild der modernen Arbeitsweise hat die Jury begeistert. Sie vergibt für STEP IT UP den Sonderpreis der Sparkasse Taunus. Dieser Sonderpreis ist mit 1.000 EUR dotiert.





VARIO DESIGN COMPETITION 2021
„Home Office“

SONDERPREIS
TAUNUS SPARKASSE

home.GYM

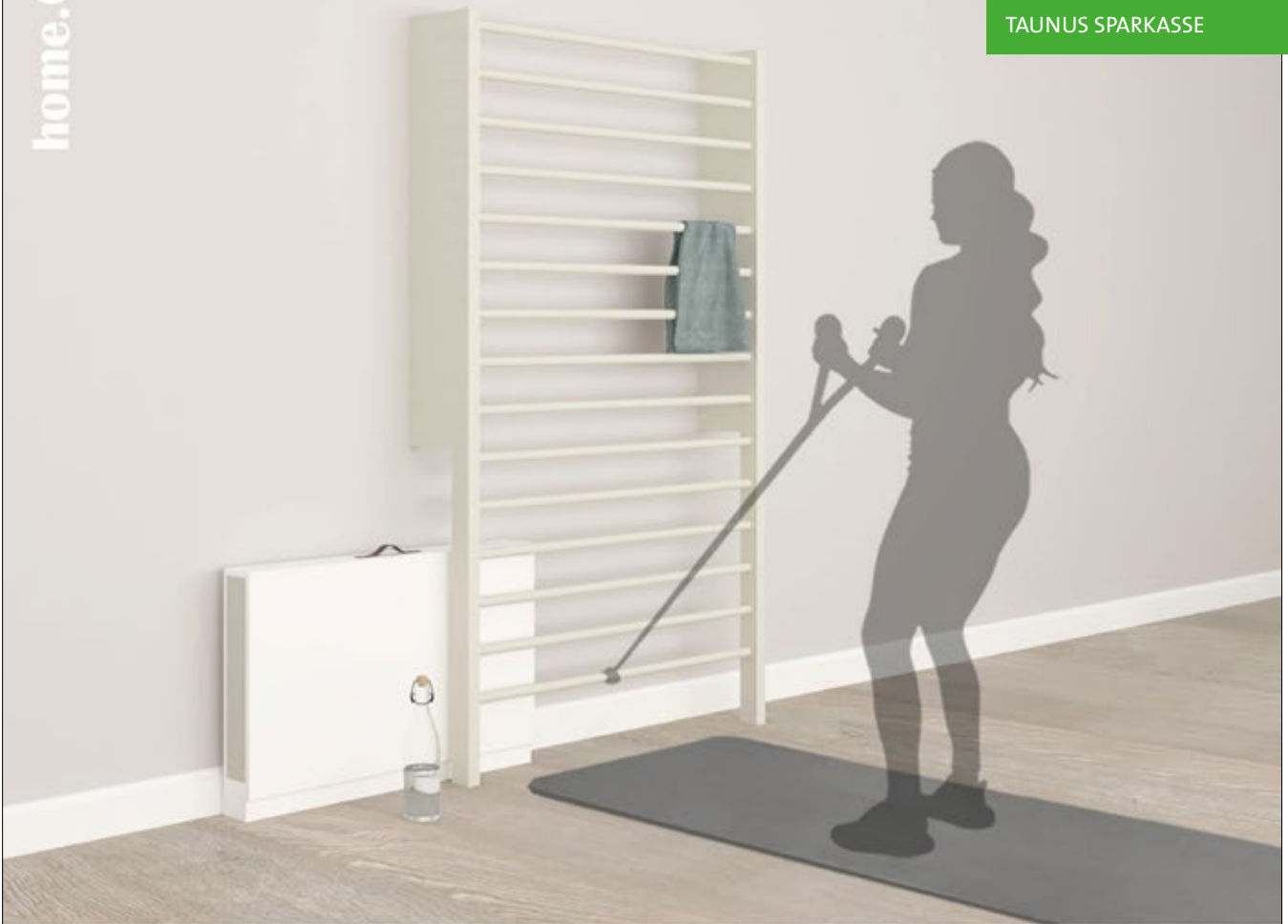

AUFGRUND DER COVID-19 PANDEMIE HAT SICH UNSER ALLTÄGLICHES LEBEN IMMER WEITER AUF DIE EIGENEN VIER WÄNDE BESCHRÄNKT UND UNSERE ROUTINE, SOWIE UNSEREN BIO-RHYTHMUS AUS DEM GLEICHGEWICHT GEWORFEN. ZUDEM BIETET DAS EINSTIGE ZUHAUSE KEINEN ABGEGRENZTEN RÜCKZUGSORT MEHR UND LÄUFT GEFAHR EIN ORT VOLLER HÜRDEN ZU WERDEN.

STEP IT UP VERSCHAFFT DABEI ABHILFE: DIE SPIELEISCHE KOMBINATION AUS EINER SPEZIELL GEMASSTEN SPROSSENKONSTRUKTION UND EINEM „KOFFER“ BIETEN VIELFÄLTIGE NUTZUNGSWEISEN UND MEHR FLEXIBILITÄT IM BEWÄLTIGEN DER NEUEN ALLTAGSHERAUSFORDERUNGEN. GEMÄSS DEM MOTTO „ICH RÄCKE MEINEN KOFFER“, WIRD DIE ARBEITSFLÄCHE MIT INDIVIDUELL GESTALTETEN STAUKRÄFTMÖGLICHKEITEN ZU EINEM MOBILEN OBJEKT, DASS NACH LUFT UND LAUNE UNTERSCHIEDLICHST ENGGEHANGEN WERDEN KANN.

MIX & MATCH LAUTET DIE DEVISE HINSICHTLICH DER OPTISCHEN GESTALTUNG, WOBEI VERSCHIEDENE KOMBINATIONEN AUS HELLEM AKAZIENHÖLZ UND DEZENTEN LACKIERFLÄCHEN EINEN KLAREN UND HARMONISCHEN GESAMTEINDRUCK BILDEN.

STEP it up



573000

MALTE GROBENSTIEG

geboren 1999 in Xanten

Studium:

- 2018 - 2021 B.Sc. Architektur an der Bergischen Universität Wuppertal
- 2021 Werkstudent bei RKW Architektur + in Düsseldorf
- 2021 Festanstellung bei RKW Architektur + in Düsseldorf
- 2018 Abitur am Georg-Forster-Gymnasium in Kamp-Lintfort



BEURTEILUNG DER JURY

HOME/OFFICE

Strukturell ähnelt HOME/OFFICE einem Archetypen, der 200 Jahre alt ist, einem Biedermeiersekretär. Der hat ganz offensichtlich nichts von seiner Attraktivität und seiner Richtigkeit eingebüßt. Diese hochästhetische Neuinterpretation besteht durch ihre Reduziertheit und Klarheit – ganz auf das Wesentliche fokussiert. Das feine Fugenbild macht Laune, das Innenleben ist ganz aufgeräumt und gut organisiert.

Zweifel beschlichen die Jury bei der Vertikalverstellung der Arbeitsfläche, bzw. bei deren Synchronisierung und bei den telekopierenden Beinen. Die Beschläge sind eine Herausforderung, doch der Rest ist bestechend. Die Farbgebung ist – wie es sich für ein neues Produkt gehört – unverbraucht, auch bisschen fremd, gleichzeitig aber angenehm und harmonisch. Passt gut zum Entwurf und vermittelt ein stimmiges Gefühl.

Der Entwurf ist professionell visualisiert, präzise und klar, als würde es das schon geben. Alles detailliert und konkret dargestellt, hier versteht jemand dieses Handwerk. Insbesondere das Design und die Präsentation hat die Jury überzeugt, sie spricht für diese Wettbewerbseinreichung eine Anerkennung aus (500 EUR).

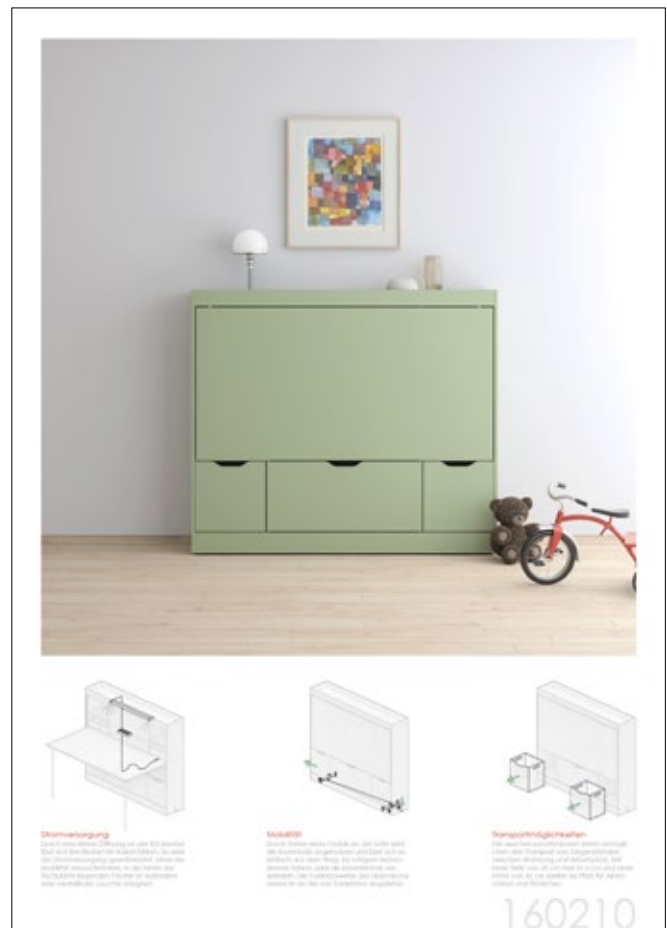



VARIO DESIGN COMPETITION 2021
„Home Office“

ANERKENNUNG
DESIGN UND PRÄSENTATION



Home/Office

„Work-Life-Balance“ und Corona

In Zeiten, in denen Wohnen und Arbeiten an ein und denselben Ort stattfinden, sind innovative Lösungsansätze gefragt, damit keins von beidem beeinträchtigt wird.

Oberstes Entwurfsziel war es, eine klare Trennung zu erzeugen – nicht nur aus Platzreflexionsgründen, sondern auch wegen psychologischer Aspekte. Zusätzlich soll mit einer möglichst hohen Flexibilität das Home-Office weiter erleichtert werden.

Ergebnis ist eine schlichte, 150 x 130 cm hohe Kommode, in der sich trotz einer Tiefe von nur 30 cm viele Funktionen verbergen. Die Kommode besteht, neben einigen Edelstahlkonstruktionen und Elektrik, zum größten Teil aus lokalen 16 mm starken Spanplatten.



Verstaubar

Das Ein- und Ausklappen entlang einer beweglichen Achse ermöglicht trotz geringer Ausmaße der Kommode eine große Arbeitsfläche. Dabei wird zunächst die Platte ausgehängt und ausgeklappt. Anschließend folgen die Beine. Wenn die Arbeit erledigt ist, lässt sich alles platzsparend, schnell und unscheinbar verstauben.

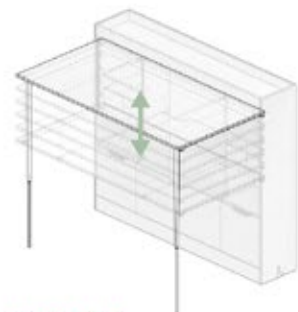

Standing-Desk

Die bewegliche Ausklapp-Achse ermöglicht außerdem, den Schreibtisch in der Höhe zu verstellen. In der innerseitig eingeklassenen Schiene lässt sich die Platte, neben der Standardhöhe von 75cm, auch in fünf weitere Höhen, bis zu 120cm einhängen.

160210

MICHAEL GOSS

Geboren 1989 in Dingolfing

- seit 2020 Master Studium Furniture and Interior Design
Burg Giebichenstein Kunsthochschule Halle
2. Semester
- 2015 - 2020 Bachelor Studium Industriedesign
Burg Giebichenstein Kunsthochschule Halle
Abschluss Bachelor of Arts
- seit 2019 Stipendiat der Studienstiftung des dt. Volkes
- 2014 - 2020 Selbstständige Tätigkeit als Tischlergeselle
- 2013 Anstellung als Tischlergeselle
- 2010 - 2013 Berufsausbildung zum Tischler
- 2009 - 2010 Tätigkeit als Altenpfleger
- 2009 Allgemeines Abitur



LEOPOLD SEILER

Geboren 1990 in Gießen

- seit 10/2020 Aktuelles Studium:
MA Industrial Design
Burg Giebichenstein
- 2015 - 2020 Abgeschlossenes Studium:
BA Industriedesign
Burg Giebichenstein
- 2018 - 2019 6-monatiges Praktikum bei
Studio Mark Braun
- 2011 - 2015 Berufsausbildung zum Rettungsassistent mit
3-jähriger Berufserfahrung

FSJ im Ausland an Blindenschule in Indien
(Puna)
- 2010 Abitur



BEURTEILUNG DER JURY



VARIO DESIGN COMPETITION 2021
„Home Office“

WEG ZUR ARBEIT

Es handelt sich schlicht um einen Teppich. Der Teppich hat eine Kante, die definiert eine Grenze und schafft damit ein Innen und Außen. Und auf dem Teppich steht „Büro“. Sicher könnte auch „Kind“, „Küche“ oder „Wohnen“ draufstehen, man erkennt die Idee und kennt die Situation... Ein Teppich, der den persönlichen Bereich für eine Tätigkeit eingrenzt.

Das respektiert man und es verleiht der Tätigkeit eine besondere Ernsthaftigkeit. WEG ZUR ARBEIT ist eine strategische Lösung, zu der es eben keine Möbel oder eine Wand braucht: Der Bodenbelag schafft Räume und Zonierungen, oder sogar Mikrozonierung

I'm in the office, I'm not in the office... Das mutet kindlich-spielerisch an, aber Kinder werden auf das Leben vorbereitet. So lapidar die Idee dieser Einreichung scheint – so richtig ist die Erkenntnis dahinter. Inhalte und Werte sind mit Territorien verknüpft. Hier wird ein Claim abgesteckt, eine Schutzzone geschaffen. Diese mutige und gänzlich konzeptionelle Herangehensweise möchte die Jury würdigen. Es begann mit einem Augenzwinkern – und es folgten spannende Diskussion und Gedankenspiele. Die Jury spricht für WEG ZUR ARBEIT eine Anerkennung aus (500 EUR).

Sorry, I'm not
in the office

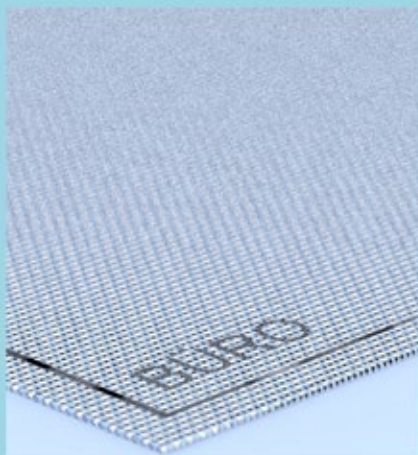

Damit Zuhause der Ort der Freizeit bleibt und das Büro der Ort der Arbeit, ist eine klare Grenze gefragt.

Und das ist manchmal nur ein Schritt.

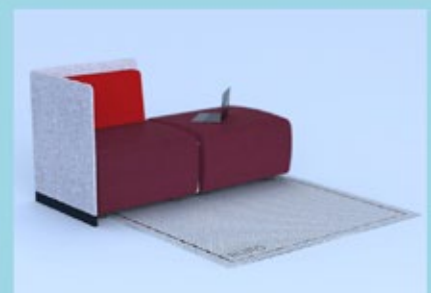
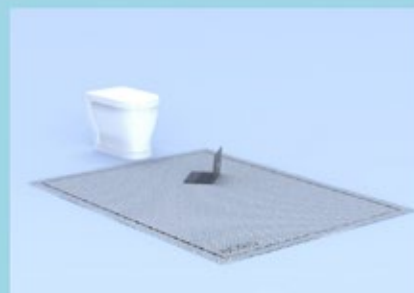
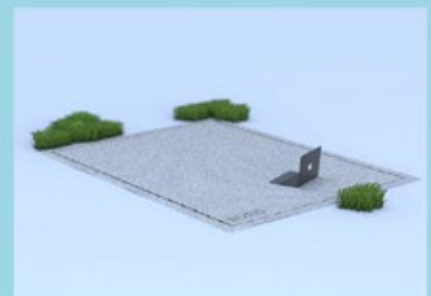

ANA SOFIA CHARRO CISNEROS

geboren 1997 in Quito / Ecuador

- seit 10/2020 B.A. Architektur an der FH Erfurt
3. Semester
- 2021 Praktikum bei Jens Zöllner in Erfurt
- 2020 Deutsches Abitur in Hannover
- 2018 Praktikum bei Diekmann Immobilien in Unna
- 2017-2018 Au-Pair
- 2016 Internationales Abitur in Quito, Ecuador



BEURTEILUNG DER JURY

CUBE OFFICE

Diese Einreichung liefert einen Beitrag zum Wohnen und Arbeiten auf kleinstem Raum. Das CUBE OFFICE ist ein multifunktionales Polstermöbel, das dem Wandel des häuslichen Umfeldes hin zu beruflichen Tätigkeiten gerecht werden möchte. Aus einem Kubus lassen sich mittels einer zweigeteilte Rückenlehne verschiedene Arbeitshaltungen und Sitzpositionen entwickeln. Auch eine Liegemöglichkeit oder ein Hintergrund für Videokonferenzen. Eine Schublade unter der Sitzfläche bietet Stauraum für die Arbeitsutensilien.

CUBE OFFICE ist eine von ganz wenigen Einreichungen, die neben dem veränderten Arbeiten auch das Sitzen, Liegen und Entspannen thematisieren und unterstützen wollen. Arbeiten im Liegen, im Sitzen, Hocken, Fläzen, Herumloungen, unbedingt unkonventionell.



Die Jury gratuliert den Einreichern für diesen Sonderpreis aus dem Instagram Voting, das im Rahmen des Wettbewerbes durchgeführt wurde.

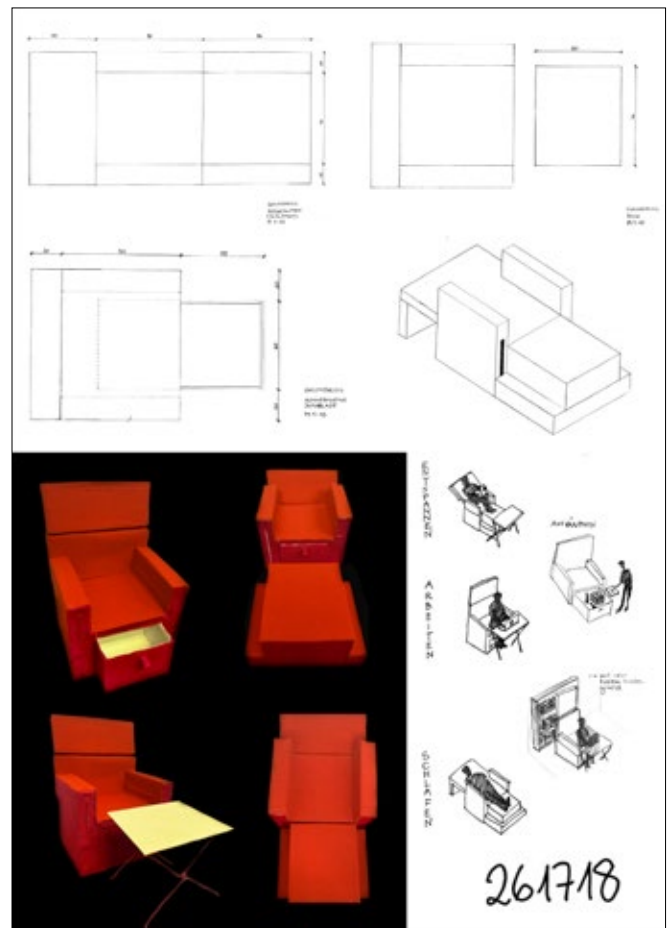
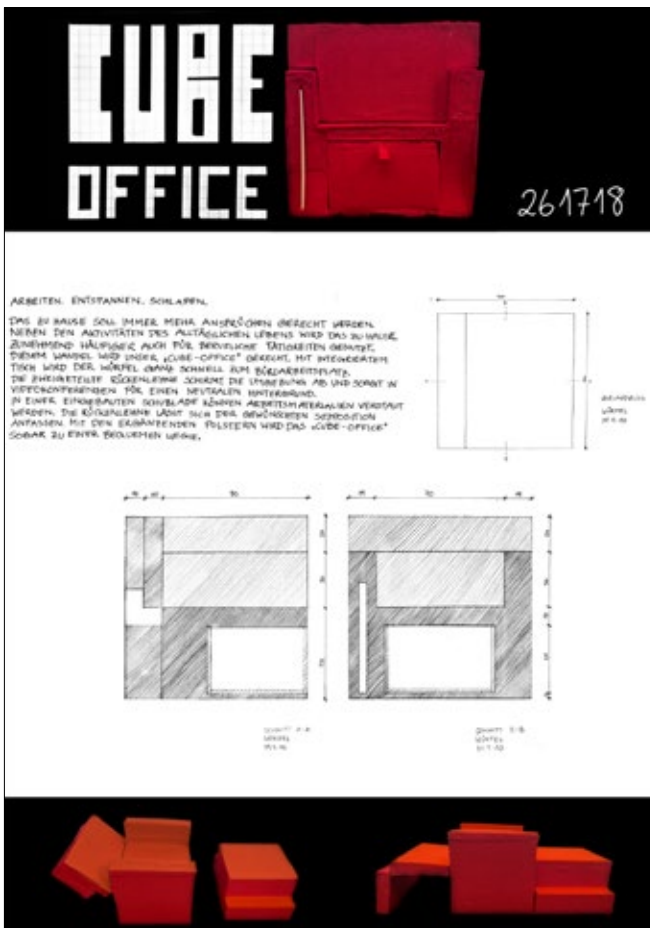

VARIO DESIGN COMPETITION 2021
„Home Office“

PUBLIC VOTING PREIS



 SHEEP DESK	 FLEX-TABLE	 VERSTECKT, AUFGEDECKT.	 U-STACK	 THERE IS NO TABLE - TABLE	 MAA 01	 FLEXWALL	 RELAXED SPACE
 BEDOFFICE	 UNIHOME	 OFFICE DESK	 WORKBOARD	 MURLUS XC	 PET-TABLE	 HOME PLUS OFFICE	 DO IT YOUR SHELF
 EINFACH PRAKTISCH	 MÖBIL	 SLA	 _XX	 CP - COUCH POTATO	 CLAPRIOLET	 CLICKVMEET	 WEG ZUR ARBEIT
 FLACH VERPACKT	 ROLLO	 BÜGEL BÜRO	 'NE MAPPE	 WORK TO GO	 MULTITISCH	 ADDOORABLE	 SEX
 STUCK	 NOOK	 DINETT	 SMART WORK STATION	 SIDEBOARD + SPACE-SAVING DESK	 ON POINT	 COMFORTABLE	 INSIDE OUT
 HOME/OFFICE	 KABO OFFICE SYSTEM	 STATION	 CHEFBÜRO DAHEIM	 HOME OFFICE TO GO	 POLY	 VARIATION	 HOME OFFICE
 FOR	 FALTM	 INVISIBLE	 MOBILÄ	 HOCHOFFICE	 KLAPPGUT	 CLAPTAB	 FRAME
 BEWEG DICH	 BEHIND THE SCENES	 DOUBLE TABLE	 TOFFICE	 BÜROKARRE	 HOME CUBE	 VOLUME TABLE	 SCHRÄGKRETA
 NEW WORK - NEW HOME	 KÄSCHLE	 ALEA	 SPINBENCH	 OH, FOLLOW THE SUN	 HOME - BARRIERE - OFFICE	 SEKRETÄR V	 GESTELL ZUM L
 LINO	 CAVITY	 BEHIND THE SURFACE	 CON SCENT RATION	 HIDD	 FALTER	 DIE SITZENDE HOSE	 CONVERT_BLE

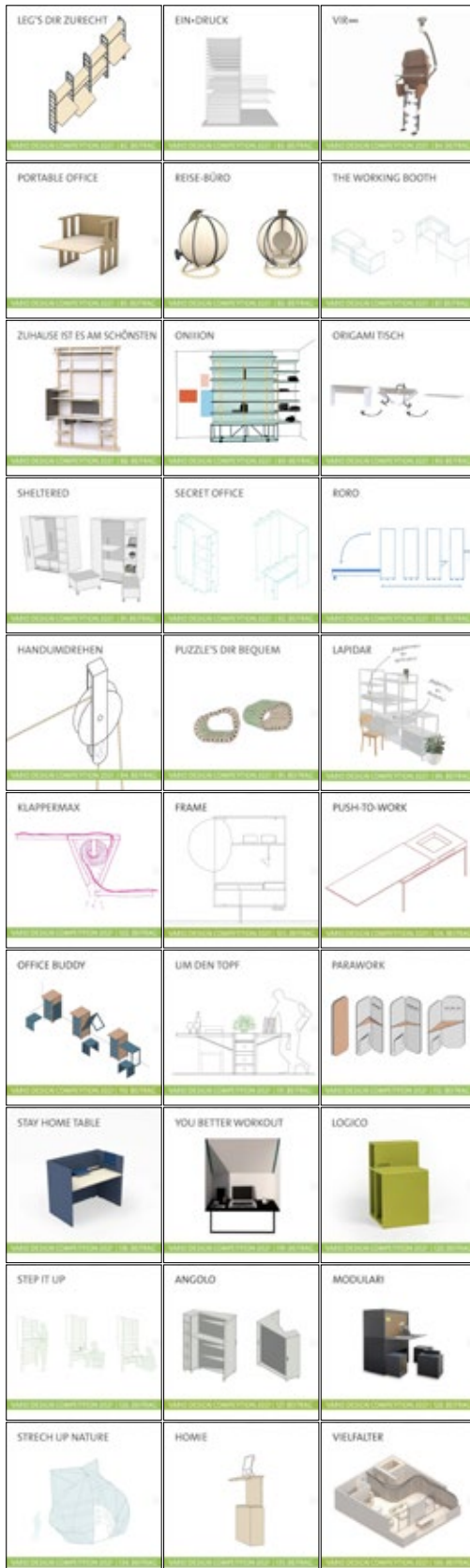

141 EINREICHUNGEN

Wir waren überwältigt von den zahlreichen Wettbewerbsbeiträgen und danken allen Teilnehmern für ihre vielfältigen Anregungen, ihren Input und ihre Ideen!

Nachfolgend zeigen wir alle nicht prämierten Einreichungen in alphabetischer Reihenfolge der Einsender.

Die Texte wurden den jeweiligen Entwürfen entnommen.

HIDDEN AWAY

ALL IN ONE

Hidden Away bietet Ihnen alles, sowohl Home als auch Office

Office Mode



- + Eckschreibtisch 120x124x80
- + Aufwert stark die optik eines Büroraumes
- + Bietet ausreichend Platz
- + Wechselt nach feierabend zurück zur Sideboard



- + Höhenverstellbarer Schreibtisch 174x80
- + Optimal Anpassung an den Körpergröße
- + Weniger Ermüdungserscheinungen bei der Arbeit
- + Höhere Konzentrations- und Leistungsfähigkeit

249052

HIDDEN AWAY

Was früher ganz langweilig „Heimarbeit“ genannt wurde, heißt auf Neudeutsch nun „Home Office“ und bedeutet eigentlich nichts anderes, als dass man von zu Hause aus arbeitet. Bedingt durch die Pandemie haben seit dem letztem Frühjahr Arbeitnehmer und auch Studenten den plötzlichen Wechsel zum Home Office vollzogen, was für einige einen Vorteil hat – insbesondere für Familien mit Kindern, bei denen beide Elternteile arbeiten. Für andere jedoch nicht, wie zum Beispiel Arbeitnehmer und Studenten mit begrenzter Wohn-/Arbeitsfläche.

HIDDEN AWAY ist ein multifunktionales Möbel, dessen Ziel es ist, einerseits „Home“ von „Office“ zu trennen, aber andererseits auch beides miteinander zu kombinieren mit dem Gedanken, Platz zu sparen.

HIDDEN AWAY bietet beides: sowohl Home als auch Office.

Home Mode

- Ausziehbett 200x80
- Platz sparend
- Einfache Bedienung
- Nach jede Benutzung wegschieben



Materialeigenschaften

- schreibtischplatte aus massivholz 40mm
- Gestellmaterial aus MDF
- Furniert
- höhenverstellbarer taste mit touch screen
- Schrankfriffe aus Metall



1,72

0,72

200

80

Home office

Was früher ganz langweilig Heimarbeit genannt wurde, heißt auf Neudeutsch nun Home Office und bedeutet eigentlich nichts anderes, als dass man von zuhause aus arbeitet. Bedingt durch die Pandemie haben seit dem letzten Frühjahr Arbeitnehmer und auch Studenten den plötzlichen Wechsel zur Arbeit von zuhause aus vollzogen, was für einige ein Vorteil hat, insbesondere Familien mit Kindern, bei denen beide Elternteile arbeiten. Für andere jedoch nicht, wie zum Beispiel Arbeitnehmer und Studenten mit besetzten Wohn-/Arbeitsfläche.

Wir stellen Ihnen HIDDEN AWAY. HIDDEN AWAY ist ein multifunktionales Möbel dessen Ziel es ist, Home von Office zu trennen, aber auch beides gleichzeitig zu kombinieren mit dem Gedanken Platz zu sparen.

HIDDEN AWAY bietet Ihnen alles, sowohl Home als auch Office.

249052

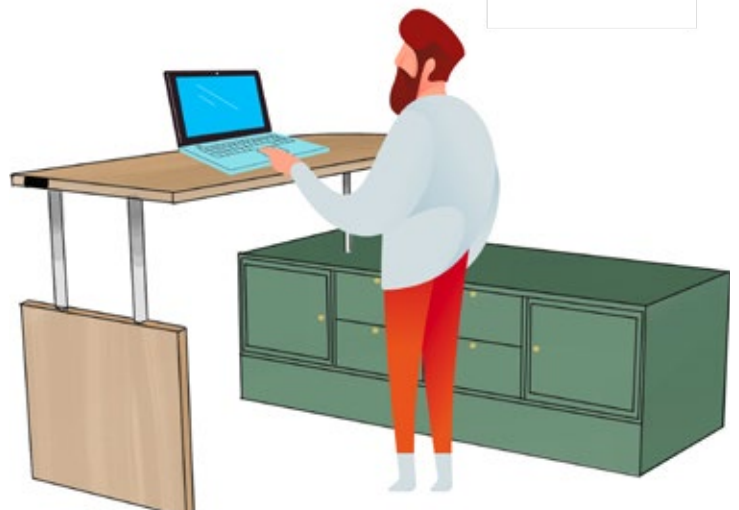

LEG'S DIR ZURECHT

Der Entwurf „Leg's Dir zurecht“ ist ein modulares Regalsystem, das ein individuelles Design ermöglicht.

Das System besteht aus 5 Teilen:

- Zwischenprofil
- Randprofil
- Arbeitsplatte
- einfache Platte
- Platte mit eingelassenen Leuchten

Diese können beliebig zusammengestellt werden, um eigene Bedürfnisse und Wünsche umzusetzen.

Sitzend oder stehend arbeiten, ob auf dem Boden oder einem Stuhl – alles ist möglich.

Das Design ist schlicht. Die Materialien sind Multiplex und Stahl.

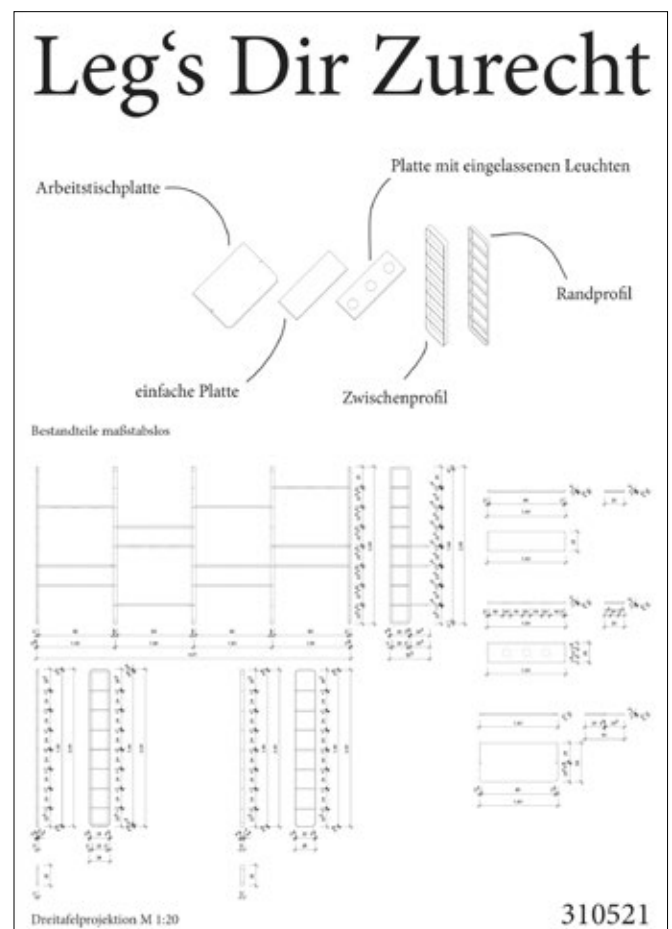
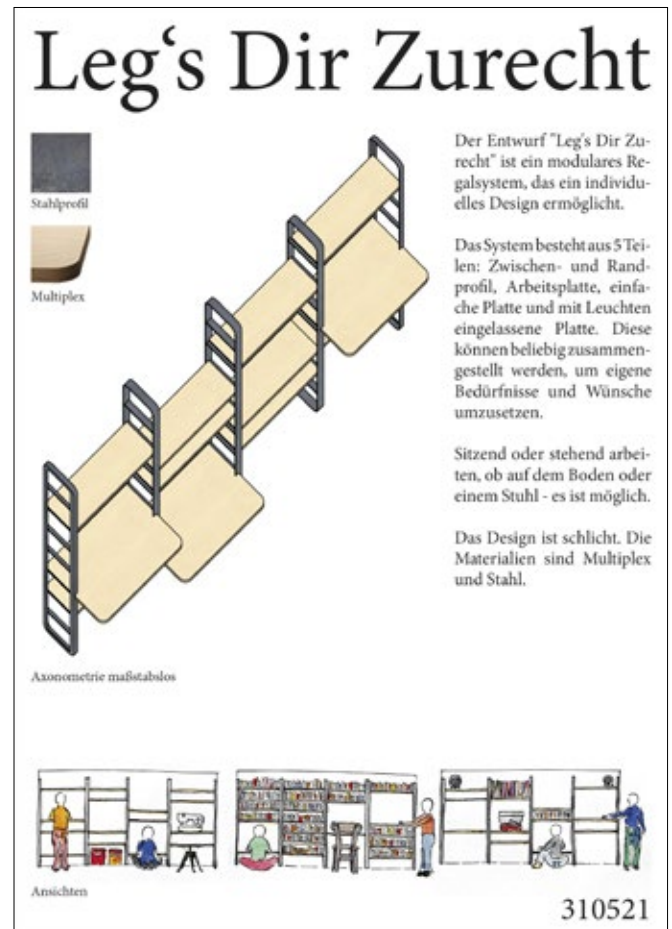



MAA 01

The stool is based on a purely geometric design language. The legs of the stool, which become narrower towards the bottom, are reminiscent of the legs of a dancing ballerina. The three-legged stool with its equilateral seat is made of cast acrylic glass. The three-legged stool can also be used as a practical, small side table. The compact stool also sets colour accents, which can be matched to any environment thanks to the large colour selection. The stackable stool is suitable for interiors as well as for balconies and gardens. The compact stool also sets colour accents, which can be matched to any environment thanks to the large colour selection.



FLEXWALL

Die FLEXWALL komprimiert alle Nutzungen eines Arbeitsplatzes und fungiert zudem als Kleiderschrank. Diese Multifunktionalität ist durch die kompakte Quaderform gegeben. Es bietet Stauraum für alle Notwendigkeiten eines Home Office. Demnach ist Platz für die mitgebrachten Ordner vom Büro, Drucker, eine Pinnwand und vieles mehr.

Sie dient somit als Raumtrenner und eignet sich vor allem dann, wenn man platzsparend lebt.

Die Besonderheit der FLEXWALL ist, dass man überall arbeiten kann, da die Rollen zur Mobilität beitragen. Somit kommt sie den Bedürfnissen der Menschen nach, die nicht viel Platz haben oder nicht viel Platz brauchen. Als Material eignen sich Spanplatten hervorragend, da sie effizient und preiswert sind.

Ein pragmatisches Quadrat als Wegbereiter für das moderne Arbeiten.

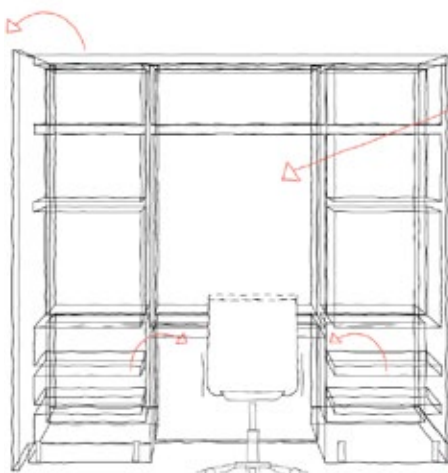

Wie viel Platz brauche ich zum arbeiten?

Die FLEXWALL komprimiert alle Nutzungen eines Arbeitsplatzes und fungiert zudem als Kleiderschrank. Diese Multifunktionalität ist durch die kompakte Quaderform gegeben.

Es bietet Stauraum für alle Notwendigkeiten eines HomeOffice. Demnach ist Platz für die mitgebrachten Ordner vom Büro, Drucker, eine Pinnwand und vieles mehr.

Sie dient somit als Raumtrenner und eignet sich vor allem dann, wenn man platzsparend lebt.

Die Besonderheit der FLEXWALL ist, dass man überall arbeiten kann, da die Rollen zur Mobilität beitragen. Somit kommt sie den Bedürfnissen der Menschen nach, die nicht viel Platz haben oder nicht viel Platz brauchen. Als Material eignen sich Spanplatten hervorragend, da sie effizient und preiswert sind.

Ein pragmatisches Quadrat als Wegbereiter für das moderne Arbeiten.

11 100 schlafen

vielseitigkeit

funktionalität

030200

hide & work

654321

HIDE & WORK

HIDE & WORK ist ein Multifunktionsessel, der in keinem Büro, Bibliothek oder in der Schule fehlen darf. Seine Nutzungsmöglichkeiten finden sich in der Arbeitswelt sowie im Alltag wieder. Der Korpus besteht aus Spanplatten mit einer Eichenholzoptik. Die Sitzpolster bestehen aus Leder und bieten so einen besonders hohen Komfort.

Der Sessel bietet nicht nur einen komfortablen Sitz, sondern auch einen integrierten Tisch, der einen direkt zum Arbeiten einlädt. Ein Regal an der Innenseite der Lehne bietet einem den Stauraum den man zum Arbeiten benötigt. Außerdem befindet sich unter der Lehne ein kleiner Schrank, um seine Tasche zu verstauen.

Was den HIDE & WORK ausmacht und von anderen Sitzmöglichkeiten abhebt, ist die ausziehbare Trennwand, die sich in der Lehne des Sessels befindet. Durch ein Lederband kann man durch das Rausziehen und Einrasten der Trennwand eine Abschirmung aufbauen. Dies bietet besonders dann einen Vorteil wenn man ungestört arbeiten und sich zurückziehen möchte.

Aufstellen kann man den HIDE & WORK einzeln und in Sitzlandschaften. Die beiden Elemente können jeweils links- und rechtsbündig erworben und beliebig zusammengestellt werden. Durch angebrachte Rollen an den Hinterfüßen kann der Sessel durch leichtes Anheben der vorderen Seite verschoben werden.

hide & work

654321

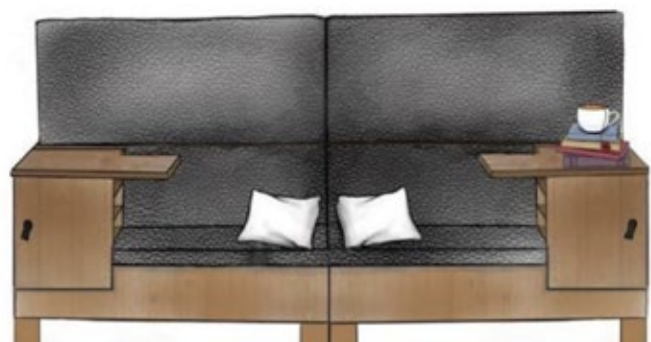

MÖBIL.

Vom Konsument zum Benutzer

Das MÖBIL. fordert dich auf, aktiv zu werden. Je nach Stimmung passt du dir dein Möbel selbst an. Zum Lesen im Sessel am Fenster, für Videochats im Stehen vor einer neutralen Wand, dreh das MÖBIL. einfach auf die passende Seite und gestalte deine Umgebung jeden Tag neu.

Vom Verbrauchen zum Gebrauchen

Das robuste Design verzichtet auf jeglichen Schnickschnack und sucht im low-tech eine nachhaltige Alternative zur Wegwerfgesellschaft. Der Rahmen ist sehr langlebig, Arbeitsplatten und Polster können auch später immer individuell angepasst werden. Andere Farben? Anderes Material? Probier das MÖBIL. doch mal in deinem Garten aus!

Vom Gut zum Besser

Mit jedem Dreh eine neue Perspektive. Das MÖBIL. hinterfragt unsere Gewohnheiten und definiert seinen umgebenden Raum permanent neu. Welches Potenzial liegt in der Veränderung? Wie mobil sind unsere Möbel wirklich? Wie MÖBIL. bist du?

Vom Mehr zum Weniger

4+ Nutzungen in einem schaffen auch in kleinen Räumen viel Platz. Die Bewegung hält deinen Arbeitsplatz aufgeräumt und lässt dich in Ruhephasen durchatmen. Verzichte auf das Überflüssige, um das Notwendige noch mehr wertzuschätzen. Ein Stift, ein Laptop, ein Notizbuch, ein MÖBIL.

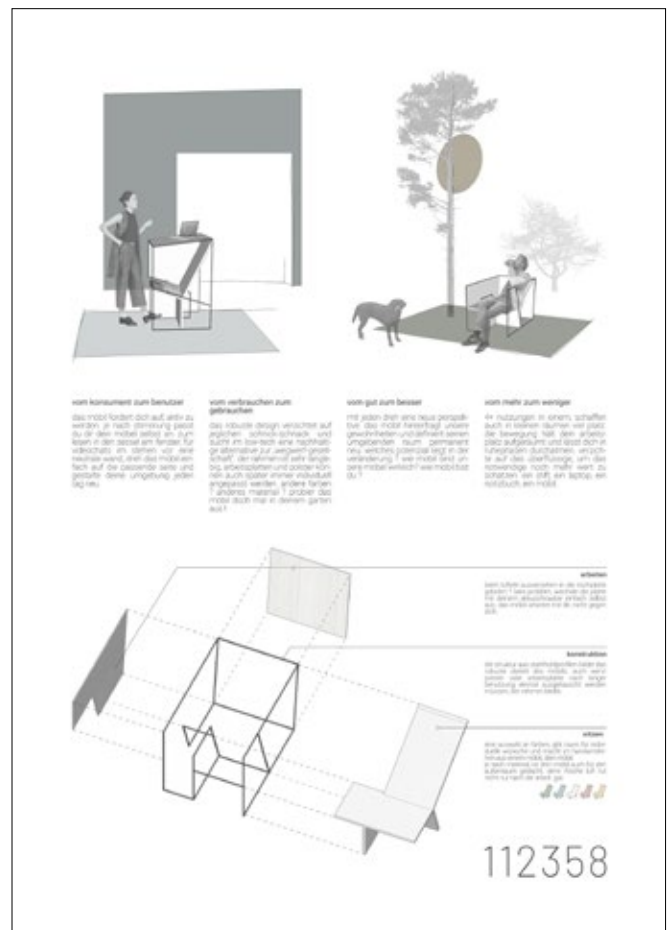

FOF
 FLEXIBLE OFFICE

KONZEPT

Der FOF (flexible Office) ist perfekt für jede Alltagssituation geeignet. Mit dem FOF ermöglicht du dir ein ungestörtes Arbeiten wie in einem separaten Raum. Die Hülle dämmt die störenden Geräusche ab und verhindert den Einblick in dein separates Office. Durch die einfache Nutzung transformierst du dich in Sekunden schnell in dein Office.

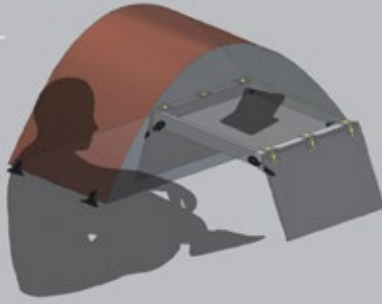

Scharnier zuklappbar
 Scharnier aufklappbar

Schnellverschluss (Kunststoff) *
 Kunststoffverschluss *
 Metallklemmverschluss *

Dient zur Fixierung an z.B. Schaltern oder auch anderen Objekten wie Stühle etc.

254729

F.OF.

Der F.OF. (flexible office) ist perfekt für jede Alltagssituation geeignet. Mit dem F.OF. ermöglichst du dir ein ungestörtes Arbeiten wie in einem separaten Raum. Die Hülle dämmt die störenden Geräusche ab und verhindert den Einblick in dein separates Office. Durch die einfache Nutzung transformierst du dich in Sekundenschnelle in dein Office.

FOF
 FLEXIBLE OFFICE

Auf und Zuklappfunktion der Hülle

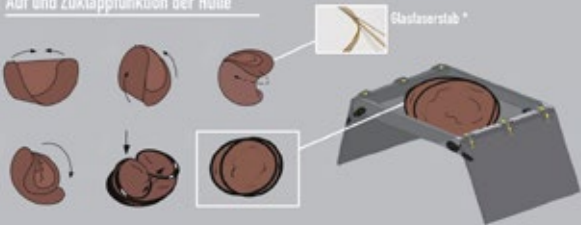

Glasfaserstab *

Materialeigenschaften

- Hülle aus schalldichtem Stoff
- Bogenstabilität aus Glasfaserstab
- Tischmaterialität aus Kunststoff
- Scharniere aus Metall

Draufsicht

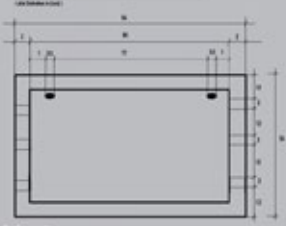

Seitenansicht

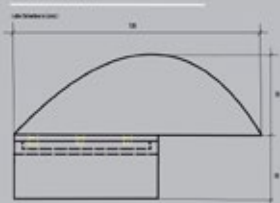

Vorderansicht



Zeichnungsgüte
 254729

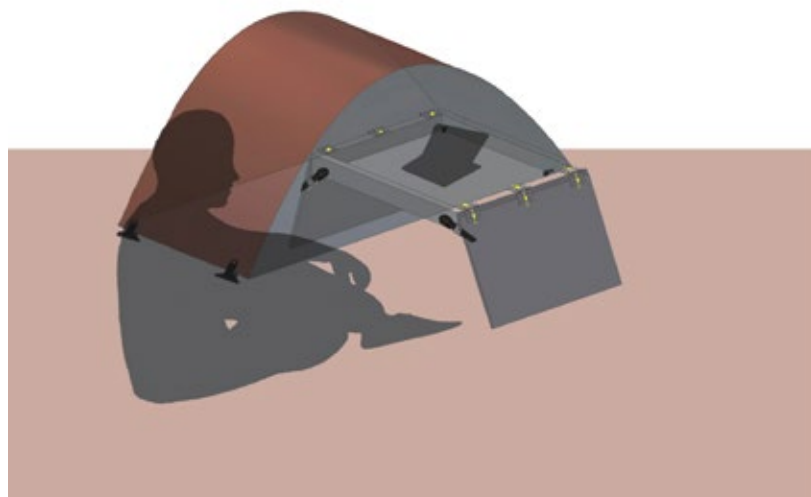

CONVERT_BLE

convertable | convertible

Enlarge your workspace for sketching.
Stock your plans inbetween your desk.
Store your keyboard under the screen.

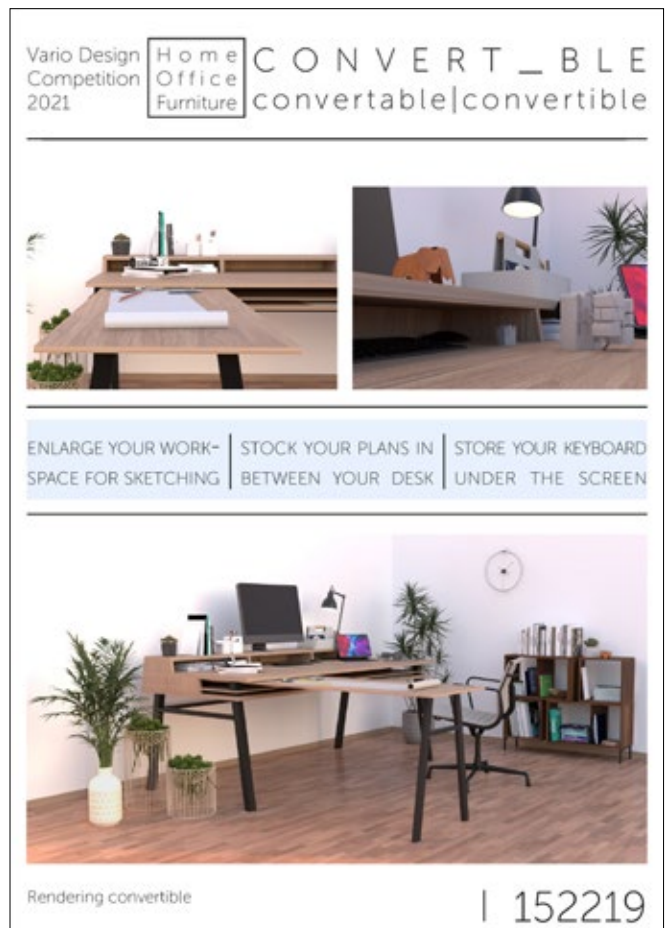
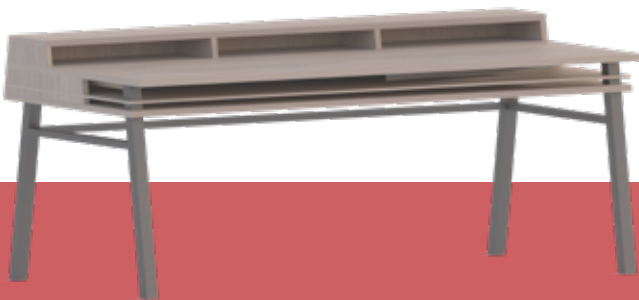



NEW WORK NEW HOME

Gestalte deinen Arbeitsplatz nach deinem Belieben – überall dort, wo du dich zu Hause fühlst.



BEHIND THE SURFACE

Das Arbeiten im Home-Office hat im vergangenen Jahr die wohl meisten Menschen, die im Büro arbeiten, getroffen. Viele von ihnen waren auf diese Situation nicht ausreichend vorbereitet, sodass man seinen Desktop PC oder Laptop zwischen Couchtisch und Esstisch, sofern verfügbar, hin und her geräumt hat. Die Zeit verging und die Aktenordner stapelten sich zwischen den privaten Sachen und der Platz reichte nicht mehr aus.

Mit dem kompakten Kommodenschreibtisch BEHIND THE SURFACE lassen sich die beruflichen Arbeitsutensilien bequem hinter der Tischplatte des Schreibtisches verstecken, durch die Anordnung der Regale lassen sich sowohl Aktenordner als auch ein Drucker oder auch ein Desktop PC im geschlossenen Zustand verstauen. Durch die Klapp- und Ausziehsysteme kann im Handumdrehen ein voll Funktionsfähiger Arbeitsplatz geschaffen werden. Das System enthält eine ausziehbare Rückwand die zum einen als Notizwand gedacht ist, zum anderen durch die textile Oberfläche auch einen Schallschutz und somit eine gute Akustik für Videokonferenzen schafft. Für die Videokonferenzen lässt sich die Kommode einfach durch die unten angebrachten Rollen verschieben, so dient die Rückwand der Wohnung als Hintergrund.

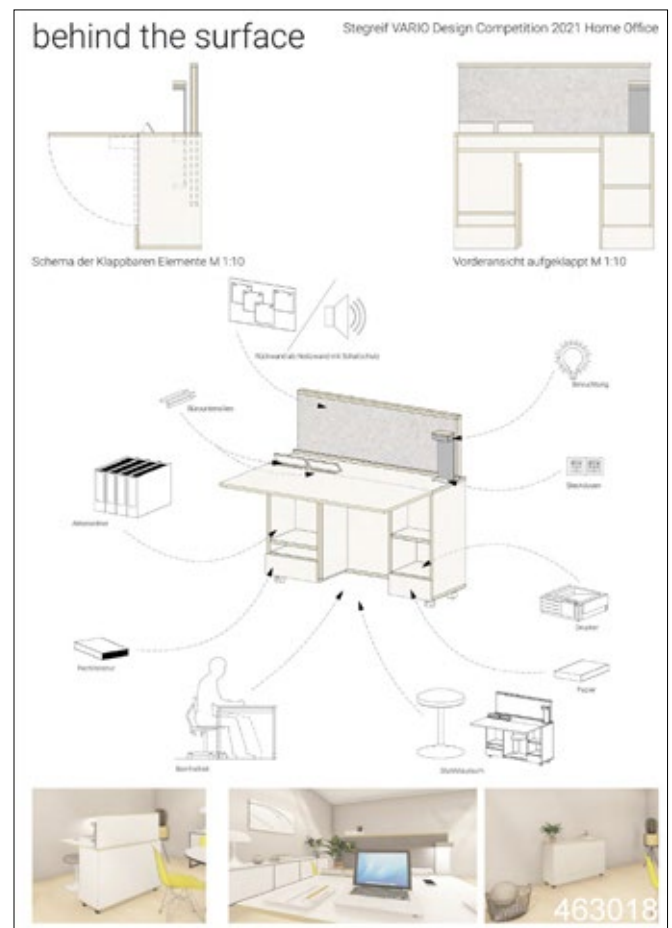
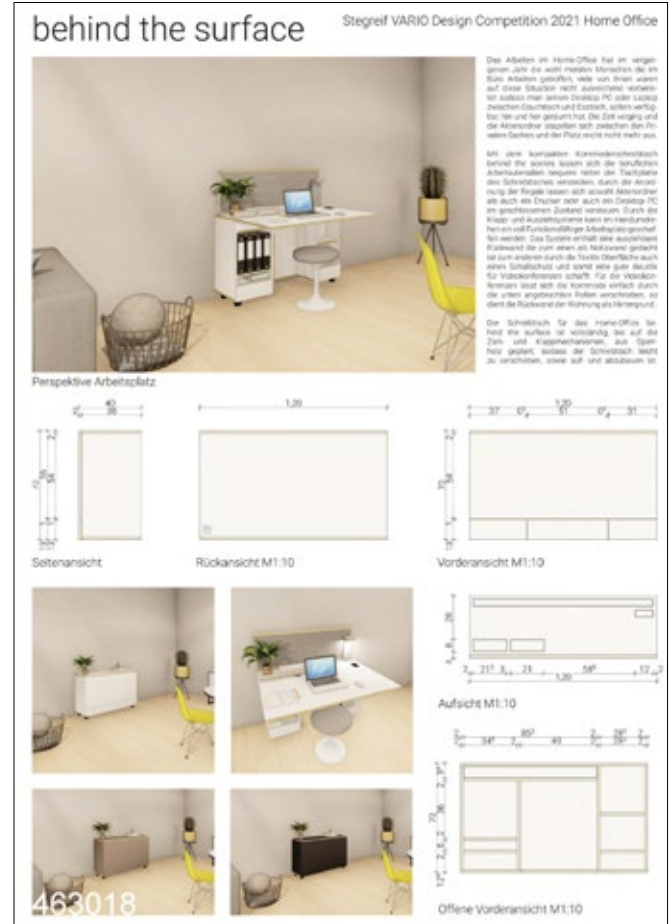

Der Schreibtisch für das Home-Office BEHIND THE SURFACE ist vollständig, bis auf die Zieh- und Klappmechanismen, aus Sperrholz geplant, sodass der Schreibtisch leicht zu verschieben, sowie auf- und abzubauen ist.



twist & work

WAS MACHT TWIST & WORK BESONDERST?

In geschlossenem Zustand ist twist & work kompakt und platzsparend, aufgefächert entstehen jedoch verschiedene Nutzungsszenarien. Eine Sitzmöglichkeit, Tischplatten zum Arbeiten in Sitz- und Stehhöhe, umrahmt von drehbaren Schubladen mit Stauraum zur Unterbringung aller benötigten Utensilien. Der Wechsel zwischen sitzender und stehender Tätigkeit macht einen gesunden Arbeitstag möglich. Mithilfe der individuellen Drehung der einzelnen Schubladen und Tischplatten können spannende Arbeitsszenarien geschaffen werden. Wodurch die Möglichkeit entsteht, dass mehrere Personen gleichzeitig arbeiten können.

280696

TWIST & WORK

In geschlossenem Zustand ist TWIST & WORK kompakt und platzsparend, aufgefächert entstehen jedoch verschiedene Nutzungsszenarien: Eine Sitzmöglichkeit, Tischplatten zum Arbeiten in Sitz- und Stehhöhe, umrahmt von drehbaren Schubladen mit Stauraum zur Unterbringung aller benötigten Utensilien. Der Wechsel zwischen sitzender und stehender Tätigkeit macht einen gesunden Arbeitstag möglich. Mithilfe der individuellen Drehung der einzelnen Schubladen und Tischplatten können spannende Arbeitsszenarien geschaffen werden. Wodurch die Möglichkeit entsteht, dass mehrere Personen gleichzeitig arbeiten können.

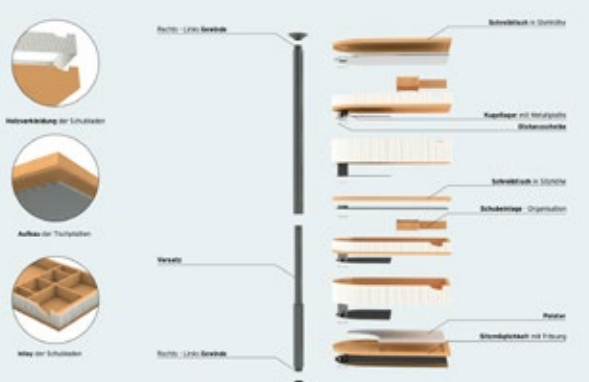

Wiederklappung der Schubladen

Aufbau der Tischplatten

Weg der Schubladen

Backe, Leicht-Berichte

Schubblatte in Stehhöhe

Kapitälchen mit Metallplatte

Schubblatte in Stehhöhe

Schubblatte - Organisation

Polster

Stauraumkasten mit Erhöhter

Stuhl



FEIERABEND?
Am Ende eines produktiven Arbeitstages kann twist & work zu einer bequemen und modernen Kammode geschlossen werden. Sie als hochwertiges Wohnstück in jedem Raum passt.



280696



ARBEITSTEILER

Home Office. Der Begriff „Home Office“ verbreitete sich in den letzten Jahren in unseren Köpfen und Wohnungen. Doch wie lässt sich das Arbeiten von zu Hause gestalten? Was sind die Lösungen für Wohnen und Arbeiten auf begrenztem Raum? Mit Sicherheit spielen dabei Flexibilität und Nutzungsvielfalt eine große Rolle.

Konzept. Der ARBEITSTEILER ermöglicht es, das Zuhause nach eigenen Bedürfnissen für das Home Office zu nutzen. Der einseitig an der Wand befestigte, oder freistehende Paravent, lässt einen Raum im Raum entstehen und sorgt ausgeklappt für einen getrennten Arbeits- und Wohn-/Schlafbereich. Zusammengeschoben verschwinden die verschiedenen Nutzungsmöglichkeiten und der Paravent bietet ein Regal an.

Nutzung und Aufbau. Der Paravent kann variabel nach den persönlichen und aktuellen Bedürfnissen aufgestellt und ausgeklappt werden. In ihm lassen sich Klappstühle unterbringen und ein Arbeitsbereich herausklappen. Stifte, Zeitschriften, Tastaturen oder der Arbeitslaptop finden in den geräumigen Stofftaschen Platz. Die neusten Ideen und Einfälle können direkt auf einer integrierten Pinnwand befestigt werden. Die zweite Seite des Paravents ist als Tafel zu benutzen und kann so auch zeitgleich zum Homeschooling verwendet werden. Der ARBEITSTEILER funktioniert im aus- sowie im zusammengeklappten Zustand ebenfalls als Regal, indem die wichtigsten Arbeitsutensilien dauerhaft verstaut werden können.



Work in a Nutshell

Da die meisten Haushalte kein eigenes Arbeitszimmer haben und die Arbeit an dafür zweckentfremdeten Plätzen stattfinden muss, bietet der Work in a Nutshell (WiNs) die perfekte Abhilfe. Außerhalb der Arbeitszeit ist er ein einfaches Bücherregal. Zur Arbeitszeit wird der vordere, auf Rädern befindliche, Schrankteil von der Wand weggezogen wodurch sich dahinter ein Raum entfaltet welcher zur Arbeit genutzt werden kann. Im Inneren verbergen sich einklappbare Tischelemente sowie eine Sitzfläche. Zudem können die Seiten mit textilen Trennwänden geschlossen werden um somit einen abgeschlossenen Arbeitsraum zu schaffen. Sowohl die Trennwände als auch die zusätzlichen Arbeitsflächen sind auf beiden Seiten identisch, sodass sich der WiNs auch einfach in eine beliebige Raumecke stellen lässt und dennoch begehbar ist.

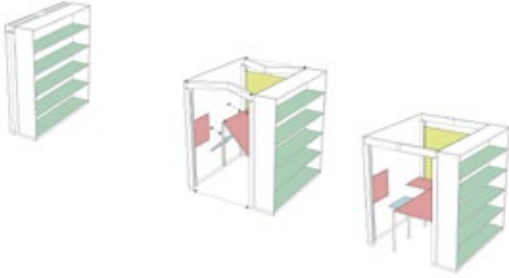

Stauraum

Der WiNs bietet mit seinen vielen Regalfächern ausreichend Stauraum sowohl für die heimische Bibliothek als auch die aus dem Büro mitgebrachten Ordner.

Arbeitsfläche

Mit der großen Hauptarbeitsfläche und den zwei dazu schaltbaren kleinen Seitenarbeitsflächen bietet der WiNs genug Oberflächen um alle benötigten Utensilien unterzubringen.

Sitzplatz

Der integrierte Sitzplatz im WiNs macht einen extra Bürostuhl überflüssig. So wird sowohl Geld als auch Platz gespart.

Privatsphäre

Um sich vom heimischen Trubel abzuschirmen oder um einen neutralen Raum für eine Videokonferenz zu schaffen, können die textilen, aufgerollten Sichtschutze aufgespannt werden.

WORK IN A NUTSHELL

Da die meisten Haushalte kein eigenes Arbeitszimmer haben und die Arbeit an dafür zweckentfremdeten Plätzen stattfinden muss, bietet der WORK IN A NUTSHELL (WiNs) die perfekte Abhilfe. Außerhalb der Arbeitszeit ist er ein einfaches Bücherregal. Zur Arbeitszeit wird der vordere, auf Rädern befindliche, Schrankteil von der Wand weggezogen wodurch sich dahinter ein Raum entfaltet welcher zur Arbeit genutzt werden kann. Im Inneren verbergen sich einklappbare Tischelemente sowie eine Sitzfläche. Zudem können die Seiten mit textilen Trennwänden geschlossen werden um somit einen abgeschlossenen Arbeitsraum zu schaffen. Sowohl die Trennwände als auch die zusätzlichen Arbeitsflächen sind auf beiden Seiten identisch, sodass sich der WiNs auch einfach in eine beliebige Raumecke stellen lässt und dennoch begehbar ist.

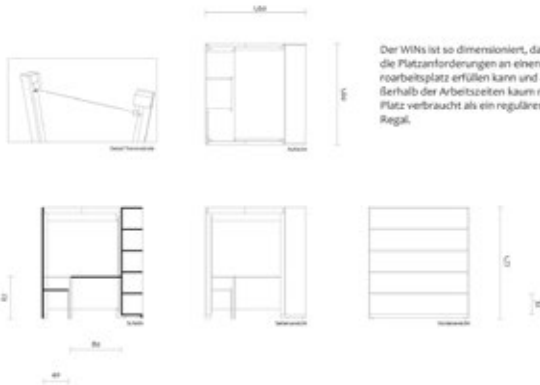

Der WiNs ist so dimensioniert, dass er die Platzanforderungen an einen Büroarbeitsplatz erfüllen kann und außerhalb der Arbeitszeiten kaum mehr Platz verbraucht als ein reguläres Regal.

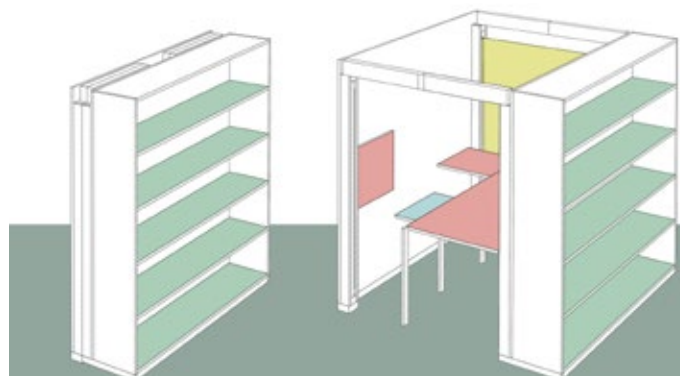

STAYTION

Working - Meeting - Living

In Zeiten von Wohnraum- und Platzmangel, einer Pandemie und dadurch bedingter Isolation bedarf es besonderer, flexibler Lösungen. Eine multifunktionale Raumnutzung ist zukünftig zwingend notwendig. Die STAYTION stellt einen Lösungsansatz für Menschen im Home Office dar, die beispielsweise kein zusätzliches Arbeitszimmer zu Verfügung haben und „Raum“ dazugewinnen wollen. Auch Studierenden in ihrem WG-Zimmer werden vielzählige Möglichkeiten geboten, das Möbelstück und den Raum zu bespielen. Die Box bietet eine Working-, Meeting-, Living-Station und lädt zum Verweilen ein. So wird aus der Station eine STAYTION die Raumerlebnisse kreiert.

Die STAYTION besteht aus drei Teilen. Jedes dieser Elemente steht auf Rollen. Der Verwendungsort jedes einzelnen Elements ist somit flexibel wählbar. Das Hauptelement stellt eine Sitz- und Ablagefläche, einen großen Klapptisch, Stromanschlüsse, Beleuchtung und Regale zur Verfügung. Die Nebenelemente stellen Stauraum, Präsentations- und Arbeitsflächen in Form von Filz-, Tafel- oder Whiteboardoberflächen bereit. Sie dienen auch als Hintergrund für digitale Meetings. Sie dienen auch als Hintergrund für digitale Meetings. Ein weiterer Clou ist, dass das Tischbein des Klapptisches im eingeklappten Zustand als Kunst bzw. Bild wahrgenommen werden könnte – je nachdem wie die Käufer*innen es haben möchten. Es wurde speziell auf eine einfache, klare Konstruktion und gute Umsetzbarkeit geachtet, die die Ausführung aus nachhaltigen Holzwerkstoffen erleichtert. So kann der Hauptkorpus beispielsweise problemlos komplett aus Spanplatte gefertigt werden.

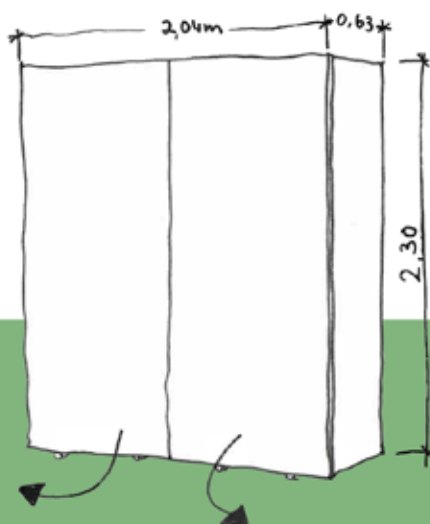
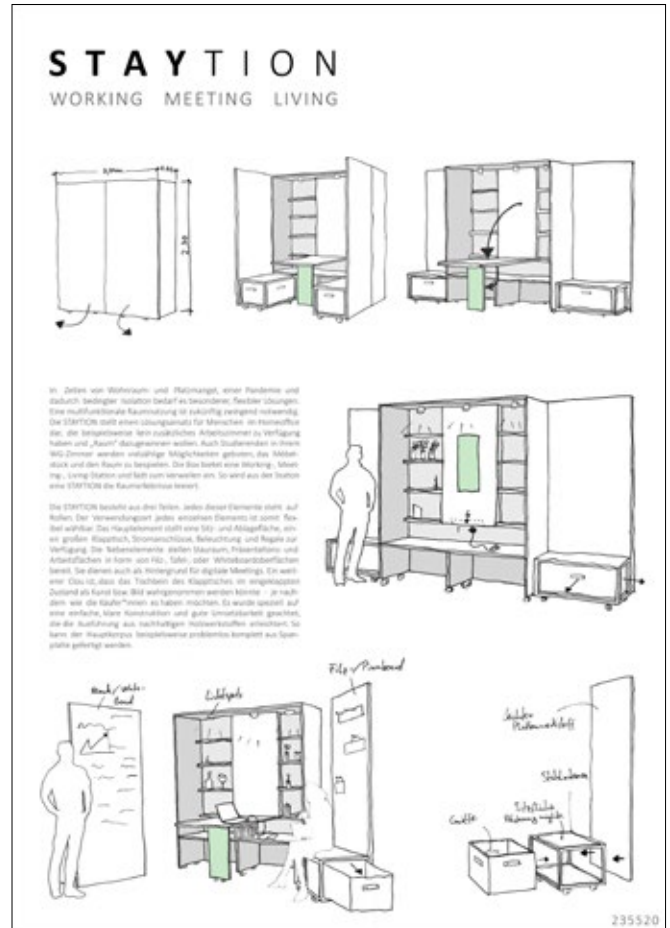



HANG ON



BERG UND TAL

Was macht die heutige Arbeit aus? Für die meisten von uns bedeutet es zur Zeit stundenlange Digitalarbeit. Meist in einer schlechten Haltung und unbequem. Mit dem Entwurf BERG UND TAL soll Arbeit nun Spaß machen und höchster Komfort herrschen. Entspanntes Lesen und unverkrampfte Computerarbeit soll durch flexible Sitzmöglichkeiten geboten werden. Zum Beispiel im gesunden 135 Grad Winkel sitzend oder auch in der bequemen Liegeposition inspiriert von Le Corbusiers Chaiselongue.

Das Sitzgebirge lädt zum besteigen ein und ermöglicht das Rankommen an die Bücher im obersten Regal. Das Regal ist inspiriert von den ausdrucksvollen Memphiskreationen, die gegen die Funktionalität hin zur freien Entfaltung der Kreativität entworfen sind. Im Kontrast zu den farbenfrohen Möbeln wurden trübe Wandanstriche gewählt um dem Entwurf mehr Tiefe zu der Höhe der Möbel zu geben.

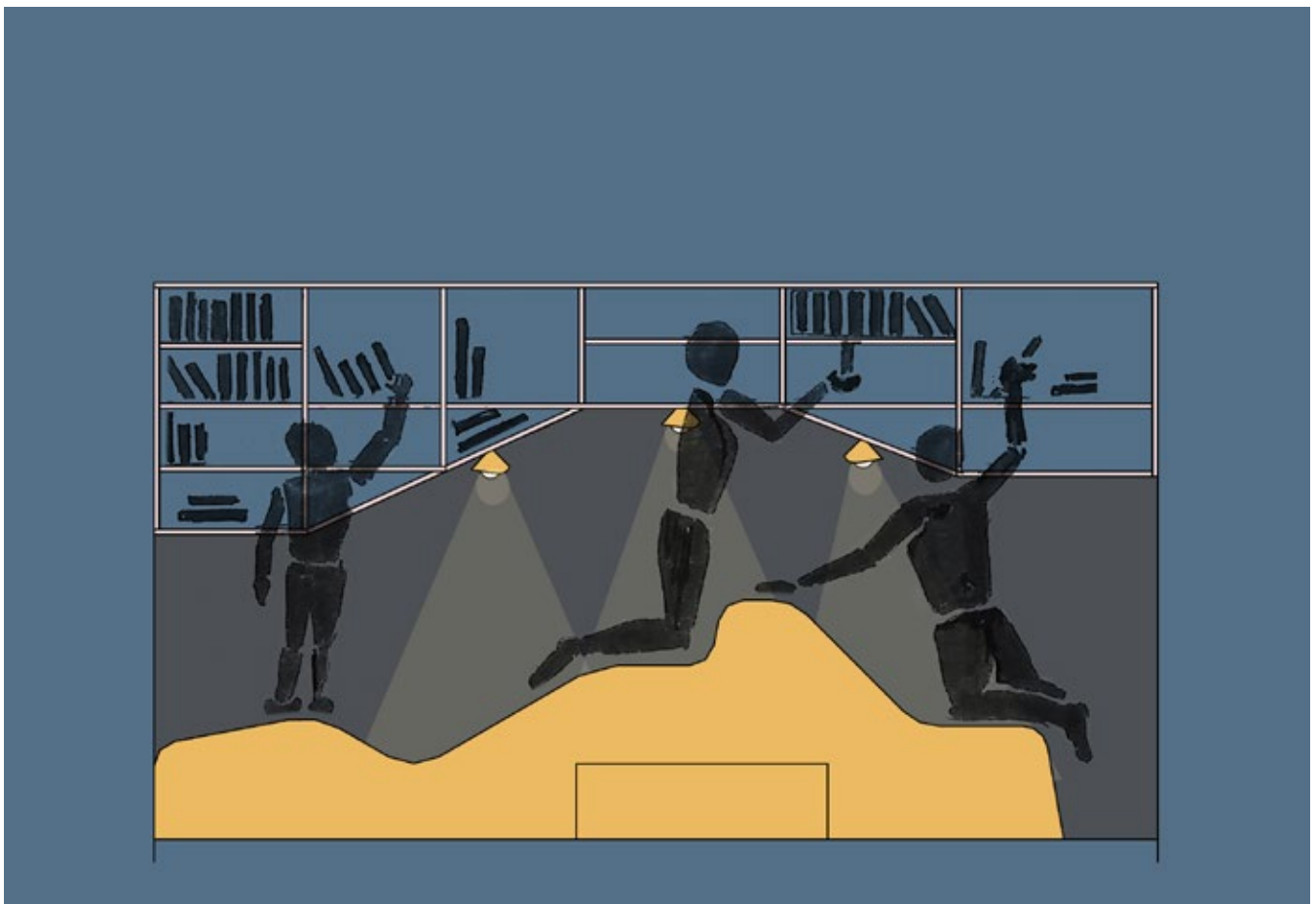
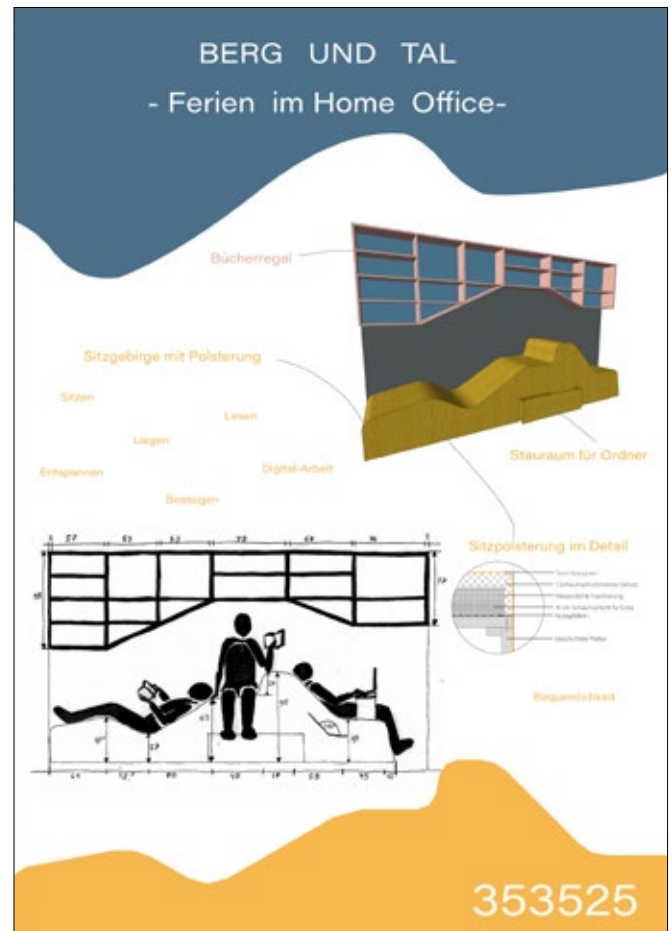



ZUHAUSE IST ES AM SCHÖNSTEN

Im Büro streben wir nach Produktivität, die durch benutzerfreundlich gestaltete Objekte gefördert wird. Mit ihren großen Oberflächen, klaren Formen und Farben sowie technischen Elementen unterstützen sie uns aktiv. Sie erleichtern unsere Arbeit und fördern unsere Gesundheit durch flexible Arbeitsbereiche.

Leider sind sie jedoch oft zu steril, um sie mit Wohlwollen in unser Zuhause zu integrieren.

Um diese Barriere zu überwinden, lotet das Wandsystem ZUHAUSE IST ES AM SCHÖNSTEN das Gleichgewicht zwischen der Qualität, die wir in unseren Häusern lieben, und dem Komfort, den wir im Büro, einem Raum, der speziell für unsere Arbeit entwickelt wurde, zu schätzen wissen, neu aus.

Indem die Möglichkeit besteht, die Konfigurationen und die Elemente an die Art der Aufgabe anzupassen, ist das Möbelstück so individuell wie unsere Aufgaben, so individuell wie wir!

Das modulare System kann sowohl als Schreibtisch im Sitzen als auch im Stehen, der jeweiligen Körpergröße angepasst, genutzt werden. Die Filzpinnwände unterstützen dabei an ganz verschiedenen Positionen und schirmen einen bei Bedarf visuell und akustisch von der Außenwelt ab und bieten Platz für Notizen. Diese werden, genau wie die Stofftaschen unter dem Schreibtisch, mit Neodym Magneten an den gewünschten Positionen befestigt. Falls momentan kein Bedarf für einen Schreibtisch besteht, kann die Fläche komplett als Regal bespielt werden. Die schmalen Regalböden können auch umgedreht und so in der Vertikalen als Whiteboards genutzt werden. Ebenso kann auch die Lochwand entweder als Wandelement oder als multifunktionaler Untergrund für die kleine heimische Werkstatt genutzt werden. Sowohl Schreibtisch als auch Lochwand können zum Arbeiten um 15° geneigt werden und ermöglichen so eine ergonomische Haltung.

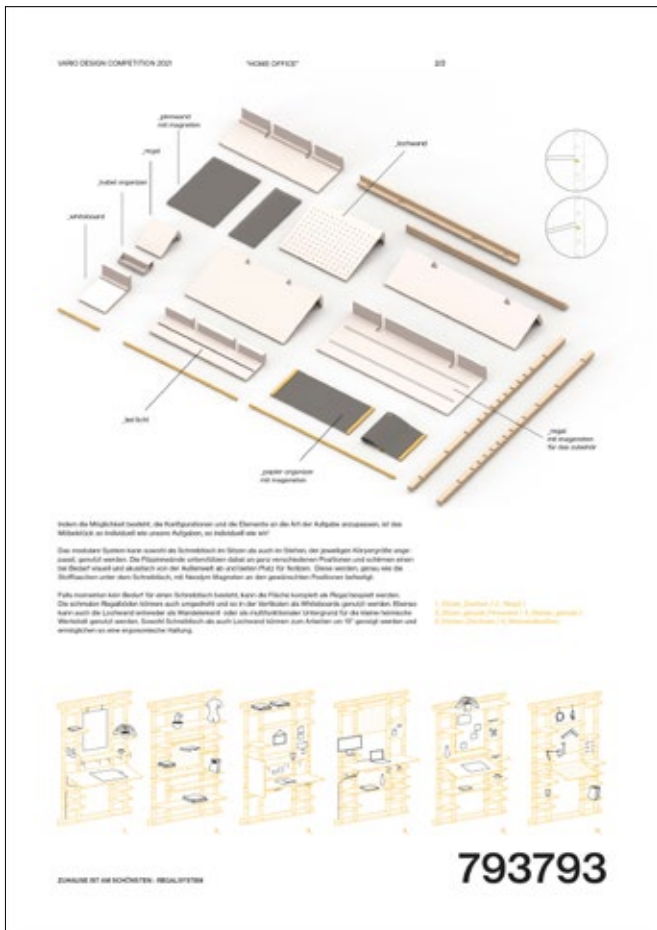

1_ EINDREHEN 2_ ZIEHEN 3_ BENUTZEN

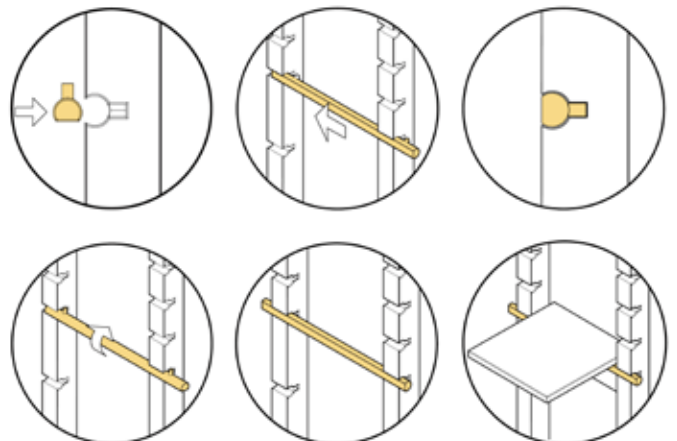

S EX SEKRETÄR EXPRESS

Mit S EX wird jeder Tisch zum Sekretär.
Alle Sachen kompakt beisammen und mit der zusätzlichen Ebene hat es die doppelte Arbeitsfläche.

Feierabend oder Mahlzeit?
Mit wenigen Handgriffen kommen Laptop, Unterlagen und Co. zurück und werden in Einem vom Tisch geräumt.

Das Home Office im Container. So schnell vom Tisch, wie es gekommen ist





KABO Office-System
Waco Design Competition 2011 „Home Office“

Einen Mehrwert für jedes Zuhause
 Neben der hohen Flexibilität des Kabo Office Systems ist es ein weiterer Vorteil, dass diese Arbeitsstationen sich nicht nur im Home-Office einsetzen lassen, sondern auch in jedem anderen Raum. Die Kabo Office Systeme sind vielseitig einsetzbar und lassen sich in jedem Raum einsetzen. Die Kabo Office Systeme sind vielseitig einsetzbar und lassen sich in jedem Raum einsetzen.

Aufklappen **Arbeiten** **Einklappen** **Leisten**

271922

KABO OFFICE SYSTEM

Die beiden Möbelstücke „Katja“ (klein) und „Boris“ (groß) des KABO OFFICE SYSTEMS bieten eine Plattform für unterschiedlichste Bedürfnisse der Nutzenden. Als eine Bank oder ein Hocker stehen sie im Alltag allen Bewohnenden zur Verfügung. Kommen sie dann im Home-Office zum Einsatz, so können sie mit einer Bewegung aufgeklappt werden, wobei sich der Deckel in vertikaler Stellung als Rückwand für die Arbeitsfläche arretiert. Jetzt kann die Arbeitsflächemitsamt den Arbeitsmaterialien aus der offenen Truhe gehoben und in die eingelassene Lochwand eingehängt werden. Die Mischung aus einfachen Löchern und Langlöchern bietet einerseits die Möglichkeit die Arbeitsfläche und andere Gegenstände einzuhängen, andererseits schafft sie eine optische Trennung zwischen der Nutzung während der Arbeit und der alltäglichen Nutzung zu Hause. Ein weiterer Vorteil der Lochwand ist die einfache, individuelle Einstellbarkeit der Arbeitshöhe. So können „Katja“ und „Boris“ sowohl im Stehen, als auch im Sitzen eingesetzt werden. Auch Menschen unterschiedlicher Körpergröße, zum Beispiel Kinder, finden so die richtige Einstellung für ein gesundes Arbeiten oder Lernen. Durch seine Rollen und den integrierten Akku ist das System einfach zu bewegen und so auch in seiner Positionierung flexibel. Ist der Arbeitstag vorüber, oder die Arbeit muss spontan abgebrochen werden, so können die meisten Utensilien einfach auf der Arbeitsfläche verbleiben. Die klappbaren Seiten halten alle Gegenstände zusammen und die Arbeitsfläche verschwindet im Handumdrehen wieder in der Truhe.

Diese simple Kombination zweier Möbelstücke in Einem, mit ihrer genauso einfachen Transformation, schafft die Grundlage für ein modernes und gutes Arbeiten im Home-Office. Schlussendlich ist der gravierendste Effekt jedoch, dass das Home-Office die Arbeit dorthin bringt, wo man eigentlich abschalten sollte.

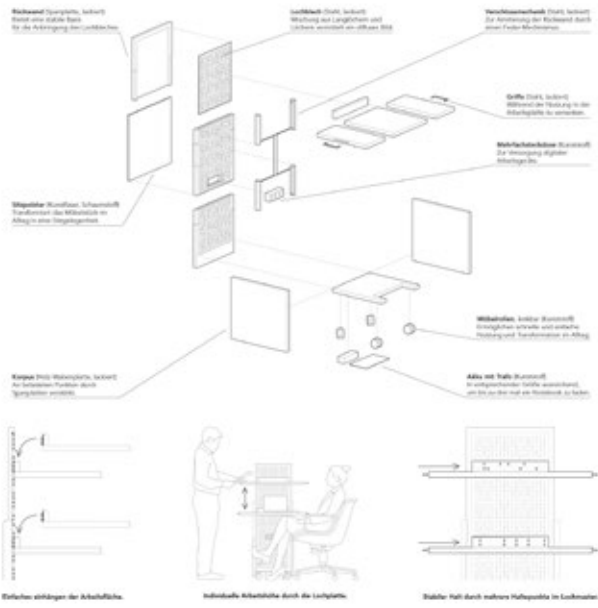

Arbeitsfläche **Rückwand** **Sitzhöhe** **Arbeitsfläche**

271922



STRESSLESS

Der Schreibtisch, die Werkbank der Theoretiker.

Der Tisch ist mit einer bewegbaren Klappe versehen. Ist die Klappe geschlossen, ist der Arbeitsplatz bei spontanem Besuch, oder nach Feierabend, ordentlich. Alle Arbeitsmaterialien auf dem Tisch können dort verbleiben und durch die Klappe verdeckt werden.

In der Klappe integriert sind Lichtelemente mit einer Blende, sowie eine Pinnwand an welcher Bücherstützen, Stiftehalter und Notizzettel befestigt werden können.

Eine in die Tischplatte integrierte USB- und Steckdosenleiste, welche durch eine bewegbare Abdeckung kaschiert wird, ermöglicht das Laden von Handy und Laptop.

Eine Blende vor der Rückwand des Tisches bildet einen Kabelkanal, der unschöne Kabel verdecken soll. Ein Fach in der Tischplatte, das sich durch Aufschieben bewegen lässt, dient als Stauraum, so wie eine Schublade unter der Tischoberfläche und ein breites Fach, welches für Zeichenblöcke, geeignet ist.

Der Werkstisch lässt sich gut mit dem Modul „Papierstau“ erweitern. Die Box hat einen ausziehbaren Boden, sodass der darin verstaute Drucker aus der Box herausgezogen werden kann, und Drucken und Befüllen des Gerätes möglich ist.



Die Serie Stressless knüpft an die schon bestehende VARIO Kollektion M1 Stapelboxsystem in Größe und Materialität an, und erweitert diese. Kunden die bereits VARIO Stapelmodule besitzen, können diese erweitern und individuell anpassen. Die Module der Serie Stressless beziehen sich besonders auf platzsparende Lösungen, die das Arbeiten von Zuhause aus vereinfachen sollen.

Der Schreibtisch, die Werkbank der Theoretiker

Der Tisch ist mit einer bewegbaren Klappe versehen. Ist die Klappe geschlossen, ist der Arbeitsplatz bei spontanem Besuch, oder nach Feierabend, ordentlich. Alle Arbeitsmaterialien auf dem Tisch können dort verbleiben, und durch die Klappe verdeckt werden.

In der Klappe integriert sind Lichtelemente mit einer Blende, sowie eine Pinnwand an welcher Bücherstützen, Stiftehalter und Notizzettel befestigt werden können.

Eine in die Tischplatte integrierte USB- und Steckdosenleiste, welche durch eine bewegbare Abdeckung kaschiert wird, ermöglicht das Laden von Handy und Laptop.

Eine Blende vor der Rückwand des Tisches bildet einen Kabelkanal, der unschöne Kabel verdecken soll. Ein Fach in der Tischplatte, das sich durch Aufschieben bewegen lässt, dient als Stauraum, so wie eine Schublade unter der Tischoberfläche, und ein breites Fach, welches für Zeichenblöcke, geeignet ist.

Der Werkstisch lässt sich gut mit dem Modul „Papierstau“ erweitern. Die Box hat einen ausziehbaren Boden, sodass der darin verstaute Drucker aus der Box herausgezogen werden kann, und Drucken und Befüllen des Gerätes möglich ist.





110318

PATCHWORK

Die Kinder sind laut, die Post klingelt, jemand läuft durchs Meetingbild. Konzentriertes Arbeiten im privaten Wohnraum ist nicht leicht, reibt die Nerven auf und beeinträchtigt die Arbeitsleistung.

Das modulare Trennwandsystem PATCHWORK, ermöglicht es Räume voneinander optisch und akustisch zu trennen.

Für den Kunden ist ein Modultyp käuflich, welcher aus verschiedenen Waben in einen Rahmen besteht. Die einzelnen Waben sind aus dickem, grob gewebtem und mit Watte gefüllt. Ähnlich einer Patchworkdecke, bildet sich ein dicker gepolsterter Stoff, der Geräusche dämpft. Mehrere Module können verschieden gedreht und ganz frei angeordnet werden, sodass sich die Trennwand individuell auf räumliche Situationen anpassen lässt. Für einen sicheren Stand werden Füße an die Stahlrahmenelemente befestigt. Die Wand kann weniger hoch auf Schreibtischen platziert werden oder, aus mehreren Modulen bestehend, ganze Raumabschnitte unterteilen. Die Trennwand kann ebenso als Hintergrundbild bei Meetings herangezogen werden. So lässt sich eine unaufgeräumte Wohnung oder andere Mitbewohner, verbergen, und der Fokus liegt beim Sprecher.



PatchWork

Die Kinder sind laut, die Post klingelt, jemand läuft durchs Meetingbild. Konzentriertes Arbeiten im privaten Wohnraum ist nicht leicht, reibt die Nerven auf und beeinträchtigt die Arbeitsleistung.

Das modulare Trennwandsystem PatchWork, ermöglicht es Räume voneinander optisch und akustisch zu trennen.

Für den Kunden ist ein Modultyp käuflich, welcher aus verschiedenen Waben in einen Rahmen besteht. Die einzelnen Waben sind aus dickem, grob gewebtem Stoff und gefüllt mit Watte. Ähnlich einer Patchworkdecke, bildet sich ein dicker gepolsterter Stoff, der Geräusche dämpft.

Mehrere Module können verschieden gedreht und ganz frei angeordnet werden, sodass sich die Trennwand individuell auf räumliche Situationen anpassen lässt. Für einen sicheren Stand werden Füße an die Stahlrahmenelemente befestigt.

Die Wand kann weniger hoch auf Schreibtischen platziert werden oder, aus mehreren Modulen bestehend, ganze Raumabschnitte unterteilen. Die Trennwand kann ebenso als Hintergrundbild bei Meetings herangezogen werden. So lässt sich eine unaufgeräumte Wohnung, oder andere Mitbewohner, verbergen, und der Fokus liegt beim Sprecher.

Modul PatchWork

Alle verwendeten Materialien und Größen entsprechen den Werkstoffen der Modulare M1 Stapelboxsystem von VARIO. Die gewählten Farben sind diagrapin und currygelb.

110318

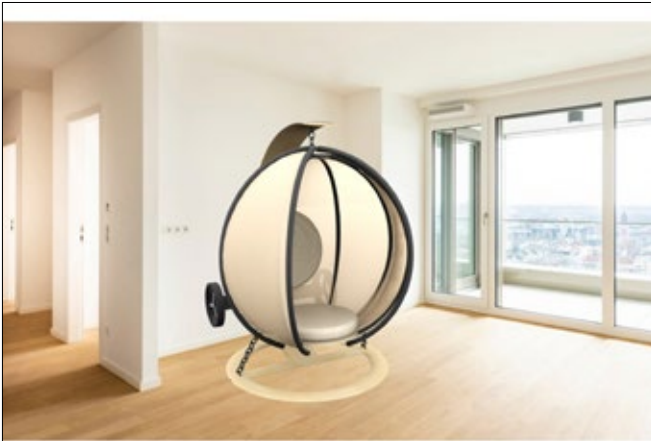

REISE-BÜRO

Kleines Zimmer, störende Geräusche oder die Hausarbeit, die sich vor den Augen stapelt oder immer die gleiche Tapete vor Augen ...

...Einfach mal raus, woanders Arbeiten, durchatmen und eine kreative Pause im REISE-BÜRO nehmen.

Oft ist man genervt von den eigenen vier Wänden oder dem immer gleichen Büro und wünscht sich Abwechslung. Die Lösung wäre ein mitnahmefähiges Büro, welches an den Lieblingsorten in der Stadt, auf dem Land, im Garten, am See oder einem Stadtpark aufgestellt werden kann. Das REISE-BÜRO kann einfach mit dem Fahrrad als Anhänger transportiert werden und die Reise kann starten. Der Zielort kann frei gewählt und der Arbeitsweg frei gestaltet werden. Ist ein geeigneter Stellplatz gefunden, kann das REISE-BÜRO aufgestellt werden.

Auch im Kollektiv mit den Kollegen kann draußen gearbeitet werden. Verfliegt bei der Arbeit die Zeit wie im Flug, keine Sorge vor einem leeren Akkustand. Das Solardach speichert Strom, um technische Geräte im Innern der Kugel mit Energie zu versorgen.

Auch ein plötzlicher Regenschauer kann dem REISE-BÜRO nichts anhaben, das beschichtete Leinenmaterial ist wasserabweisend. Die Öffnung kann geschlossen werden und es kann in Ruhe weitergearbeitet werden. Auch eine kreative Pause oder ein kurzes Nickerchen kann sich im REISE-BÜRO gönnen werden.

Kommt irgendwann doch das Heimweh kann das REISE-BÜRO Zuhause aufgestellt werden und löst den gewöhnlichen Heimsessel damit ab.

011292

REISE-BÜRO

Kleines Zimmer, störende Geräusche oder die Hausarbeit, die sich vor den Augen stapelt oder immer die gleiche Tapete vor Augen ...

...Einfach mal raus, woanders Arbeiten, durchatmen und eine kreative Pause im REISE-BÜRO nehmen.

Oft ist man genervt von den eigenen vier Wänden oder dem immer gleichen Büro und wünscht sich Abwechslung. Die Lösung wäre ein mitnahmefähiges Büro, welches an den Lieblingsorten in der Stadt, auf dem Land, im Garten, am See oder einem Stadtpark aufgestellt werden kann. Das REISE-BÜRO kann einfach mit dem Fahrrad als Anhänger transportiert werden und die Reise kann starten. Der Zielort kann frei gewählt und der Arbeitsweg frei gestaltet werden. Ist ein geeigneter Stellplatz gefunden, kann das REISE-BÜRO aufgestellt werden.

Auch im Kollektiv mit den Kollegen kann draußen gearbeitet werden. Verfliegt bei der Arbeit die Zeit wie im Flug, keine Sorge vor einem leeren Akkustand. Das Solardach speichert Strom, um technische Geräte im Innern der Kugel mit Energie zu versorgen.

Auch ein plötzlicher Regenschauer kann dem REISE-BÜRO nichts anhaben, das beschichtete Leinenmaterial ist wasserabweisend. Die Öffnung kann geschlossen werden und es kann in Ruhe weitergearbeitet werden. Auch eine kreative Pause oder ein kurzes Nickerchen kann sich im REISE-BÜRO gönnen werden.

Kommt irgendwann doch das Heimweh kann das REISE-BÜRO Zuhause aufgestellt werden und löst den gewöhnlichen Heimsessel damit ab.



HOME PLUS OFFICE

Der HOME PLUS OFFICE-Schrank ist eine kompakte und vollständige Lösung für zuhause. Durch Falten und Ziehen lässt sich der Schrank in drei möglichen Konstellationen einstellen, sei es für das Arbeiten, Schlafen oder eine freie Nutzung innerhalb des Raumes. Im zugeklappten Zustand braucht der Schrank nur 0,95 m². Er passt in jedem Raum und trotz seiner Kompaktheit bietet er viel Stauraum für Büroutensilien und Bettwäsche.

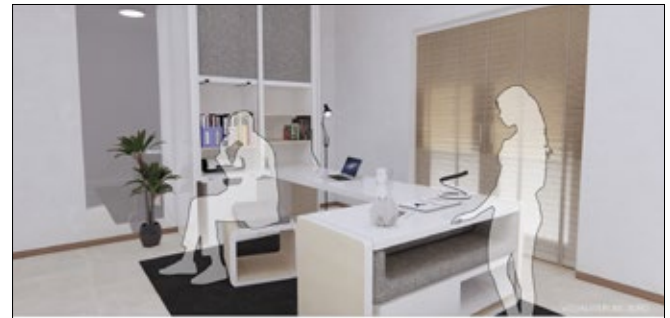

HOME PLUS OFFICE

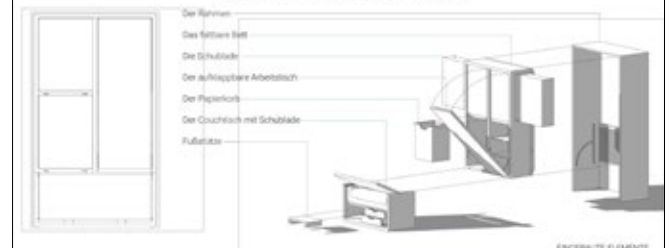

ENGEHALTE ELEMENTE

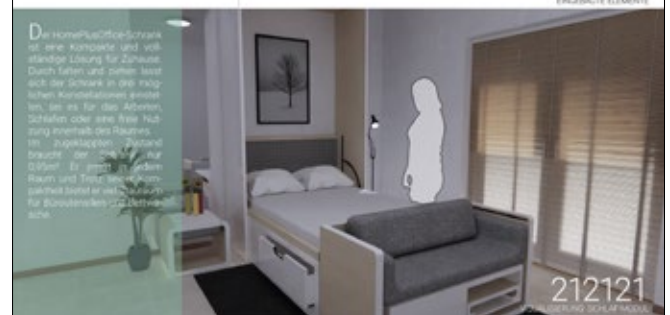

212121

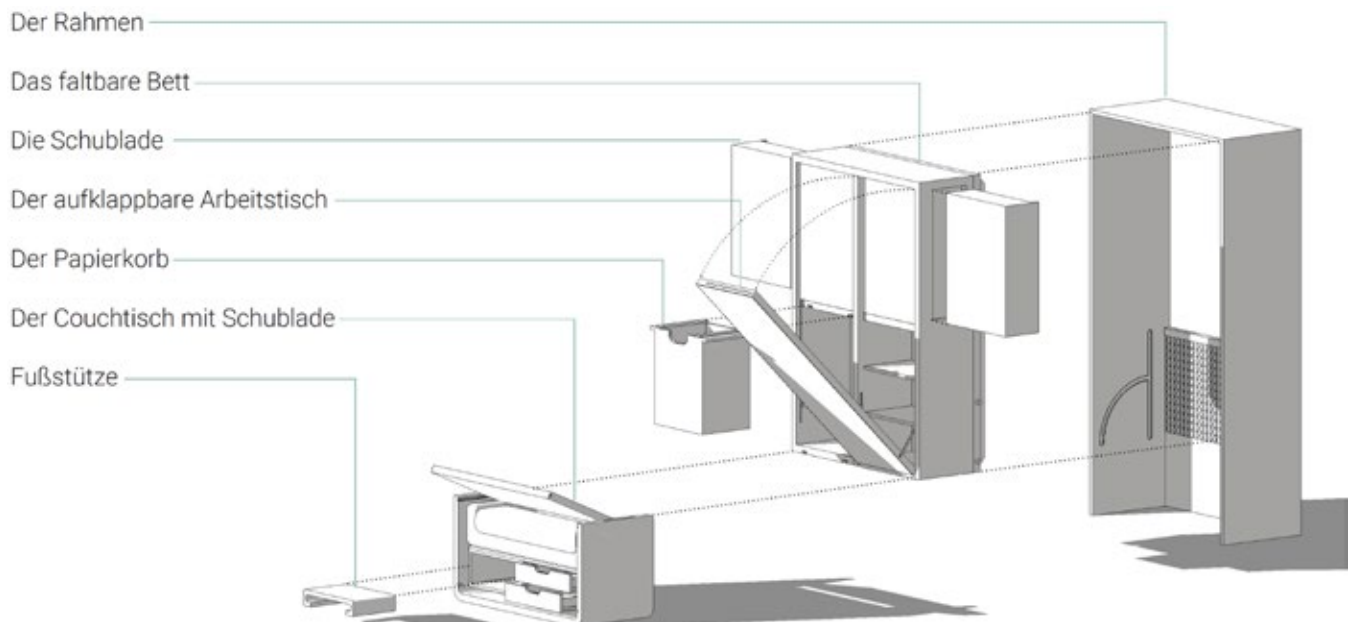



CLAPRIOLET

CLAPRIOLET ist ein kompakter Steh- und Sitzschreibtisch sowie ein schlichtes Wandregal. Eine simple Geometrie erlaubt eine schnelle und intuitive Anpassung des Möbels. CLAPRIOLET bietet seitlich je ein Fach für z.B. einen Ordner, Tablet oder Büroartikel. Auf der Oberseite des Korpus befindet sich unter einer Metallkappe die integrierte Stromversorgung.

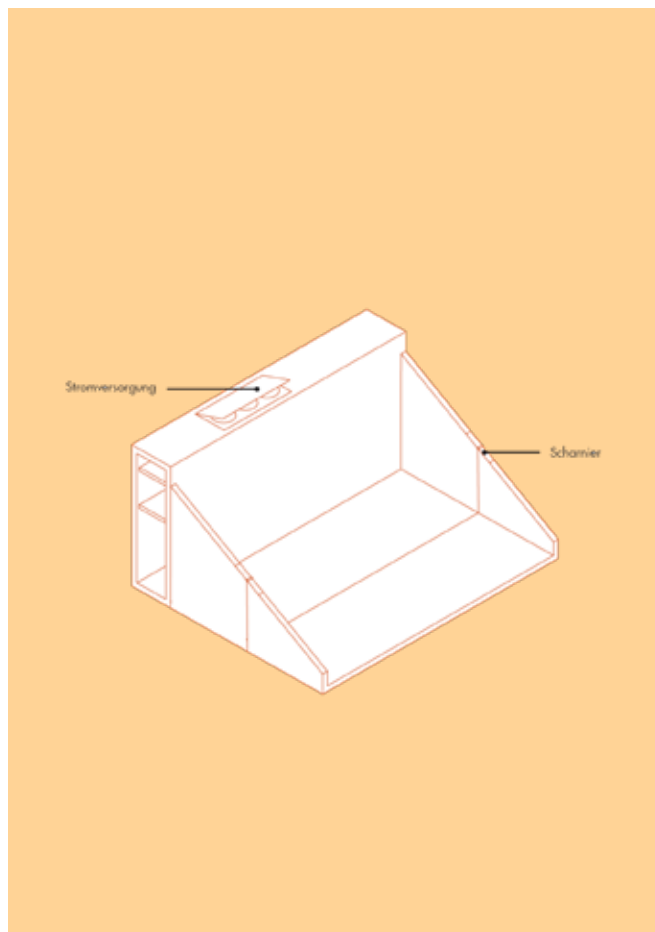

ALEA

ALEA ist ein kompaktes und multifunktionales Möbel für die ganze Familie. Das Möbel kann sich durch eine einfache Drehung verwandeln: von einem Hocker in einen Kinderstuhl und von einem Nachttisch in einen Schreibtischaufsatz. Mehrere gestapelte Module ergeben ein variables Regal. Somit ist Alea eine platzsparende Lösung für alle Generationen.

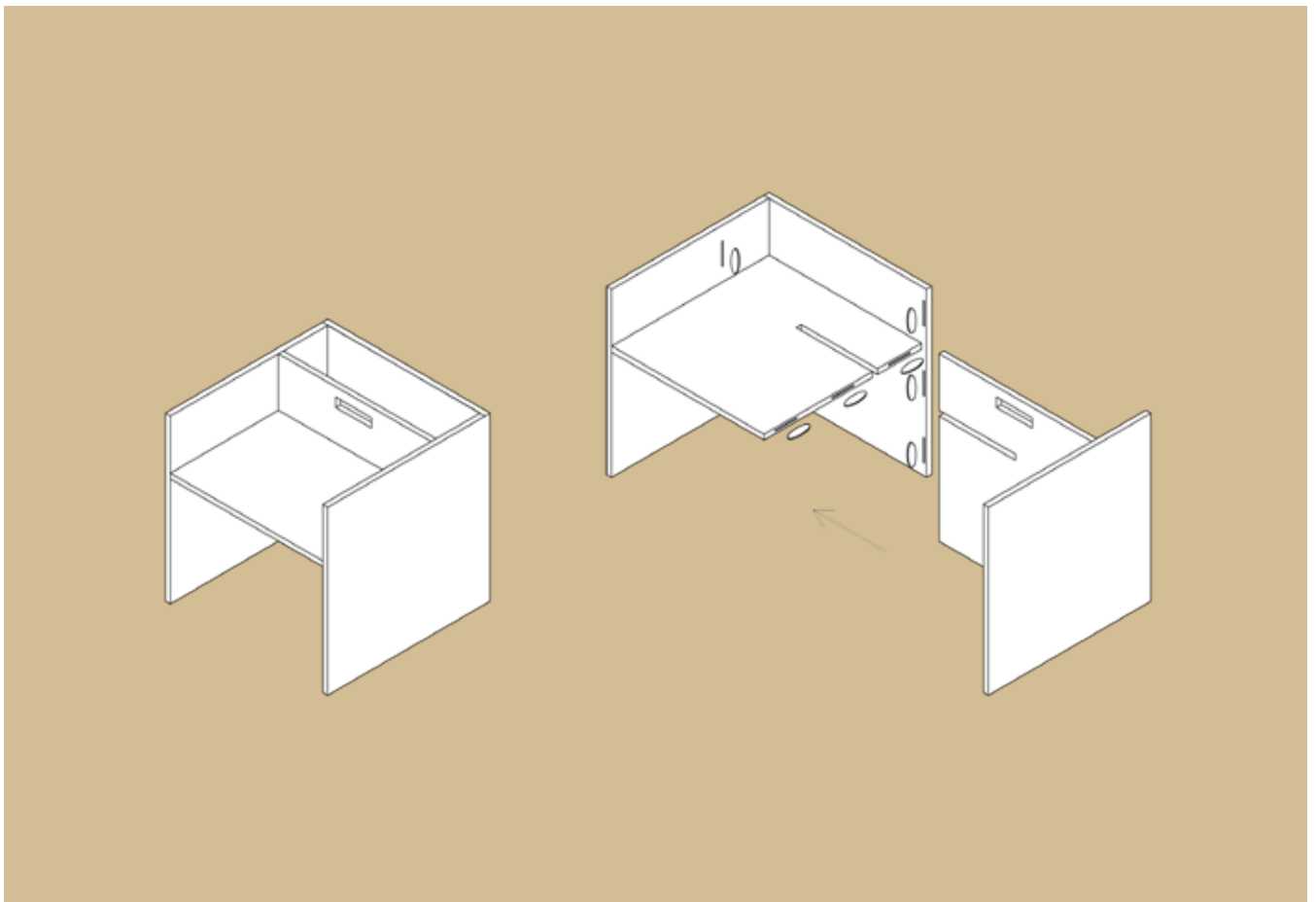

PIA EGGERS

Burg Giebichenstein Kunsthochschule Halle



VERSTECKT. AUFGEDECKT.

Die Grundidee des Entwurfs VERSTECKT. AUFGEDECKT. war, einen Arbeitsplatz zu entwerfen, der eine integrierte Sitzmöglichkeit hat. Nach getaner Arbeit soll der Sekretär als schlichte wandhängende Kommode erscheinen und keinen Arbeitsplatz vermuten lassen. Somit umfasst der Entwurf einen Hocker, eine ausziehbare Arbeitsfläche und Stauraum, welche durch den C-förmigen Korpus, gebildet aus den Seite und der Rückwand, eingefasst sind.

Es ist ein schlichter, wandhängender Sekretär aus weiß geöltem Multiplex Birke entstanden, der durch das Fugenbild klar gegliedert ist. Der Entwurf hat zwei Stadien die im Wechselspiel zu einander stehen, wie zum Beispiel Arbeit/ Freizeit, geschlossen/ geöffnet und versteckt/ aufgedeckt.

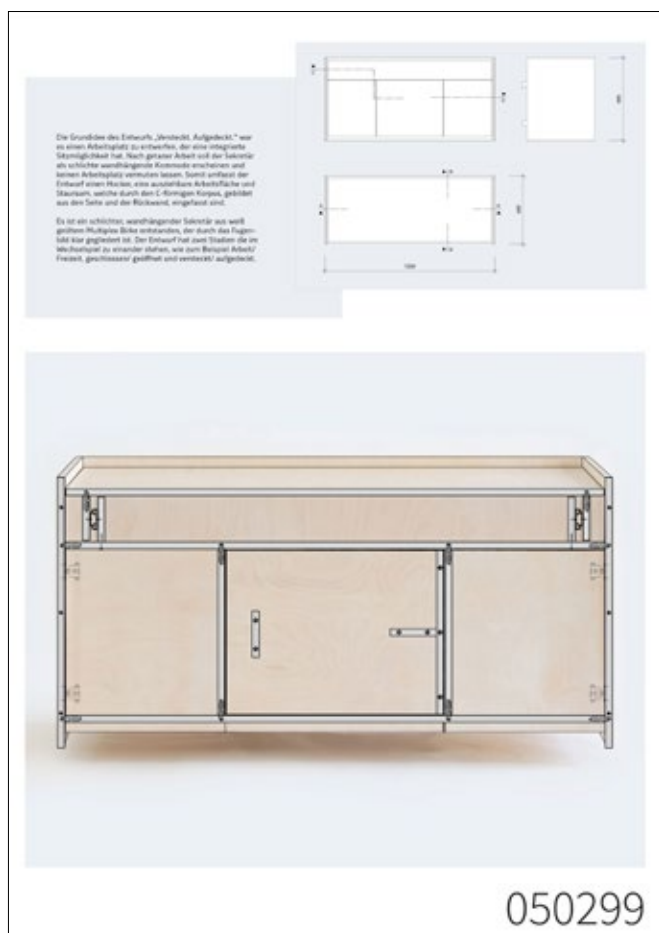

MODULARI

Der MODULARI ist ein vielfältiges Möbelstück, das einfach zu einem Arbeitsplatz umgewandelt werden kann. Es kann von zwei Seiten verwendet werden. Zum einen als Couch und Sitzplatz für ein online Meeting, zum andern als Schreibtisch. Die hohen Seiten und Rückenwände dienen als Sicht- und Akustikschutz und ermöglichen einen einheitlichen Hintergrund bei eingeschalteter Webcam.

Unter der Sitzfläche befinden sich drei kleine Module. Das mittlere Modul ist ein Hocker mit höhenverstellbarer Sitzfläche. Dieser kann ebenso als Couchtisch verwendet werden. Die beiden seitlichen Hocker dienen als Stauraum. Zudem verhindert ein Hocker durchs Herausziehen, das Umkippen des Schreibtisches im ausgeklappten Zustand. Zwischen der klappbaren Schreibtischplatte und der Rückwand der Couch, befindet sich eine dünne Pinnwand.

Das Möbelstück besteht größtenteils aus Spanplatten. Damit die gewünschte Seitenstärke von 50 mm erreicht wird, besteht die Konstruktion aus zwei vollflächigen 16 mm Spanplatten und einem Rahmen aus 16 mm Spanplatten. Die Platten werden mit einem dünnen Schaumstoff und einem Textil bespannt. Die Schreibtischplatte besteht aus einer 19 mm Spanplatte mit Eschendekor. Um komfortabler zu sitzen ist die Sitzfläche mit einem 50 mm Schaumstoff ausgestattet. Der herausnehmbare Hocker besitzt ebenso eine runde bespannte Sitzfläche, welche mittels einer 25 mm Gewindestange höhenverstellbar ist.

Modulari

Der Modulari ist ein vielfältiges Möbelstück, das einfach in einen Arbeitsplatz umgewandelt werden kann. Das Möbel kann von zwei Seiten verwendet werden. Zum einen als Couch und Sitzplatz für ein online Meeting, zum andern als Schreibtisch. Die hohen Seiten und Rückenwände dienen als Sicht- und Akustikschutz und ermöglichen einen einheitlichen Hintergrund bei eingeschalteter Webcam.

Unter der Sitzfläche befinden sich drei kleine Module. Das mittlere Modul ist ein Hocker mit höhenverstellbarer Sitzfläche. Dieser kann ebenso als Couchtisch verwendet werden. Die beiden seitlichen Hocker dienen als Stauraum. Zudem verhindert ein Hocker durchs Herausziehen, das Umkippen des Schreibtisches im ausgeklappten Zustand. Zwischen der klappbaren Schreibtischplatte und der Rückwand der Couch, befindet sich eine dünne Pinnwand.



Material
Das Möbelstück besteht größtenteils aus Spanplatten. Damit die gewünschte Seitenstärke von 50 mm erreicht wird, besteht die Konstruktion aus zwei vollflächigen 16 mm Spanplatten und einem Rahmen aus 16 mm Spanplatten. Die Platten werden mit einem dünnen Schaumstoff und einem Textil bespannt. Die Schreibtischplatte besteht aus einer 19 mm Spanplatte mit Eschendekor. Um komfortabler zu sitzen ist die Sitzfläche mit einem 50 mm Schaumstoff ausgestattet. Der herausnehmbare Hocker besitzt ebenso eine runde bespannte Sitzfläche, welche mittels einer 25 mm Gewindestange höhenverstellbar ist.

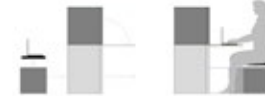

131155



POLY

KONFIGURATION

Das Modell unterscheidet sich durch Anzahl, Positionierung und geometrischer Anordnung, für eine konfigurierbare Grundausführung des Möbels. Dabei kann zwischen vier Kategorien gewählt werden: einer Arbeitsplatte ohne Tischgestell, einem Tisch mit je einem Sitz- und Steharbeitsplatz, einem Tisch mit geschlossenem Regal, einem Tisch für bis zu zwei Sitzarbeitsplätze.

Eine wandseitig hochgeführte Lochplatte befindet sich, je nach bevorzugter Ausrichtung des Möbels, entweder an der kurzen oder an der langen Tischseite.

WERKSTATTWAND

Die Lochplatte bietet Aufbewahrungsmöglichkeiten in der Höhe. An eingesteckten Dübeln können Büroartikel wie Scheren und Lineale sowie wahlweise Zusatzmodule, von Papierfächern bis Stiftboxen angebracht werden.

FUNKTIONS-QUADRATE

Die vertikalen Plattenelemente, die 40 cm breit und hoch sind, werden auf die Tischplatte aufgesteckt. Dazu ist die Platte, je nach Konfiguration, mit einigen durchgehenden Löchern versehen. Innerhalb dieses Rasters können die Quadrate nach Belieben neu angeordnet und ausgetauscht werden. Die Auswahl der Anwendungen der Elemente erstreckt sich über Gitter, Whiteboard, Kork und Kabelführung und bietet somit ein breites Spektrum an Nutzungsmöglichkeiten. Für die Konfiguration mit zwei Sitzarbeitsplätzen ist zudem eine Trennwand aus Filz erhältlich, die bei Nicht-Gebrauch wie ein Leporello zusammen gefaltet wird.

404020

POLY

POLY ist ein Designkonzept, das für unterschiedliche Szenarien im Homeoffice entworfen wurde.

Das Angebot ist dabei in dreierlei Hinsicht auf die Bedürfnisse des Kunden anpassbar: Durch Konfiguration in der Zusammenstellung des Möbels, durch additive, quadratische Steck-Elemente auf der Tischplatte und durch vertikale Organisationsmöglichkeiten an einer Lochwand. Die großflächige Verwendung von Spanplatten in weitestgehend einheitlicher Materialstärke ermöglicht eine kostengünstige, schnelle und einfache Produktion.

KONFIGURATION

Der Kunde entscheidet sich beim Kauf, je nach Bedarf, Raumsituation und gewünschter Anwendung, für eine vorkonfigurierte Grundausführung des Möbels. Dabei kann zwischen vier Kategorien gewählt werden: einer Arbeitsplatte ohne Tischgestell, einem Tisch mit je einem Sitz- und Steharbeitsplatz, einem Tisch mit angeschlossenem Regal, einem Tisch für bis zu zwei Sitzarbeitsplätze.

Eine wandseitig hochgeführte Lochplatte befindet sich, je nach bevorzugter Ausrichtung des Möbels, entweder an der kurzen oder an der langen Tischseite.

WERKSTATTWAND

Die Lochplatte bietet Aufbewahrungsmöglichkeiten in der Höhe. An eingesteckten Dübeln können Büroartikel wie Scheren und Lineale sowie wahlweise Zusatzmodule, von Papierfächern bis Stiftboxen angebracht werden.

FUNKTIONS-QUADRATE

Die vertikalen Plattenelemente, die 40 cm breit und hoch sind, werden auf die Tischplatte aufgesteckt. Dazu ist die Platte, je nach Konfiguration, mit einigen durchgehenden Löchern versehen. Innerhalb dieses Rasters können die Quadrate nach Belieben neu angeordnet und ausgetauscht werden. Die Auswahl der Anwendungen der Elemente erstreckt sich über Gitter, Whiteboard, Kork und Kabelführung und bietet somit ein breites Spektrum an Nutzungsmöglichkeiten. Für die Konfiguration mit zwei Sitzarbeitsplätzen ist zudem eine Trennwand aus Filz erhältlich, die bei Nicht-Gebrauch wie ein Leporello zusammen gefaltet wird.

POLY

SITZ- UND STEHARBEITSPLATZ

INTEGRIERTES REGAL

ZWEI ARBEITSPLÄTZE

404020



UM DEN TOPF

Ein praktischer Tisch für das Home-Office mit einem integrierten Ort, an den man seine Pflanze stellen kann. Wasserrückgewinnung und ein Stuhl sind zusätzlich integriert, durch Aufklappen lässt sich der Tisch je nach Bedarf und Nutzung verbreitern. Der UM-DEN-TOPF-Tisch bietet einen angenehmen, flexiblen und smarten Arbeitsplatz.

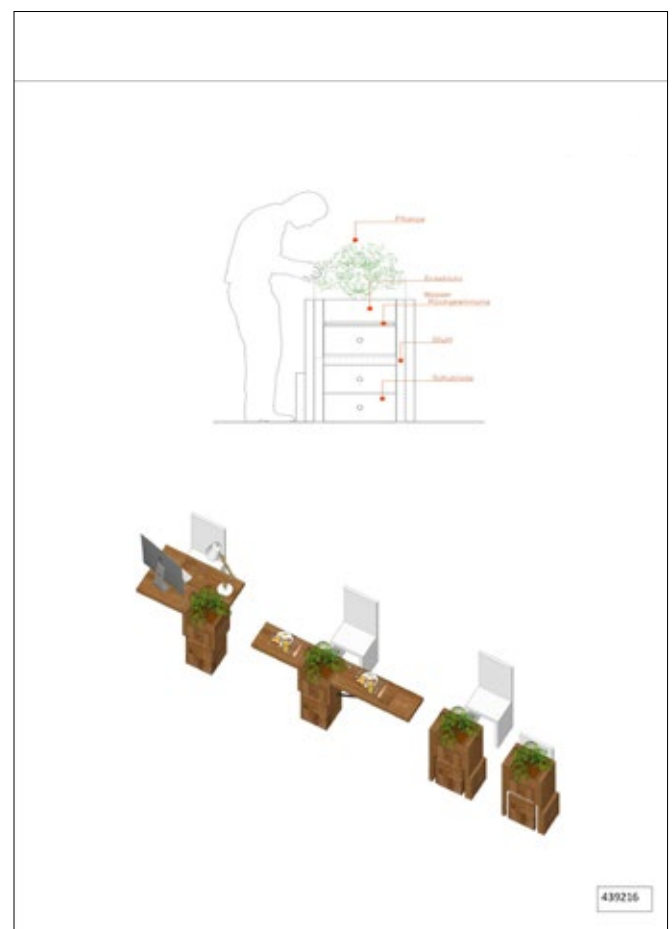
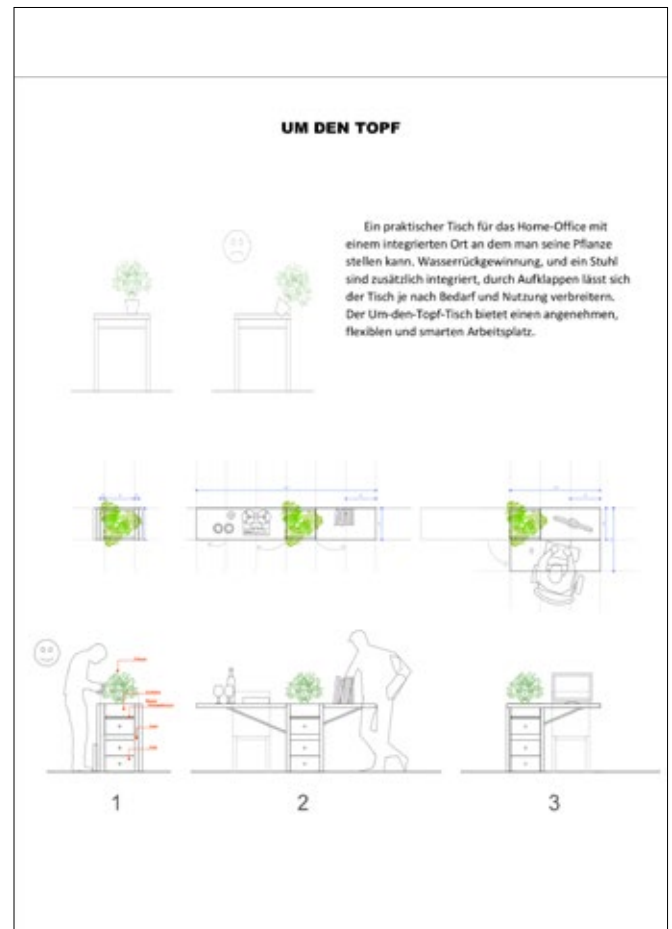

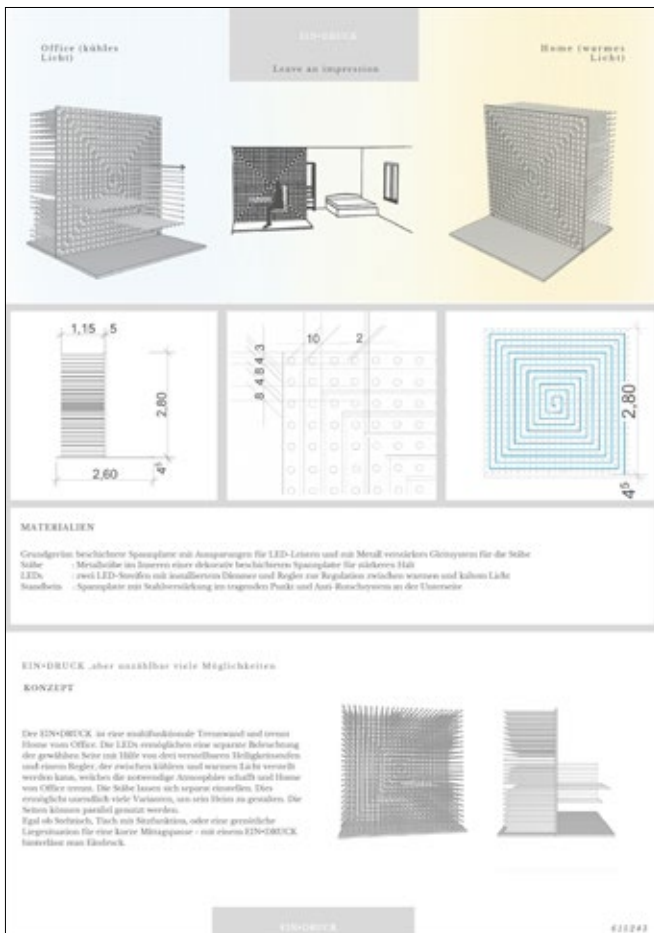

EIN•DRUCK

Der EIN•DRUCK ist eine multifunktionale Trennwand und trennt Home vom Office. Die LEDs ermöglichen eine separate Beleuchtung der gewählten Seite mit Hilfe von drei verstellbaren Helligkeitsstufen und einem Regler, der zwischen kühlem und warmem Licht verstellt werden kann, welches die notwendige Atmosphäre schafft und Home von Office trennt. Die Stäbe lassen sich separat einstellen. Dies ermöglicht unendlich viele Varianten, um sein Heim zu gestalten. Die Seiten können parallel genutzt werden. Egal ob Stehtisch, Tisch mit Sitzfunktion, oder eine gemütliche Liegesituation für eine kurze Mittagspause – mit einem EIN•DRUCK hinterlässt man Eindruck.

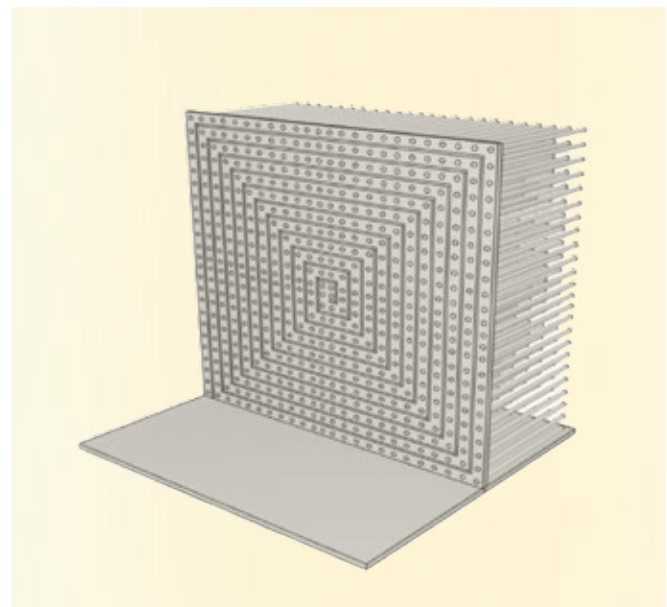
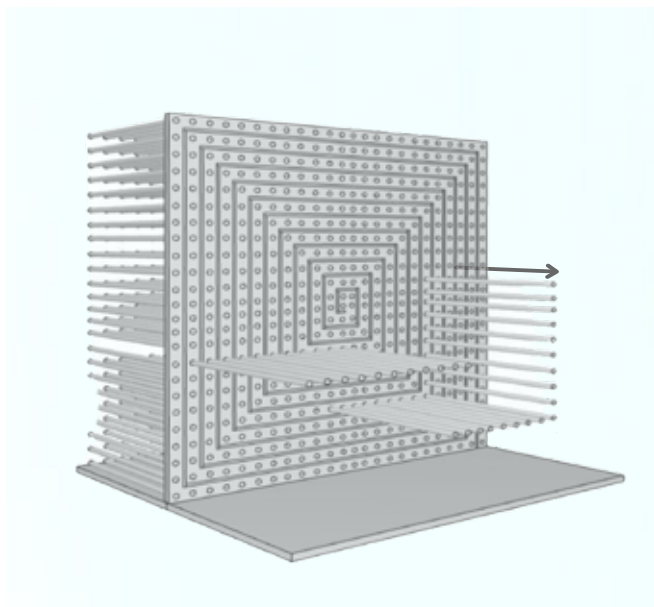

BOOTH IN ONE

Telefonzellen sind ausgestorben? Falsch gedacht!
BOOTH IN ONE, die Renaissance der Telefonzelle als Büro.
Videokonferenzen sind kein Problem mit integriertem Bildschirm und schalldichten Glastüren. Brauchen Sie den Platz im Wohnzimmer wieder? Kein Problem, einfach zuklappen, Türen verstauen und schon ist das Büro ein stylisches Regal.
Das BOOTH IN ONE ist dabei so vielfältig wie sein Einsatzzweck, ob nun mit oder ohne Regal für Ordner, oder als Variante ohne Türen für's WG-Zimmer. Auch den Farbvariationen sind keine Grenzen gesetzt.

All in a booth – all in one – BOOTH IN ONE

904421

booth in one

telefonzellen sind ausgestorben? falsch gedacht! booth in one, die renaissance der telefonzelle als büro. videokonferenzen sind kein problem mit integriertem bildschirm und schalldichten glastüren. brauchen sie den platz im wohnzimmer wieder? kein problem, einfach zuklappen, türen verstauen, und schon ist das büro ein stylisches regal. das booth in one ist dabei so vielfältig wie sein einsatzzweck, ob nun mit oder ohne regal für ordner, oder als variante ohne türen für's wg-zimmer. auch der farbvariationen sind keine grenzen gesetzt.
all in a booth - all in one - booth in one



get an office off the shelf

904421

SHELTERED

ABGESCHIRMT, KOMPAKT & MULTIFUNKTIONAL.



SHELTERED

Abgeschirmt, kompakt & multifunktional.

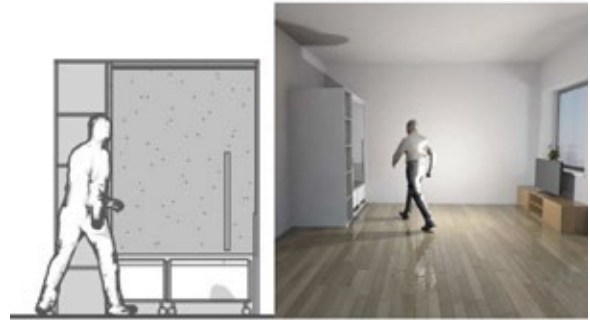

BO 2

Am Küchentisch werden Hausaufgaben gemacht, der Balkontisch ist zu klein und das Büro noch nicht eingerichtet?

BO 2 besteht aus einer 3 mm starken Tischplatte (1600 x 600 mm) und zwei klappbaren Holzböcken, die sich schnell und einfach ausklappen und in einen Tisch mit viel Arbeitsfläche verwandeln lassen. Eine rote Maurerschnur spannt sich beim Auflegen der Tischplatte und steift die filigranen Tischbeine aus. Wenn im Home Office mal wieder alles aus den Nähten platzt, schafft BO 2 nicht nur genügend Arbeitsplatz sondern bringt auch den „Roten Faden“ zurück an den Tisch.

Bo 2 | vs

Am Küchentisch werden Hausaufgaben gemacht, der Balkontisch ist zu klein und das Büro noch nicht eingerichtet?

Bo 2 besteht aus einer 3 mm starken Tischplatte (1600 x 600 mm) und zwei klappbaren Holzböcken, die sich schnell und einfach ausklappen und in einen Tisch mit viel Arbeitsfläche verwandeln lassen. Eine rote Maurerschnur spannt sich beim Auflegen der Tischplatte und steift die filigranen Tischbeine aus. Wenn im Home Office mal wieder alles aus den Nähten platzt, schafft Bo 2 nicht nur genügend Arbeitsplatz sondern bringt auch den „Roten Faden“ zurück an den Tisch.

Materialien

Bo 2 V2 | 3-02 | Arbeitplatte: Esche
 Verfüllung: Birke, Esche, Buche
 Verbindung: Schraube und 8-gew.
 Verbindung: Maurerschnur

Bo 2 V3 | Arbeitplatte: Buche
 Verfüllung: Birke, Esche, Buche
 Verbindung: Schraube

Bo 2 V4 | Arbeitplatte: Buche
 Verfüllung: Birke, Esche, Buche
 Verbindung: Schraube

Bo 2 V5 | Arbeitplatte: Buche
 Verfüllung: Birke, Esche, Buche
 Verbindung: Schraube und 8-gew.
 Verbindung: Schraube

Bo 2 V6 | Arbeitplatte: Buche
 Verfüllung: Birke, Esche, Buche
 Verbindung: Schraube und 8-gew.
 Verbindung: Schraube

V2 | Vario Wood V3 | Vario Classic V4 | Vario Young

478373



Click'n'Meet

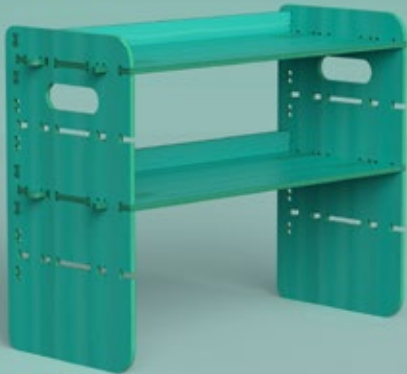

Gegenlicht, Froschperspektive und unaufgeräumte Wohnzimmer - Videocalls aus dem Homeoffice eröffnen uns oft ungeliebte Perspektiven auf Kolleg*innen und Kommiliton*innen.

Dabei gibt es in jeder Wohnung den einen Ort, der eine perfekte Ausleuchtung für Videocalls bietet: das Fenster. Click'n'Meet orientiert sich an die gängigste Tiefe von Fensterbänken.

Meetings lassen sich dank dem Möbel im Stehen verfolgen. Auf Augenhöhe und gut ausgeleuchtet. Unaufgeräumte Hintergründe können dann sauber durch die Software der Meeting-Anbieter verwischt oder durch Bilder ersetzt werden.

Die verwendete Klickzapfenverbindung wurde in den 90ern an der HfG Ulm speziell für die CNC-Fertigung entwickelt. Die Verbindung beruht auf der Flexibilität des Holzes, ist mit einem Handgriff einfach lösbar und verzichtet auf weitere Komponenten wie Dübel oder Schrauben.

Durch das Fräsrastraster lassen sich Böden und Rückwände in der Höhe verstellen. Das erlaubt eine Anpassung an die eigene Körpergröße und ermöglicht eine flexible Nutzung.

Das Möbel aus lasiertem 9mm Birkenperrholz ist leicht, zerlegbar und Flat Pack verpackbar.

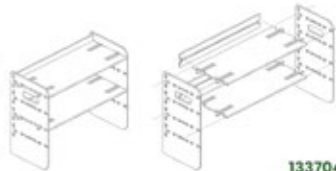

133704

CLICK'N'MEET

Gegenlicht, Froschperspektive und unaufgeräumte Wohnzimmer – Videocalls aus dem Home Office eröffnen uns oft ungeliebte Perspektiven auf Kolleg*innen und Kommiliton*innen.

Dabei gibt es in jeder Wohnung den einen Ort, der eine perfekte Ausleuchtung für Videocalls bietet: das Fenster. CLICK'N'MEET orientiert sich an die gängigste Tiefe von Fensterbänken.

Meetings lassen sich dank des Möbels im Stehen verfolgen. Auf Augenhöhe und gut ausgeleuchtet. Unaufgeräumte Hintergründe können dann sauber durch die Software der Meeting-Anbieter verwischt oder durch Bilder ersetzt werden.

Die verwendete Klickzapfenverbindung wurde in den 90ern an der HfG Ulm speziell für die CNC-Fertigung entwickelt. Die Verbindung beruht auf der Flexibilität des Holzes, ist mit einem Handgriff einfach lösbar und verzichtet auf weitere Komponenten wie Dübel oder Schrauben.

Durch das Fräsrastraster lassen sich Böden und Rückwände in der Höhe verstellen. Das erlaubt eine Anpassung an die eigene Körpergröße und ermöglicht eine flexible Nutzung. Das Möbel aus lasiertem 9 mm Birkenperrholz ist leicht, zerlegbar und Flat Pack verpackbar

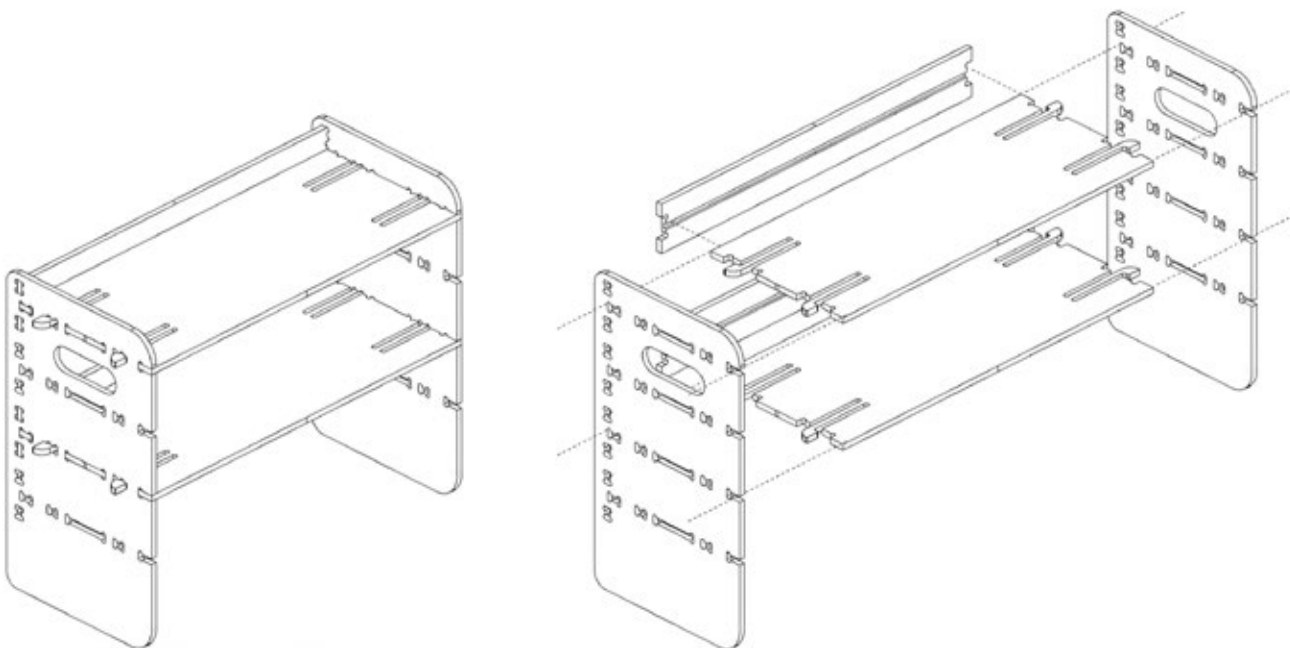

DINETT

Ein Servierwagen, auch Dinett, Kaffeetisch oder Teewagen genannt, ist ein aus Holz oder Stahl bestehendes, mindestens doppelstöckiges kleines Regal auf Rädern oder Rollen, das zum Abstellen und Transportieren von Geschirr und Speisen [Laptop und Arbeitsmaterialien; Anmerk. durch Verf.] dient. - Wikipedia

Statt Raum dauerhaft durch Schreibtisch und -stuhl zu blockieren folgt die mobile Arbeitsinsel dem Prinzip der flexiblen Raumnutzung. So kann immer dort gearbeitet werden, wo die besten Licht- und Lärmverhältnisse herrschen und die geringste Ablenkung droht. Ob im Schlaf- oder Kinderzimmer, am Fenster oder in der Ecke, auf der Couch oder der Toilette.

Dinett beruht auf dem M1 System. Es erweitert die Korpusse und Regalkomponenten mit einem Fahrgestell sowie einem Tablarauszug.

So lassen sich individuelle Racks zusammenstellen, die auf die Bedürfnisse des*r Einzelnen angepasst werden können.

Egal wo, die Arbeit ist serviert.



DINETT

Ein Servierwagen, auch Dinett, Kaffeetisch oder Teewagen genannt, ist ein aus Holz oder Stahl bestehendes, mindestens doppelstöckiges kleines Regal auf Rädern oder Rollen, das zum Abstellen und Transportieren von Geschirr und Speisen [Laptop und Arbeitsmaterialien; Anmerk. durch Verf.] dient.
- Wikipedia

Statt Raum dauerhaft durch Schreibtisch und -stuhl zu blockieren folgt die mobile Arbeitsinsel dem Prinzip der flexiblen Raumnutzung. So kann immer dort gearbeitet werden, wo die besten Licht- und Lärmverhältnisse herrschen und die geringste Ablenkung droht. Ob im Schlaf- oder Kinderzimmer, am Fenster oder in der Ecke, auf der Couch oder der Toilette.

Dinett beruht auf dem M1 System. Es erweitert die Korpusse und Regalkomponenten mit einem Fahrgestell sowie einem Tablarauszug.

So lassen sich individuelle Racks zusammenstellen, die auf die Bedürfnisse des*r Einzelnen angepasst werden können.

Egal wo, die Arbeit ist serviert.

250518



Toffice



Das Toffice (Tent Office) kann überall flexibel angebracht werden und beinhaltet sowohl einen Schreibtisch, eine Ablage für Drucker oder Akten als auch eine Art Zelt, welches beliebig weit ausgezogen werden kann. Somit erhält man beim Arbeiten einerseits eine visuelle und auditive Abschirmung, andererseits einen neutralen Hintergrund für Videokonferenzen. Die Konstruktion ist bis auf den Stoffanteil des Zeltes vollständig aus Spanplatten geplant. Damit es sich an die vorhandene Inneneinrichtung anpasst, sind die Farben des Toffice für jeden Nutzer individuell wählbar.



482111

TOFFICE

Das TOFFICE (Tent Office) kann überall flexibel angebracht werden und beinhaltet sowohl einen Schreibtisch, eine Ablage für Drucker oder Akten als auch eine Art Zelt, welches beliebig weit ausgezogen werden kann. Somit erhält man beim Arbeiten einerseits eine visuelle und auditive Abschirmung, andererseits einen neutralen Hintergrund für Videokonferenzen. Die Konstruktion ist bis auf den Stoffanteil des Zeltes vollständig aus Spanplatten geplant. Damit es sich an die vorhandene Inneneinrichtung anpasst, sind die Farben des TOFFICE für jeden Nutzer individuell wählbar.

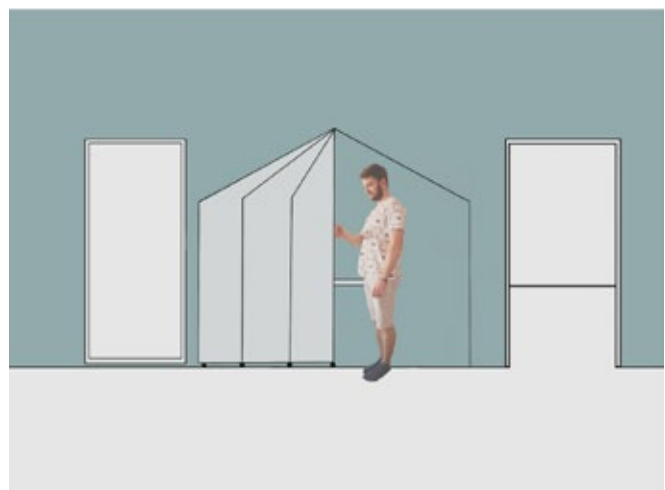

CLAPTAB

Home Office, HomeSchooling, HomeKindergartening. Die COVID 19 Pandemie hat viele von uns gezwungen, die tägliche Arbeit von zu Hause aus zu erledigen. Doch wie schaut dieses zu Hause aus? Was ist, wenn die eigenen vier Wände keinen Platz zum Arbeiten ermöglichen? Beispielsweise die enge Studentenwohngemeinschaft, die zu kleine Einzimmerwohnung oder die vollbewohnte Familienwohnung. Kann ein Möbelstück den fehlenden Platz oder das nicht vorhandene Arbeitszimmer ersetzen? Die Antwort lautet: Ja!

Der CLAPTAB bietet eine clevere Lösung für dieses Problem an. Er ist als Ess- und Arbeitstisch in einem konzipiert worden. Es werden nicht länger zwei separate Tische benötigt. Durch einen einzigen Handgriff verwandelt sich der Esstisch in einen Arbeitstisch. Damit kann auch in kleineren Wohnungen ein Arbeitsplatz generiert werden.

Doch wie weit darf das Office in unser Home eintreten? Der CLAPTAB sorgt mit seinem wohnlichen und modernen Design dafür, dass die Arbeit oder die Schule nicht zu viel Platz in den eigenen vier Wänden einnehmen. Das Home steht hier in der Außenwirkung im Vordergrund.

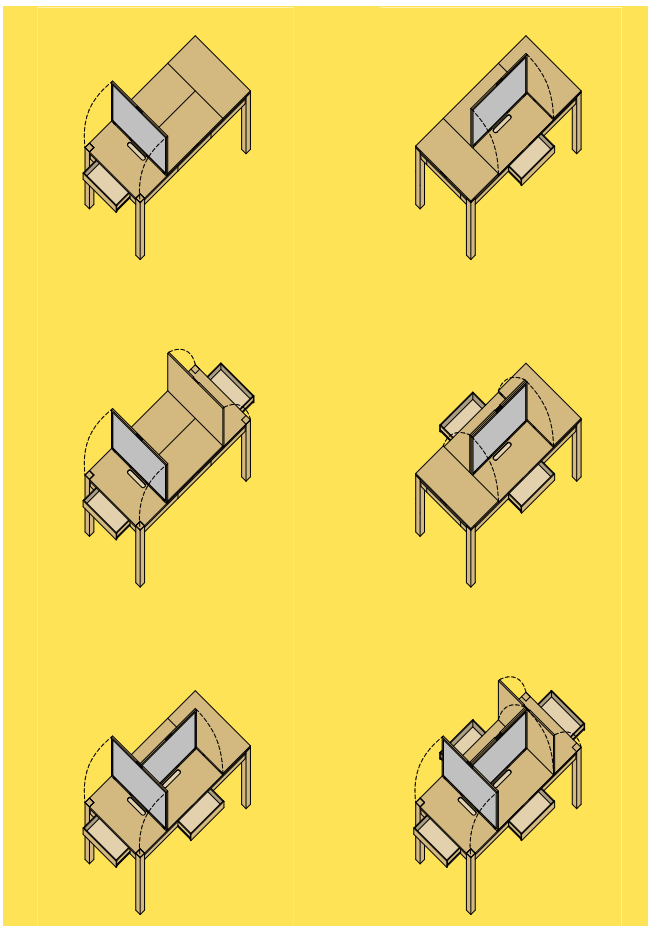
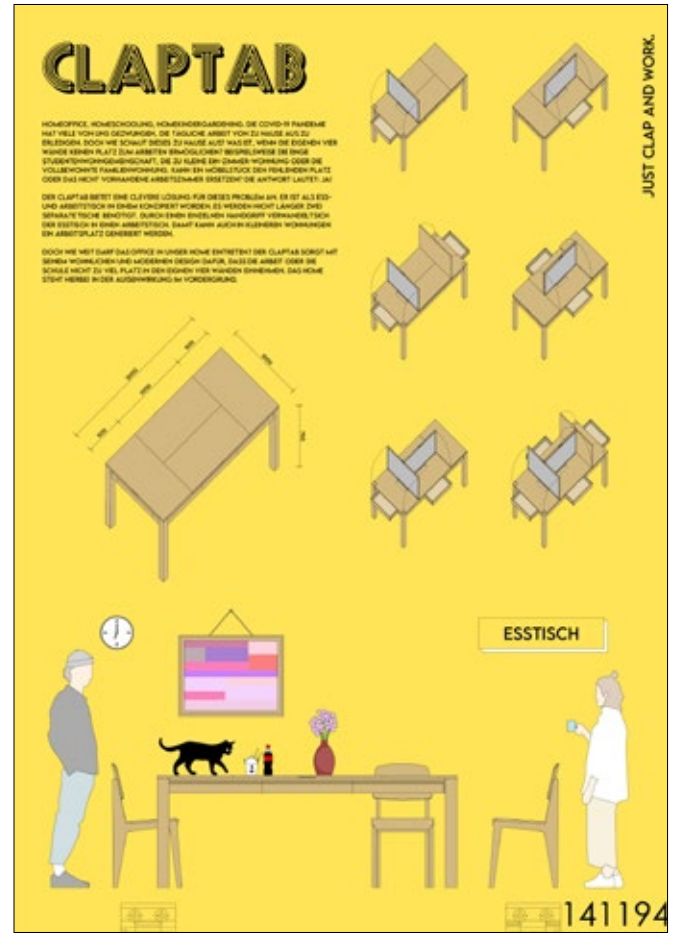

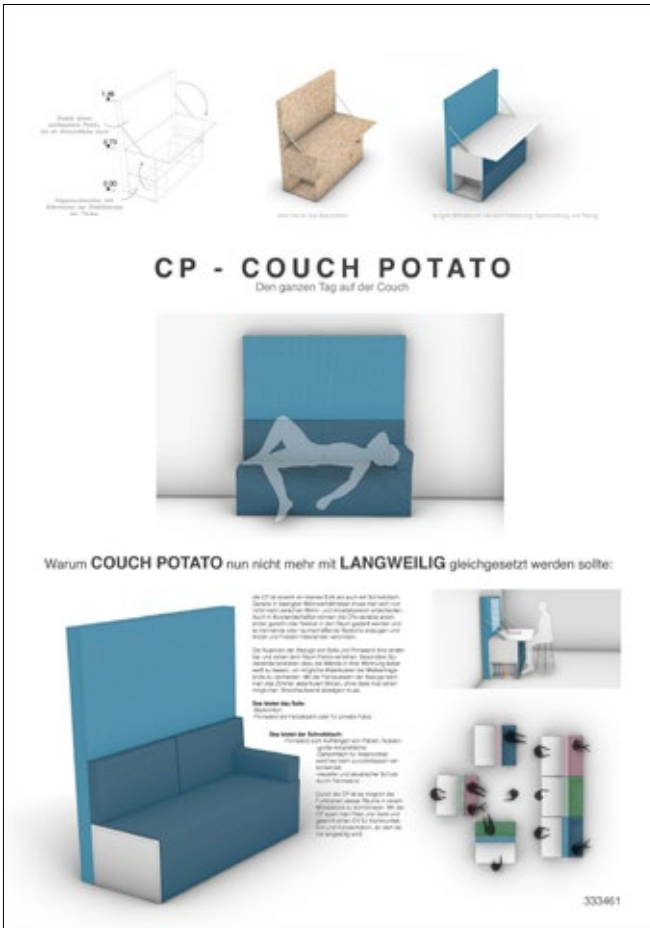

CP – COUCH POTATO

Warum COUCH POTATO nun nicht mehr mit LANGWEILIG gleichgesetzt werden sollte:

Die CP ist sowohl ein kleines Sofa als auch ein Schreibtisch. Gerade in beengten Wohnverhältnissen muss man sich nun nicht mehr zwischen Wohn- und Arbeitsbereich entscheiden. Auch in Bürolandschaften können die CPs variabel aneinander gereiht oder flexibel in den Raum gestellt werden und so trennende oder raumschaffende Bereiche erzeugen und Arbeit und Freizeit miteinander verbinden.

Die Nuancen der Bezüge von Sofa und Pinnwand sind änderbar und sollen dem Raum Farbe verleihen. Besonders Studierende tendieren dazu die Wände in ihrer Wohnung lieber weiß zu lassen, um mögliche Malerkosten bei Mietvertragsende zu vermeiden. Mit der Farbauswahl der Bezüge kann man das Zimmer akzentuiert färben, ohne dass man einen möglichen Streichaufwand abwägen muss.

Das bietet das Sofa:

- Sitzkomfort
- Pinnwand als Farbakzent oder für private Fotos

Das bietet der Schreibtisch:

- Pinnwand zum Aufhängen von Plänen, Notizen
- große Arbeitsfläche
- Geheimfach für Aktenordner, welches beim zurückklappen verschwindet
- visueller und akustischer Schutz durch Trennwand

Durch die CP ist es möglich die Funktionen zweier Räume in einem Möbelstück zu kombinieren. Mit der CP spart man Platz und Geld und gewinnt einen Ort für Kommunikation und Konzentration, an dem es nie langweilig wird.

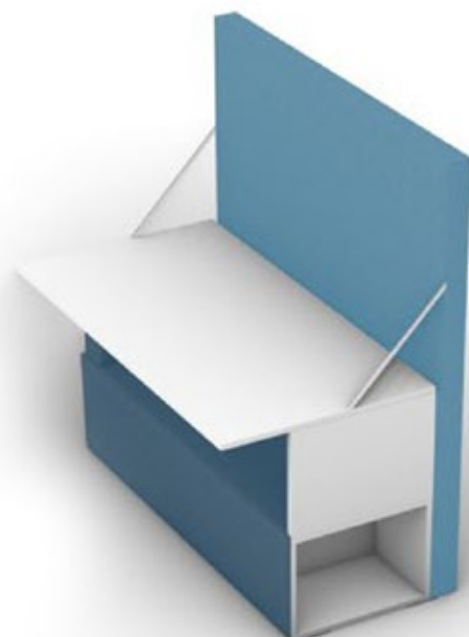
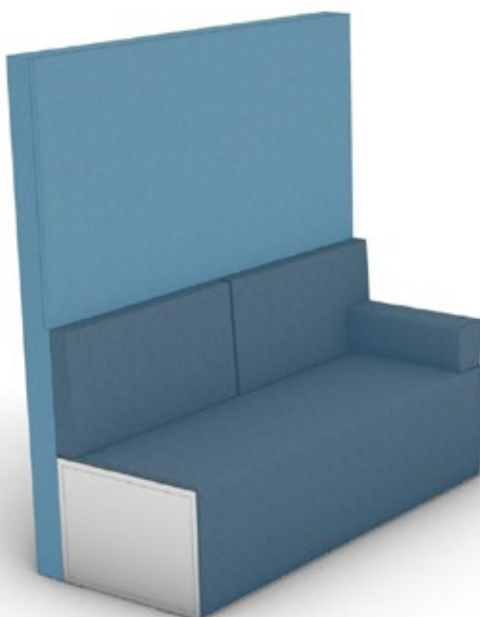

LOGICO

Das Modul LOGICO ist ein echter Allrounder. Steht das Modul einzeln da, kann es multifunktional eingesetzt werden, z.B. als Hocker, Sideboard, Tritt, Beistelltisch und einiges mehr. Über diese ganzen Möglichkeiten hinaus kann das Modul aber auch mit anderen Artgenossen endlos kombiniert werden. So können ganze Regalwände, aber auch kleine TV-Schränke errichtet werden.



In dem Ensemble aus mehreren Modulen, werden diese mit Clip's zusammen gehalten. Diese Clip's können als visueller Akzent, oder auch als Abstandhalter zur Wand benutzt werden. Clip wie auch das Modul sind eindeutig gelabelt.

Der Entwurf LOGICO besteht aber nicht alleine nur aus den Geometrien, sondern auch die speziell gefallene Materialwahl unterstreicht in einigen Aspekten das Thema der Nachhaltigkeit.

Das Material AgriPlast ist ein Bio-Kunststoff, welcher auf Zellulose, die durch Wiesengras gewonnen wurde basiert. Das Material wird komplett regional produziert und durch eine Kreislaufwirtschaft im CO2 Minimum gehalten.

Zudem ist das Material noch so neu, dass noch keine Möbelentwürfe den Markt bedienen.

Das Produkt soll den Markt für Studenten und Rentner bedienen, denn die günstige Produktion, so wie das leichte Gewicht trifft viele Aspekte von diesem Konsumententyp.

produkt design

VARIO DESIGN COMPETITION

Regal **entworfenes System**

LOGICO

Das Modul Logico ist ein echter Allrounder. Steht das Modul einzeln da, kann es multifunktional eingesetzt werden, z.B. als Hocker, Sideboard, Tritt, Beistelltisch und einiges mehr. Über diese ganzen Möglichkeiten hinaus, kann das Modul aber auch mit anderen Artgenossen endlos kombiniert werden. So können ganze Regalwände, aber auch kleine TV-Schränke errichtet werden.

In dem Ensemble aus mehreren Modulen, werden diese mit Clip's zusammen gehalten. Diese Clip's können als visueller Akzent, oder auch als abstandhalter zur Wand benutzt werden. Clip wie auch das Modul sind eindeutig gelabelt.



Der Entwurf Logico besteht aber nicht alleine nur aus den Geometrien, sondern auch die speziell gefallene Materialwahl unterstreicht in einigen Aspekten das Thema der Nachhaltigkeit. Das Material AgriPlast ist ein Bio-Kunststoff, welcher auf Zellulose, die durch Wiesengras gewonnen wurde basiert. Das Material wird komplett Regional produziert und durch eine Kreislaufwirtschaft im CO2 Minimum gehalten. Zudem ist das Material noch so neu, das noch keine Möbelentwürfe den Markt bedienen.

Das Produkt soll den Markt für Studenten und Rentner bedienen, denn die günstige Produktion, so wie das leichte Gewicht trifft viele Aspekte von diesem Konsumententyp.

239666



VALENTINA GÜRTLER

Burg Giebichenstein Kunsthochschule Halle



BEWEG DICH

...ist ein Entwurf, der versucht mehr Bewegung in den eingegessenen Alltag während der Pandemie zu bringen. Statt die eintönigen Arbeitsstunden in der immer gleichen Pose mit überschlagenen Beinen zu verbringen, lädt diese Lösung zu abwechslungsreichen Arbeitspositionen ein.

Ob auf einem normalen Stuhl, einem Barhocker, einer breiten Bank, dem Turnball oder im Stehen.

Die Idee ist, durch eine geneigte und höhenverstellbare Arbeitsfläche eine aufrechte Haltung zu ermöglichen.

Mit einer flexiblen Arbeitshöhe und individueller Anpassung, gehören Nackenschmerzen der Vergangenheit an und das Ergebnis ist mehr Konzentration und Freude beim Arbeiten. Die Aussparung an der unteren Platte lässt Platz für Beine und Füße. Im Regal lassen sich Arbeitsutensilien verstauen, aufhängen oder eine Pinnwand anbringen.

Und falls mal eine kleine Feier ansteht oder die Yogamatte ausgerollt werden will, kann man die beiden Platten an das Regal klappen, um mehr Platz für „flexible“ Raumnutzung zu haben.

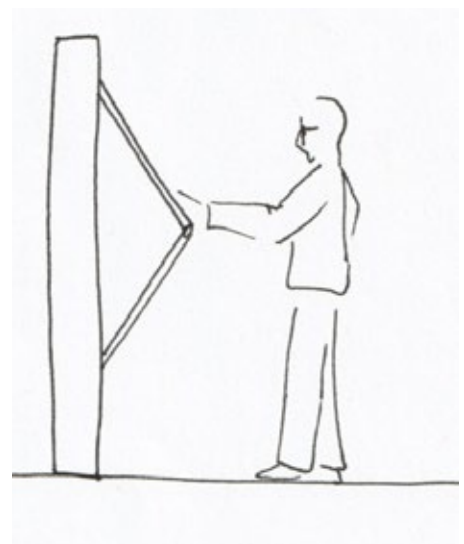
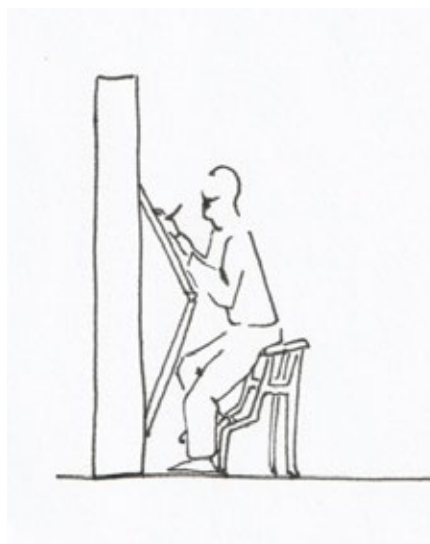

THEWORKINGBOOTH

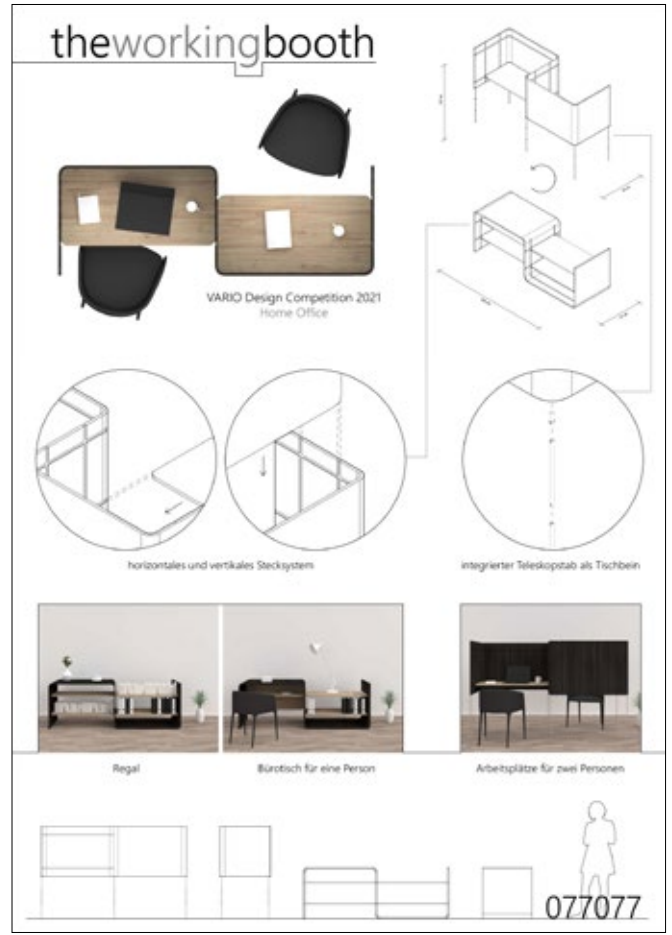

SIMON HAFERKAMP

Burg Giebichenstein Kunsthochschule Halle



HOCHOFFICE

Wo gibt es ungenutzten Raum in einer engen Wohnung?
Wie kann man arbeiten, wenn es keinen Schreibtisch gibt?

Da hilft nur das HOCHOFFICE – der Hochsitz für zuhause.
Man sitzt auf einer integrierten Garderobe, hat seine Unterlagen vor sich verstaut und arbeitet am ausgeklappten Tisch. Um kreativ denken zu können ist der Perspektivwechsel in luftiger Höhe nicht zu unterschätzen.

Gerade im Altbau, wo es oft sehr hohe Decken gibt, profitiert man vom Ausnutzen des vertikalen Volumens. Für verschiedene Wohnsituationen und ihre ganz eigenen Schritte ist das HOCHOFFICE natürlich auch modular anpassbar und kann in Höhe und Breite variiert werden.

Hochklettern – Tisch abklappen – loslegen.

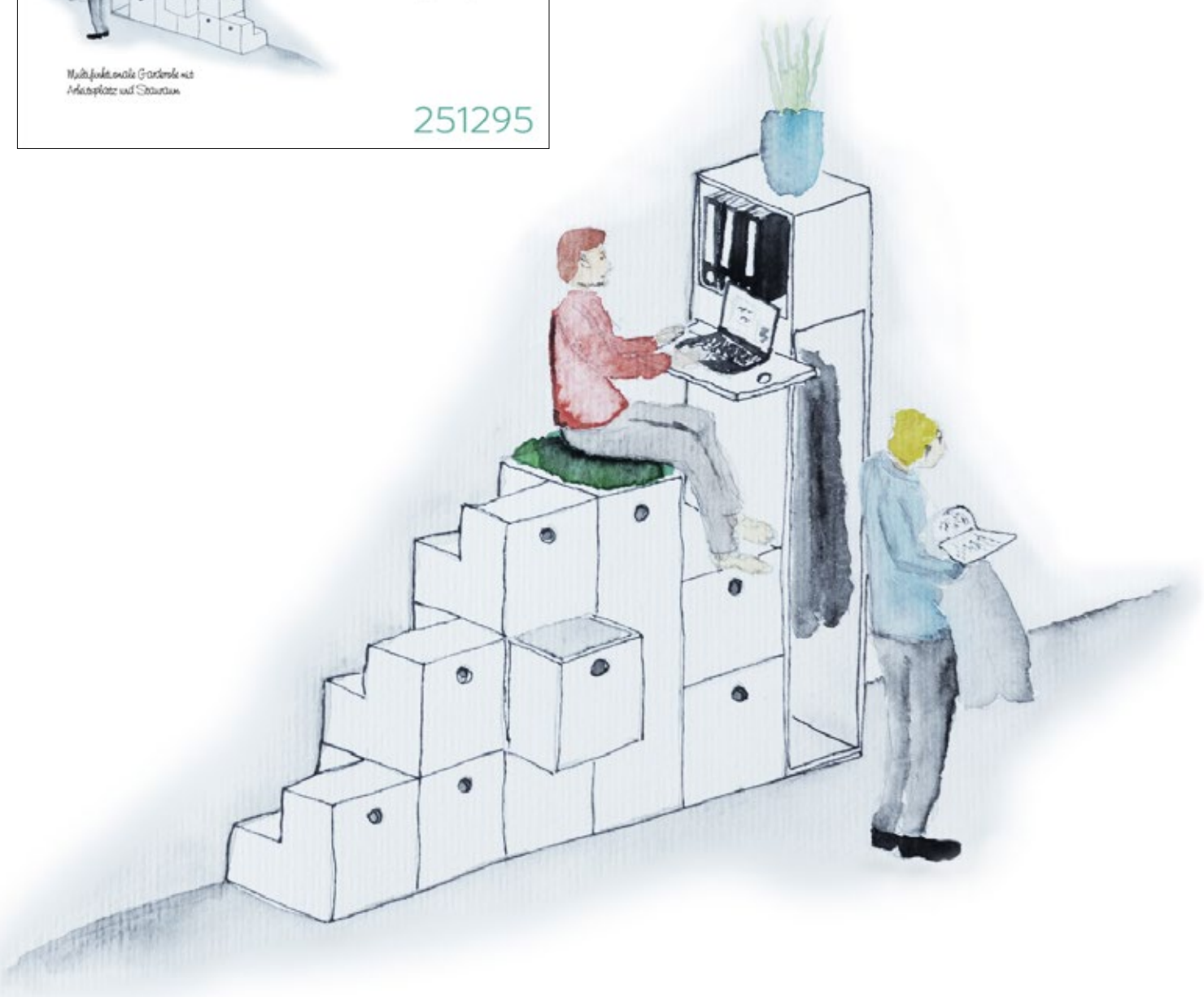

BED OFFICE

Im Home Office zu arbeiten, ist oft nicht so leicht. In vielen Wohnungen fehlt schlicht der Raum, um einen geeigneten Arbeitsplatz zu integrieren. BED OFFICE bietet die Möglichkeit, auch in der kleinsten Wohnung zu arbeiten, da der Platz der (meistens) nur nachts genutzt wird nun eine weitere Funktion erhält. Denn mit wenigen Handgriffen wird das BED zum OFFICE.

Dazu sind Bettkasten und Matratze in vier Elemente unterteilt. Die Matratze lässt sich am Kopfende einstecken und wird so zum Sitzpolster. Eins der Bettkastenelemente kann herausgenommen werden und lässt sich auf dem nächsten Element aufstecken. Dabei sind beide Elemente zueinander versetzt, damit sich eine ergonomische Sitzposition ergibt. Durch Herausziehen einer Tischplatte entsteht aus dem Bett ein Schreibtisch mit Sitzgelegenheit.

Schubladen in den Bettkastenelementen bieten viel Stauraum. Auch Steckdosen sowie ein LAN-Anschluss sind fest in Schublade und Lehne verbaut. Eine der Schubladen ist speziell ausgeschnitten, sodass in ihr ein Drucker verstaut und auch genutzt werden kann. So bietet das BED OFFICE eine im Bett integrierte Home Office-Arbeitsplatz-Lösung.

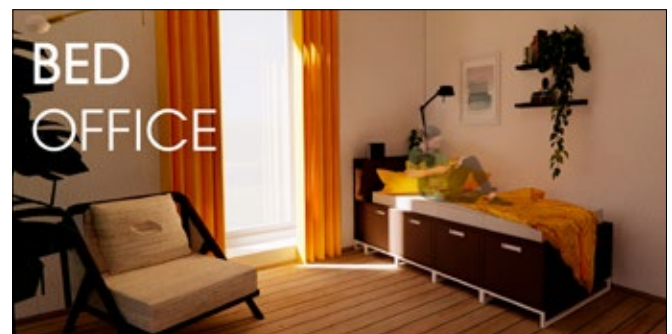
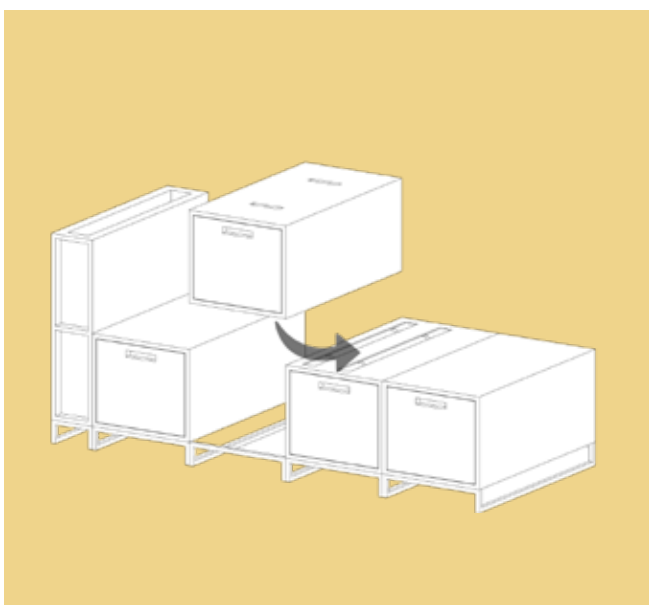
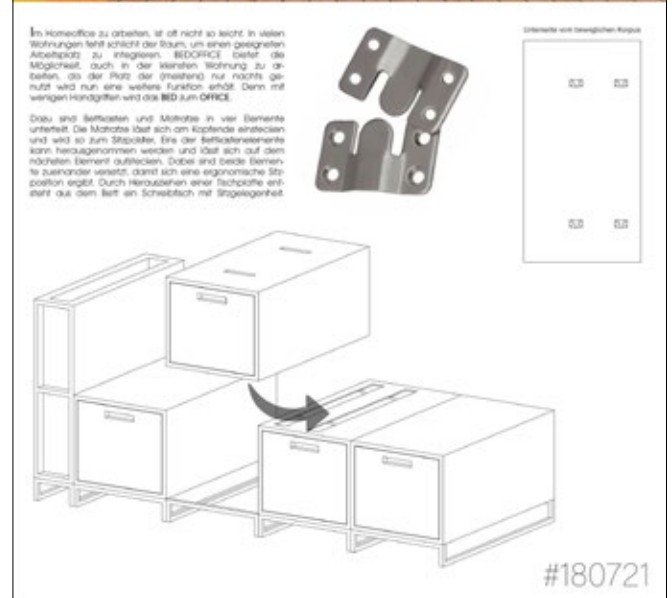
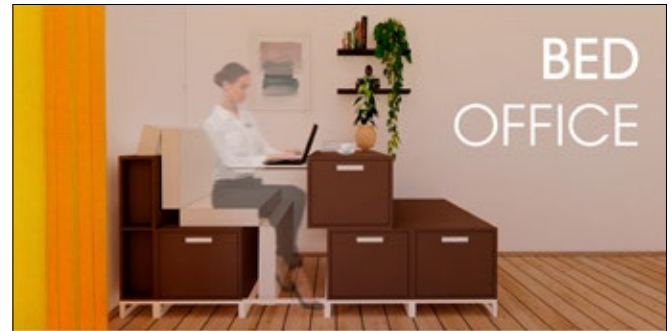



EINFACH PRAKTISCH

Konvertibel:

EINFACH PRAKTISCH, diese beide Worte beschreiben das, wonach sich viele Leute im Home Office sehnen. Aktuell sind viele Menschen gezwungen zuhause zu arbeiten, obwohl viele Wohnsituationen gar nicht dafür geeignet sind. Hierfür wurde der flexible Schreibtisch EINFACH PRAKTISCH entwickelt. Durch sein schlichtes und zeitloses Design fügt er sich in jede Wohnsituation ein, ohne dabei zu viel Aufsehen zu erregen. Hierdurch soll klar das Wohnen und nicht das Arbeiten im Vordergrund der Menschen stehen. Die Besonderheiten bietet jedoch nicht nur das Design, sondern auch die vielfältigen Möglichkeiten des unterschiedlichen Einsatzes. Hierbei kann man selbst entscheiden, ob man ihn als klassischen Schreibtisch oder als platzsparenden Sekretär, welcher an der Wand befestigt wird, nutzen möchte. Hierfür können die Tischbeine durch einfache Steckverbindungen vom Tisch entfernt werden und in dem dafür vorgesehenen Lagerfach verstaut werden. Hierdurch kann schnell die Nutzung verändert werden.

Zurückhaltend:

Nachdem die Tischbeine verstaut sind, kann das Möbelstück schnell und unkompliziert mithilfe von Hakenverbindungen, auf der Rückseite des Tisches, an der gewünschten Wandposition angebracht werden. Hierbei wurde auf zwei Aspekte ein besonderes Augenmerk gelegt. Zum einen soll EINFACH PRAKTISCH ein Möbelstück sein, welches platzsparend ist um somit möglichst effektiv im Einsatz im Home Office zu sein. Außerdem soll ein Möbelstück entwickelt werden, welches in verschiedensten Wohnsituationen funktioniert. Hierfür ist die Doppelnutzung als Tisch, sowie als an die Wand angebrachter Sekretär ein wichtiger Aspekt, da somit Flexibilität und Funktionalität zusammengebracht werden können. In der Funktion des Sekretärs erfahren verschiedene Bereiche des Entwurfs veränderte Funktionen. So wird der Deckel des Ablagefaches des Tisches, auf einmal zur Schreibtischplatte, sowie die Schublade zum herausziehbaren Regal des Sekretärs.

Praktisch:

Man kann also sagen, dass es sich bei EINFACH PRAKTISCH um einen Allrounder des Home Office handelt. Es können die verschiedensten Funktionen untergebracht werden, ohne hierbei auf Design und Stil zu verzichten. Neben der Schreibtischfunktion bietet der Entwurf genügend Lagerflächen für Akten etc., sowie einen integrierten Strom und LAN-Anschluss. Hierfür ist neben dem Lagerfach für die Tischbeine ein weiteres Lagerfach vorgesehen, welches für jegliche Anschlüsse genutzt werden kann. Hierdurch können Kabel gesammelt und nicht sichtbar in das Möbelstück integriert werden, ohne dabei das schlichte und minimalistische Design zu stören.

Konvertibel, zurückhaltend und praktisch das sind die Hauptmerkmale von EINFACH PRAKTISCH, wobei jedes der drei Merkmale sowohl auf funktionaler, wie auch auf gestalterischer Seite Einfluss auf den Entwurf hat.



CAVITY

CAVITY ist der Raum, der schnell und einfach aufgestellt werden kann, wenn ein Rückzugsort benötigt wird. Egal wann und egal wo, CAVITY kann einfach mitgenommen und überall aufgebaut und schnell wieder verstaut werden. Insgesamt besteht CAVITY aus sechs transluzenten Hohlkammer-Einzelteilen, welche mithilfe eines Stecksystems an den Rändern miteinander verbunden werden können. Bei den Hohlkammerplatten handelt es sich um 5 mm starke Stegplatten bestehend aus Polypropylen und diese sind somit komplett recycelbar. Mithilfe von UV-Plattendirektdruck mit lösemittelhaltigen Tinten (UV-beständig und wetterfest) lässt sich die Oberfläche der CAVITY nach Wunsch bedrucken und fügt sich somit optimal in ihr Umfeld ein. Aber auch im unbedruckten Naturzustand passt die CAVITY problemlos in jeden Haushalt und verspricht eine angenehme Arbeitsatmosphäre, abgeschottet von Ablenkungen. Lediglich durch kleine Eingriffe in die ursprüngliche Möblierung lässt sich CAVITY problemlos zum Beispiel um einen Esszimmertisch aufbauen. Aber auch in einem bestehenden Arbeitsraum kann die CAVITY aufgebaut werden, um sich vor möglichen Störfaktoren, wie dem plötzlichen Erscheinen des Partners oder der Kinder in der Tür zu schützen oder auch einfach nur, um nicht zu viel von seinem Privatleben preiszugeben und bei Videocalls einen einheitlichen Hintergrund vorzuweisen. Aber auch im Freien kann die CAVITY problemlos aufgebaut werden und sorgt für ein eigenes kleines Büro an jedem beliebigen Wunschort. Die Hohlkammerplatten sind wasserabweisend und so lässt sich auch ein kleiner Regenschauer trocken darin überstehen. Entscheiden Sie sich noch heute für Ihre eigene CAVITY, Ihren Raum to Go, wo und wann Sie wollen.

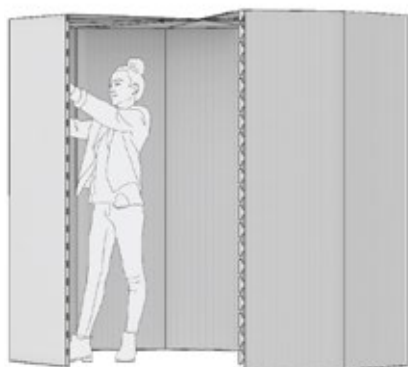
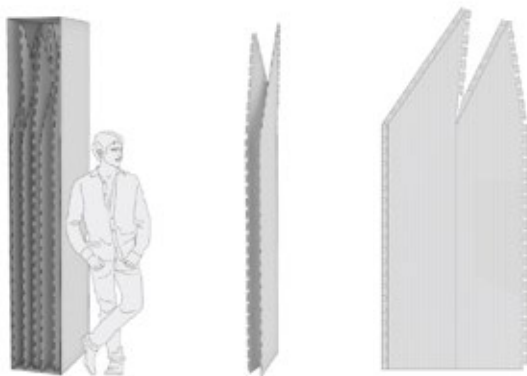

CAVITY ist der Raum, der schnell und einfach aufgestellt werden kann, wenn ein Rückzugort benötigt wird. Egal wann und egal wo, CAVITY kann einfach mitgenommen und überall aufgebaut und schnell wieder verstaut werden. Insgesamt besteht CAVITY aus sechs transluzenten Hohlkammer-Einzelteilen, welche mithilfe eines Stecksystems an den Rändern miteinander verbunden werden können. Bei den Hohlkammerplatten handelt es sich um 5 mm starke Stegplatten bestehend aus Polypropylen und diese sind somit komplett recycelbar. Mithilfe von UV-Plattendirektdruck mit lösemittelhaltigen Tinten (UV-beständig und wetterfest) lässt sich die Oberfläche der CAVITY nach Wunsch bedrucken und fügt sich somit optimal in ihr Umfeld ein. Aber auch im unbedruckten Naturzustand passt die CAVITY problemlos in jeden Haushalt und verspricht eine angenehme Arbeitsatmosphäre, abgeschottet von Ablenkungen. Lediglich durch kleine Eingriffe in die ursprüngliche Möblierung lässt sich CAVITY problemlos zum Beispiel um einen Esszimmertisch aufbauen. Aber auch in einem bestehenden Arbeitsraum kann die CAVITY aufgebaut werden, um sich vor möglichen Störfaktoren, wie dem plötzlichen Erscheinen des Partners oder der Kinder in der Tür zu schützen oder auch einfach nur, um nicht zu viel von seinem Privatleben preiszugeben und bei Videocalls einen einheitlichen Hintergrund vorzuweisen. Aber auch im Freien kann die CAVITY problemlos aufgebaut werden und sorgt für ein eigenes kleines Büro an jedem beliebigen Wunschort. Die Hohlkammerplatten sind wasserabweisend und so lässt sich auch ein kleiner Regenschauer trocken darin überstehen. Entscheiden Sie sich noch heute für Ihre eigene CAVITY, Ihren Raum to Go, wo und wann Sie wollen.

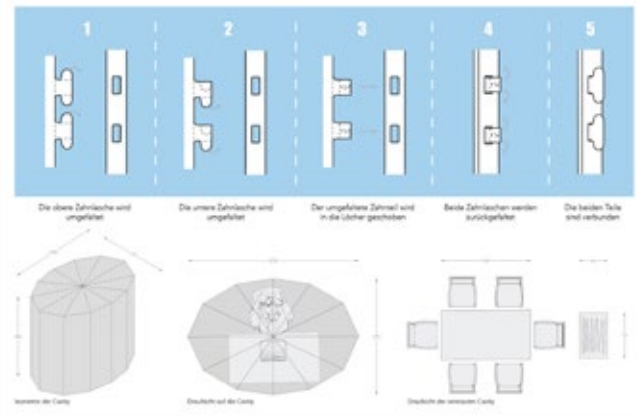

BÜROKARRE



— wo willst du arbeiten? —



Zuhause zu arbeiten bedeutet wenig Abwechslung im räumlichen Sinne. Der Wunsch danach wächst, die Perspektive zu wechseln und frei entscheiden zu können, in welchem Ort für diesen Moment die größte Qualität steckt. Wo das beste Licht ist, die schönste Atmosphäre. Die Ruhe oder genau das rechte Maß an Trubel, nach welchem man sich gerade sehnt. Eine pragmatisch-minimalistische Lösung für all diejenigen, die selbst entscheiden möchten, wo sie arbeiten.



199295

BÜROKARRE

Zuhause zu arbeiten bedeutet wenig Abwechslung im räumlichen Sinne. Der Wunsch danach wächst, die Perspektive zu wechseln und frei entscheiden zu können, in welchem Ort für diesen Moment die größte Qualität steckt. Wo das beste Licht ist, die schönste Atmosphäre. Die Ruhe oder genau das rechte Maß an Trubel, nach welchem man sich gerade sehnt. Eine pragmatisch-minimalistische Lösung für all diejenigen, die selbst entscheiden möchten, wo sie arbeiten.

199295



KLAPPGUT

KLAPPGUT – das perfekte Möbelstück für das Arbeiten zu Hause. Das bewegliche Sitzmöbel bietet in Kombination mit dem an der Wand befestigten Schreibtisch vielfältige Möglichkeiten und eignet sich hervorragend für beengte Wohnverhältnisse. Ob im Wohnzimmer, im Schlafzimmer oder im Flur, dank seiner Multifunktionalität kann KLAPPGUT jeden Raum bereichern – auch wenn gerade nicht daran gearbeitet wird. Die 1,70 m breite Sitzbank kann als gemütlicher Aufenthaltsort oder funktional im Flur genutzt werden. Um KLAPPGUT morgens in einen Arbeitsplatz zu verwandeln, kann die Sitzbank umgedreht und die Schreibtischplatte hochgeklappt werden. In der Sitzbank kann langfristig Büroausstattung, wie elektronische Geräte, Akten und Literatur aufbewahrt werden. Dadurch entsteht trotz eines voll ausgestatteten Arbeitsplatzes keine Unordnung in der Wohnung. Wer möchte, kann einen Teil der Schreibtischplatte nach unten klappen, um dort mit tagesaktuellen Unterlagen Ordnung und Struktur zu halten. Diese Einstellung eignet sich auch gut für die parallele Betreuung eines Kindes. Für Videokonferenzen lässt sich die Lehne der Sitzbank hochklappen, dadurch ist für einen neutralen, professionellen Videohintergrund gesorgt. Die Fläche kann je nach Bedarf auch als Pinnwand genutzt werden. Der bewegliche Teil der Schreibtischplatte kann nach oben bewegt werden, sodass das Arbeiten im Stehen ermöglicht wird. Das ist insbesondere für lange Arbeitstage sinnvoll, um den Rücken zu entlasten.

Da die Sitzbank mobil ist, kann sie in der ganzen Wohnung und sogar bis auf den Balkon oder die Terrasse bewegt werden. Das sorgt für Abwechslung im Home Office-Alltag und für Flexibilität in beengten Wohnverhältnissen.

Am Ende eines Arbeitstages kann KLAPPGUT wieder platzsparend an seinen Platz gestellt und die Sitzbank für den Feierabend genutzt werden.

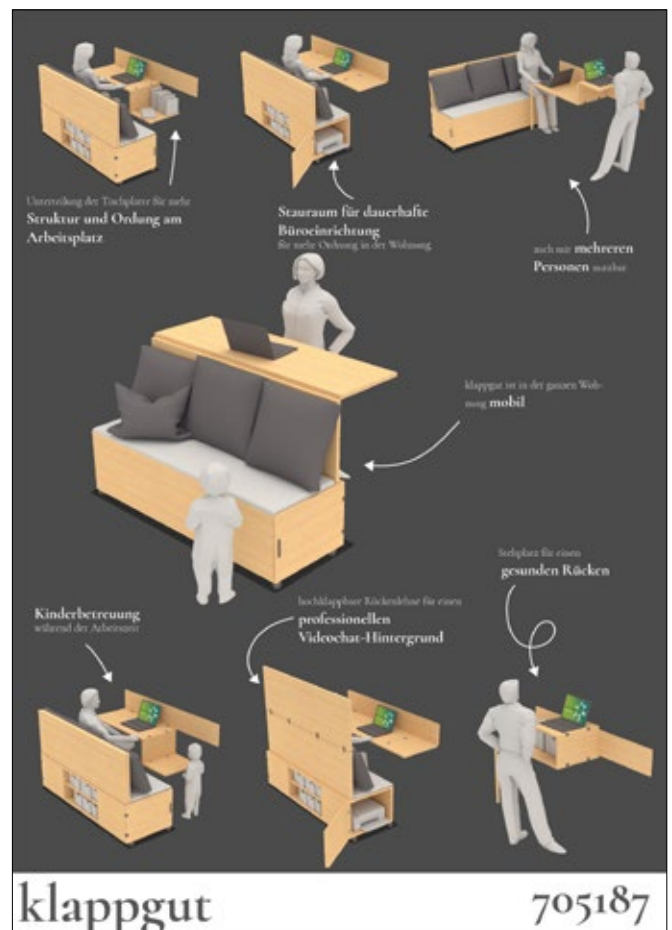
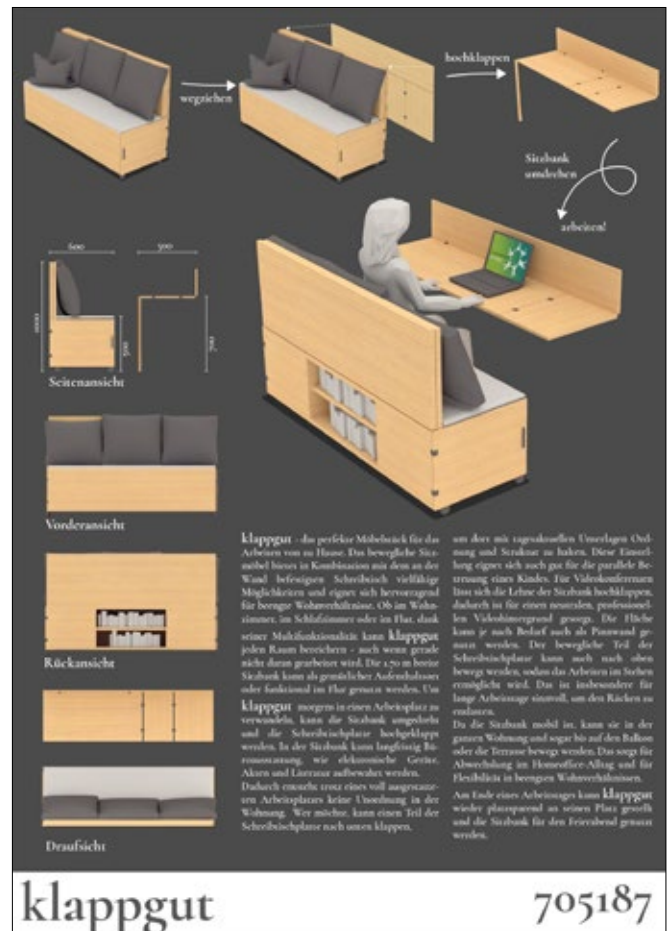

ANTONIA HERSCHEL

Burg Giebichenstein Kunsthochschule Halle

ROLLO „you rock - I roll“

Kleine Bude, wenig Platz, homeoffice. Du brauchst einen ROLLO!

Rollo ist ein flexibles Möbel auf Rollen mit zwei Vorderseiten. Es bietet Platz für Aktenordner, einen Laptop und eine Arbeitsfläche auf der einen Seite. Aber auch Kräutertöpfe, Stifte, Kronkorken, Regenschirme, Kleingeld, Zahnpasta, Haarbürste, Drehzeug, Mundschutz, Einkaufschips, Küchentücher, Handtücher, Föhn, Glätteisen, Einkaufsbeutel, Kellerschlüssel und die Hundeleine finden hier ihren Platz... wie das geht?

Die eine Hälfte von Rollo ist nach den Maßen eines Laptops und mehreren Aktenordnern konzipiert. Die zweite Hälfte ist so geplant, dass du verschiedenste Dinge in zwei blumentopf-große Aussparungen verstauen aber auch an drei Haken aufhängen kannst.

Somit kann Rollo in jedem Raum als Microbüro und bei 180 Grad Wendung als was auch immer er sein soll, verwendet werden. Im Schlafzimmer, Flur oder Bad - ob in der Küche, auf dem Balkon oder in der Garage.

you rock - I roll...

Küchenrollo
Flurrollo
Badeollo
Schlafrollo

179002

ROLLO

Kleine Bude, wenig Platz, Home Office. Du brauchst einen ROLLO!

ROLLO ist ein flexibles Möbel auf Rollen mit zwei Vorderseiten. Es bietet Platz für Aktenordner, einen Laptop und eine Arbeitsfläche auf der einen Seite.

Aber auch Kräutertöpfe, Stifte, Kronkorken, Regenschirme, Kleingeld, Zahnpasta, Haarbürste, Drehzeug, Mundschutz, Einkaufschips, Küchentücher, Handtücher, Föhn, Glätteisen, Einkaufsbeutel, Kellerschlüssel und Hundeleine finden hier ihren Platz... wie das geht?

Die Hälfte von ROLLO ist nach den Maßen eines Laptops und mehreren Aktenordnern konzipiert. Die zweite Hälfte ist so geplant, dass du verschiedenste Dinge in zwei blumentopf-große Aussparungen verstauen aber auch an drei Haken aufhängen kannst.

Somit kann ROLLO in jedem Raum als Microbüro und bei 180 Grad Wendung als was auch immer er sein soll, verwendet werden. Im Schlafzimmer, Flur oder Bad – ob in der Küche, auf dem Balkon oder in der Garage.

You rock – I roll...

'ne mappe

Die Sonne scheint, vergiss die mappe nicht. Aufgeklappt, hingestellt, an der Tischplatte festgeklammt. Los geht's!

Die dreiteilige mappe sorgt für einen schnell aufgeklappten Arbeitsplatz, schützt vor der Sonne und (passend zur aktuellen Lage) sogar vor Tröpfcheninfektionen. Die von innen magnetischen Flächen lassen dich deine Notizen auf einen Blick sehen und verhindern, dass dich der nächste Windhauch aus deinem Workflow reißt. So schnell wie die Sonne wandert, wandert die mappe ebenfalls. Durch einfaches Fest- und Loosziehen kannst du die mappe an so gut wie jeder Tischplatte befestigen und wieder umstellen. Zusammengeklappt misst sie gerade mal 45 cm x 55 cm und lässt sich bequem unter den Arm klemmen.

Egal wo, Hauptsache frische Luft, ein Tisch und 'NE MAPPE.

45
55

Das Bild Positionieren
Das Bild Positionieren

570891

'NE MAPPE

Die Sonne scheint, vergiss die MAPPE nicht. Aufgeklappt, hingestellt, an der Tischplatte festgeklammt. Los geht's!

Die dreiteilige MAPPE sorgt für einen schnell aufgeklappten Arbeitsplatz, schützt vor der Sonne und (passend zur aktuellen Lage) sogar vor Tröpfcheninfektionen. Die von innen magnetischen Flächen lassen dich deine Notizen auf einen Blick sehen und verhindern, dass dich der nächste Windhauch aus deinem Workflow reißt. So schnell wie die Sonne wandert, wandert die MAPPE ebenfalls. Durch einfaches Fest- und Loosziehen kannst du die MAPPE an so gut wie jeder Tischplatte befestigen und wieder umstellen. Zusammengeklappt misst sie gerade mal 45 cm x 55 cm und lässt sich bequem unter den Arm klemmen.

Egal wo, Hauptsache frische Luft, ein Tisch und 'NE MAPPE.

BÜGELBÜRO

Das BÜGELBÜRO ist ein konzeptioneller Ansatz für eine Lösung in Microlofts bzw. in Räumen, in denen tatsächlich kein Platz für einen Tisch ist.

Eine Kleiderstange als Basis, zwei Kleiderbügel als Aufhängung, ein Stab, ein wenig Schnur und ein Brett lassen sich so zusammenbringen, dass das Bügelbüro entsteht.

Über die Länge der Schnüre wird die Höhe der Arbeitsfläche eingestellt. Mit zwei Kleiderbügeln wird das Bügelbüro aufgehängt – der Stab zwischen den Bügeln schützt Sie vorm Zusammenrutschen bei Belastung der Fläche.

Optional könnten Bodenanker, in Form von Gewichten an elastischen Seilen, vorne und hinten an dem Brett abgesehen werden. Dadurch blockt man den Drehpunkt um die Kleiderstange ab und verhindert das Vor- und Zurückschaukeln.

Zum Feierabend werden die Schnüre an einer Seite von dem Brett vom Bügel genommen, das Brett klappt flach ab und sortiert sich zwischen den Klamotten ein. Perfekt verstaut.





PARAWORK

Der PARAWORK ist ein multifunktionaler Paravent. Beim Ausfalten wird automatisch ein Tisch ausgeklappt und fertig ist der Workspace.

Der Filz im Innenraum bietet eine gute Geräuschkulissee, außerdem kann man problemlos Pinzetzel an ihm anbringen. Mithilfe der Taschen hat man immer Zugriff auf seine Stifte und Blöcke. Eine der Außenseiten ist eine Magnettafel, die andere ist aus Holz. Nach einem Arbeitstag faltet man den PARAWORK wieder zusammen und schiebt ihn an die Seite, wo er einem beim Wohnen nicht stört.

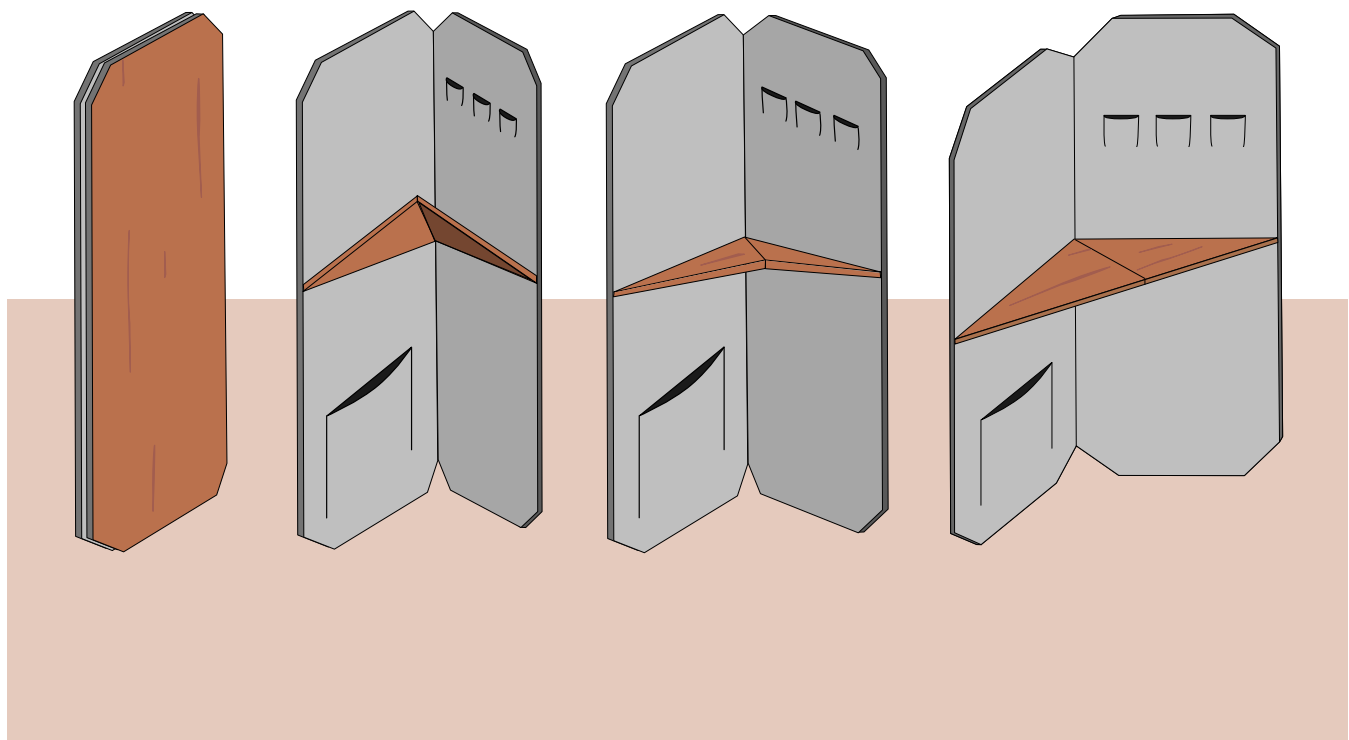

HIDO

Studentenwohnung – WGs, ein Zimmer zur Nutzung:
 schlafen, ausruhen, entspannen und arbeiten in einem Raum

Zimmer bei den Eltern – Rückzugsort:
 schlafen und arbeiten oder Teilung des Arbeitszimmers mit den Eltern oder Geschwistern

Kleine eigene Wohnung – 1-2 Zimmer-Wohnung

Was fehlt im Home Office:

Trennung zwischen home und office
 Lösung: aus dem Auge aus dem Sinn

Mehrere Personen im Home Office
 Lösung: trennen des Arbeitsplatzes durch Vorhänge, Gardinen oder Rollos

Trennung des Arbeitsplatzes zwischen Office und Freizeit
 Lösung: Spiel mit Farben zur Motivation oder zur Entspannung

Hintergründe im Videocall
 Lösung: Rollos können als Hintergrund dienen, auch eine Möglichkeit wäre ein Greenscreen.

HIDO- the hidden office

Studentenwohnung:
 - WGs, ein Zimmer zur Nutzung, schlafen, ausruhen, entspannen und arbeiten in einem Raum
 - Zimmer bei den Eltern – Rückzugsort, schlafen und arbeiten oder teilung des Arbeitszimmers mit den Eltern oder Geschwistern
 - kleine eigene Wohnung – 1-2 Zimmer-Wohnung

Was fehlt im Homeoffice:
 - Trennung zwischen home und office
 - Lösung: aus dem Auge aus dem Sinn
 - mehrere Personen im Homeoffice
 - Lösung: trennen des Arbeitsplatzes durch Vorhänge, Gardinen oder Rollos
 - Trennung des Arbeitsplatzes zwischen Office und Freizeit
 - Lösung: Spiel mit Farben zur Motivation oder zur Entspannung
 - Hintergründe im Videocall
 - Lösung: Rollos können als Hintergrund dienen, auch eine Möglichkeit wäre ein Greenscreen.

Funktionalität

Elektronisch steuerbares Tisch
 mögliche Sitzpositionen
 auf dem Boden (Schulderhöhe)
 auf einem Stuhl z.B. Küchenstuhl oder Barstuhl, der neben dem Bett steht
 - dynamische Körperhaltung immer wichtiger im Arbeitsleben egal ob Zuhause oder im Büro

Vorhänge
 - Hintergrund in Grau und als Greenscreen
 - Setzen in 2 Farben zur Konzentration Grün zur Entspannung Blau

unteres Element:
 - Konzentration Hellblau
 - Deckenplatte bedienbar mit Einstellstift (drehen können an dem Rädchen, damit der Stuhl nicht rüber rollt)
 - Platz für Elektroinstallationen, Stromversorgung des Schreibtischs, mögliche Motorisierung des Bettfußes oder auch Drucker/fotografieren bei kindlicher Nutzung.

oberes Element:
 - Matratze
 - Holzplatte zur Befestigung
 - Lichter, verschobene Lichtsignaturen
 - Rollos rechts und links
 - in 2 Farben entspannung und konzentration
 - Rollos links
 - in Greenscreen und einem wählbaren Grau

Materialität

Metallelemente: Stahl pulverbeschichtet Grau
 Bettrohre: Massivholz Eiche
 Unterkonstruktion: Massivholz Eiche
 Schreibtischplatte: Spanglas (klar weiß)

Rollos links: Grün + Blau
 Rollos Hintergrund: Grau + Greenscreen

412101

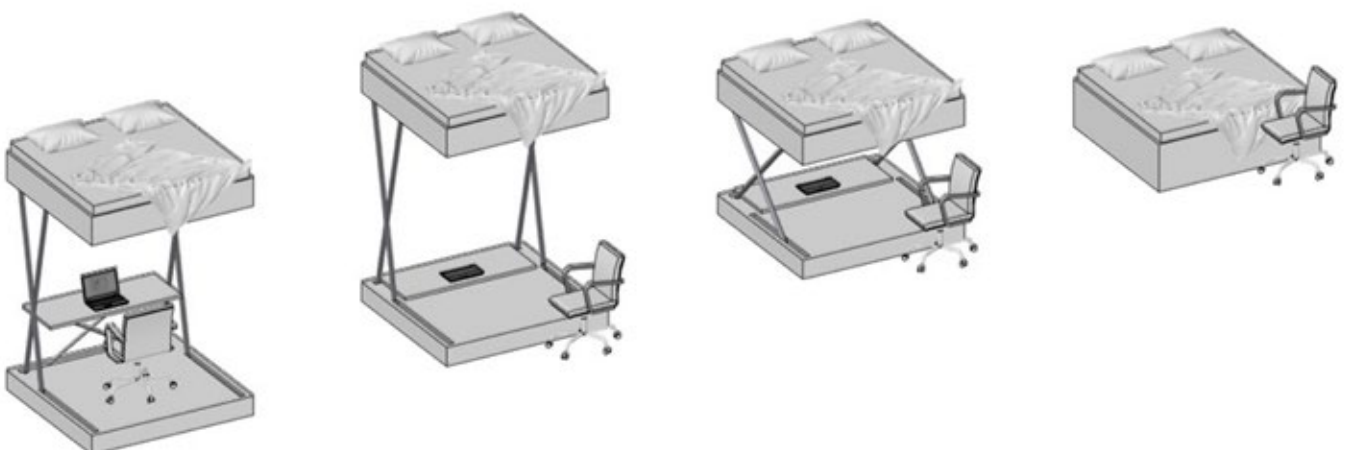

SPINBENCH



KONZEPT

Das Arbeiten von zu Hause stellt für viele eine große Herausforderung dar. Leben und Arbeiten auf kleinstem Raum erfordert Struktur und räumliche Planung. Gehen wir von einem durchschnittlichem WG-Zimmer aus, reden wir von ca. 12 m². Knapp 1/4 nimmt hierbei schon ein Einzelbett ein. Somit bleiben 9 m² für einen Kleiderschrank, eine Sitzgelegenheit und einen Schreibtisch.

DETAILS

Das Grundmodul löst sich in drei Positionen auf die über einen Drehmechanismus auf der Innenseite der Spindelschrauben.

FLIPPEN

Eine ergonomische Sitzfläche sorgt für einen bequemen Aufenthalt durch einen Rücken, während es nicht möglich ist, das Rückenrohr über dem Schreibtisch zu nutzen.

UMSETZUNG

Um die räumliche und gedankliche Trennung von Home und Office zu ermöglichen, haben wir die SPINBENCH entworfen. Das Spindelschrank ist ein Möbelstück, das sich von einem Stehtisch im Handumdrehen zu einer Sitzbank wenden lässt. Ergonomisch ist das Stehen die beste Art und Weise seinen Arbeitstag zu verbringen. Um Menschen mit verschiedenen Körpergrößen die Möglichkeit zu geben, im Stehen an der SPINBENCH zu arbeiten, gibt es zwei verschiedenen Größen. Zu Beginn des Arbeitstages wird die SPINBENCH geflippt und zur Mittagspause sowie zum Feierabend zurück in die non-work-function gelegt. Damit wird ein Anfang sowie ein Abschluss des Arbeitstages gefunden. Durch eine Zwischenebene in der Schublade ist es möglich, die SPINBENCH ohne weiteren Aufwand zu wenden. Die SPINBENCH gibt es als Grundmodul und beinhaltet eine Schublade und einen Sitzbezug.



123649

SPINBENCH

Konzept:

Das Arbeiten von zu Hause stellt für viele eine große Herausforderung dar. Leben und Arbeiten auf kleinstem Raum erfordert Struktur und räumliche Planung. Gehen wir von einem durchschnittlichem WG-Zimmer aus, reden wir von ca. 12 m². Knapp 1/4 nimmt hierbei schon ein Einzelbett ein. Somit bleiben 9 m² für einen Kleiderschrank, eine Sitzgelegenheit und einen Schreibtisch.

Umsetzung:

Um die räumliche und gedankliche Trennung von Home und Office zu ermöglichen, haben wir die SPINBENCH entworfen.

Die SPINBENCH ist ein Möbelstück, das sich von einem Stehtisch im Handumdrehen zu einer Sitzbank wenden lässt. Ergonomisch ist das Stehen die beste Art und Weise seinen Arbeitstag zu verbringen. Um Menschen mit verschiedenen Körpergrößen die Möglichkeit zu geben, im Stehen an der SPINBENCH zu arbeiten, gibt es zwei verschiedenen Größen. Zu Beginn des Arbeitstages wird die SPINBENCH geflippt und zur Mittagspause sowie zum Feierabend zurück in die non-work-function gelegt. Damit wird ein Anfang sowie ein Abschluss des Arbeitstages gefunden. Durch eine Zwischenebene in der Schublade ist es möglich, die SPINBENCH ohne weiteren Aufwand zu wenden. Die SPINBENCH gibt es als Grundmodul und beinhaltet eine Schublade und einen Sitzbezug.

VARIATIONEN

SITZFLÄCHE

Durch die ergonomische Sitzfläche entsteht eine optimale Position, die sich dem Rücken anpasst.

Wahlweise Leder oder Stoff

WELCH

● ○ ●

ANTIRUTSCHMATTE

Die Antirutschmatte sorgt für eine ergonomische Arbeitshöhe, ist stabil und leicht zu reinigen.

WELCH

● ● ●

SICHTSCHUTZ

Um die räumliche und gedankliche Trennung von Home und Office zu ermöglichen, haben wir die SPINBENCH entworfen.

HALTERUNG

Eine kurze Einbaueinheit in der Arbeitshöhe zum Anbringen der SPINBENCH.

STECKDOSE

Für einen direkten Zugang zu Strom befindet sich an der Innenseite der Schublade eine Steckdose mit einem Schutzkontakt.

KOMBINATION

Durch die Kombination zweier Spindelschrauben, verschiedener Kombinationen, können die ergonomischen Vorteile der SPINBENCH genutzt werden.



123649

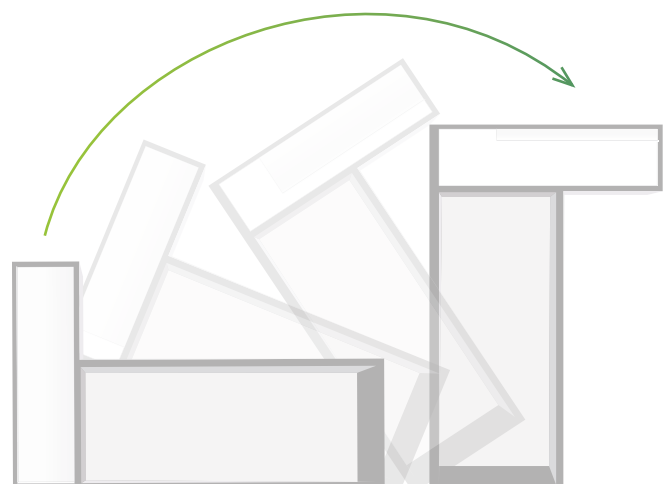

YOU BETTER WORKOUT!

Der Balkonhängetisch YOU BETTER WORKOUT ist die ideale Lösung für kleine Balkone: Ein Balkon-Klapptisch, der sich je nach Bedarf groß oder klein machen kann! Ausgeklappt verwandelt er sich in einen komfortablen Arbeitsplatz. Dafür wird er einfach über die Brüstung gehängt. Weil sich der Balkontisch platzsparend herunterklappen lässt, bleibt der Balkon flexibel nutzbar! Mit dem passenden Sonnenschutz, der sich mithilfe eines Stecksystems leicht an den Tisch anbringen lässt, steht dem Outdoor-Büro nichts mehr im Weg!

Der Balkonhängetisch YOU BETTER WORKOUT besteht aus einer wetterfesten Trespa-Platte. So besteht die Möglichkeit den Tisch permanent auf dem Balkon hängen zu lassen. Das Untergestell aus leichtem Aluminium verbindet ein geringes Gewicht mit guter Stabilität. Die verstellbare Halterung eignet sich für praktisch jedes Geländer und bietet außerdem einen sicheren Halt. Der faltbare Sonnenschutz aus leichtem und lichtundurchlässigem Material ist als zusätzliches Element gedacht. Mithilfe von zwei Reißverschlüssen lässt sich der Sonnenschutz leicht aufstellen. Die verstellbare Tischplatte besitzt spezielle Vertiefungen für die Aufbewahrung von Bürozubehör: Hier lassen sich Smartphones, Notizzettel, Tassen, Kugelschreiber, USB-Sticks und weitere Schreibtischutensilien verstauen. In einer speziellen Halterung kann man das Handy hochkant aufstellen und es so während der Arbeit im Blick behalten.

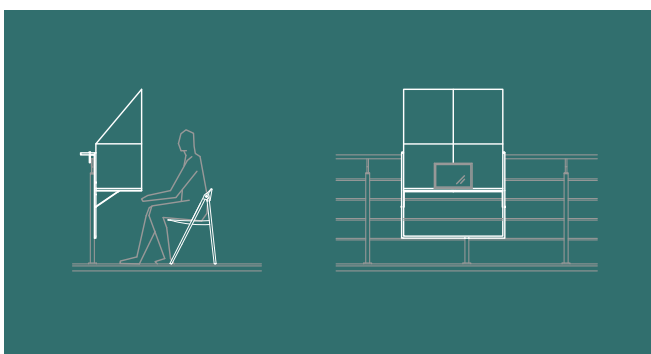



Handumdrehen:

Das Bett, das man zum Büro umkurbeln kann. Und andersrum. Vario Design Competition 2021

Ein kleine Wohnungsbewohnerin der Regel, das alle ihre Sachen gut gebraucht wird. Es ist kein Platz überflüssig. Das bedeutet aber auch, dass es kein Möbel gibt, das im Alltag nicht gebraucht wird. Esstisch, Sofa, Regale, Küchen, Garderoben, alles wichtig, alles in Gebrauch. Außer? Außer das Bett. Das steht tagsüber eigentlich nur so rum. Überlegt man sich dann noch, wie groß es ist, dann liegt es eigentlich nahe, dass man hier ansetzen muss:

HANDUMDREHEN

Das Bett, das man zum Büro umkurbeln kann. Und andersrum.

Eine kleine Wohnung bedeutet in der Regel, dass alles, was man hat, gebraucht wird. Es gibt keinen Platz im Überfluss. Das bedeutet aber auch, dass es kein Möbel gibt, das im Alltag nicht gebraucht wird. Esstisch, Sofa, Regale, Küchen, Garderoben, alles wichtig, alles in Gebrauch. Außer? Außer das Bett. Das steht tagsüber eigentlich nur so rum. Überlegt man sich dann noch, wie groß es ist, dann liegt es eigentlich nahe, dass man hier ansetzen muss:

Beim HANDUMDREHEN handelt es sich um ein Möbelstück, das irgendwie magisch ist. Einmal kurbeln und schon wird aus dem Schlafzimmer ein vollwertiges Büro. Es ist nicht notwendig irgendetwas aufzubauen, umzuklappen, umzuräumen oder sonst irgendeinen Kompromiss einzugehen. Innerhalb von Sekunden tauscht man den Raum, ohne das von ihm noch etwas sichtbar ist.

Und andersrum.

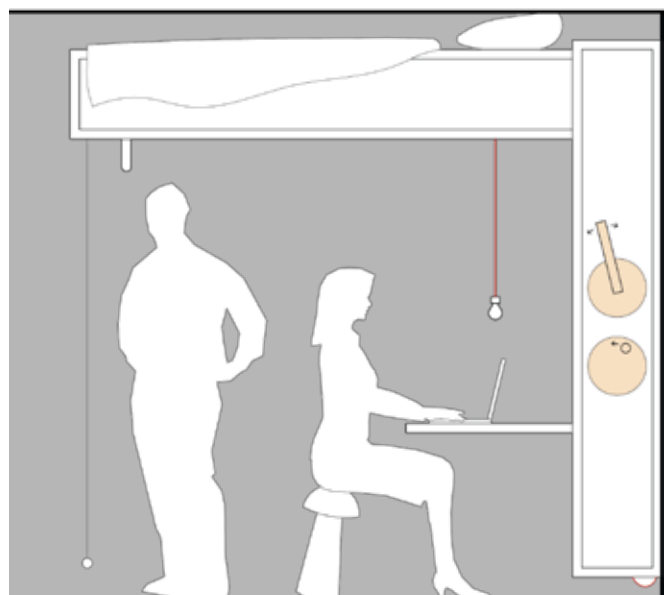
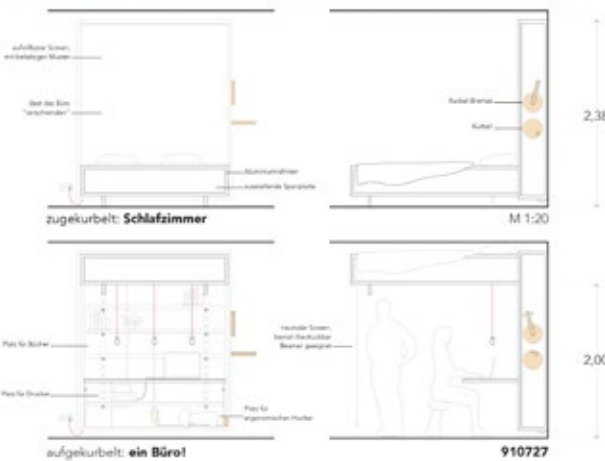
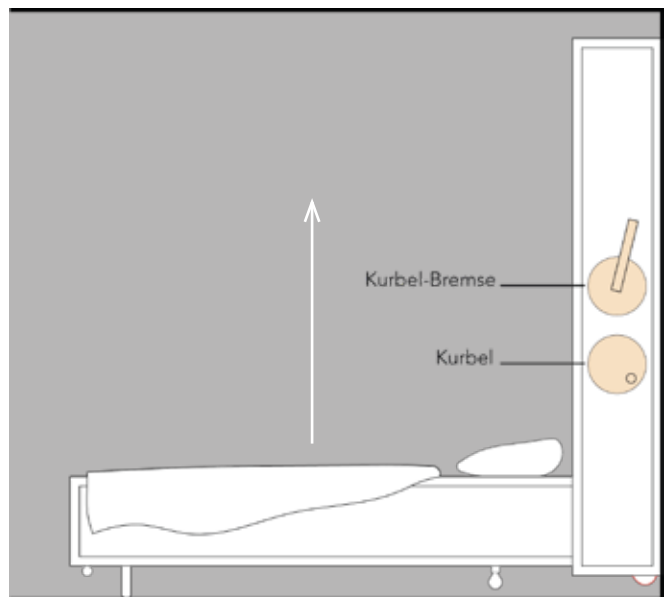
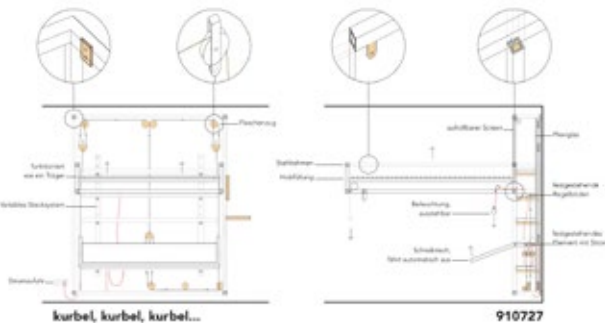

ONIIION

ONIIION ist ein modulares Wandschiebesystem, das Raumnutzungsflexibilität an nur einer Wohnraumwand ermöglicht.

Verschiedene Tageszeiten.

Verschiedene Funktionen.

Verschiedene Räume.

Eine Wand.

Anpassungsfähig

Die flexibel gestaltbaren Wandschichten sind auf unterschiedlichste Weise einzusetzen. Ein kleiner Raum erhält mehrere Wandschichten, ein größerer zwei abtrennbare Raumeinheiten. Von hinten oder von vorne genutzt, kann immer die Schicht hervorgezogen werden, die gerade gebraucht wird.

Schichtarbeit

Die verschiedenen Regalböden sind übereinander geschichtet. Papprohre dienen als Abstandhalter und verdecken die Gewindestäbe, die das Schiebeelement mit Flügelmuttern zusammenhalten.

Kreislauf

Alles kann wieder in seine Einzelteile zerlegt werden und wieder in den Kreislauf zurückgeführt werden, falls dieses Homeoffice mal wieder aus dem Trend gerät.

ONIIION

ONIIION ist ein modulares Wandschiebesystem, das Raumnutzungsflexibilität an nur einer Wohnraumwand ermöglicht.

Verschiedene Tageszeiten.
Verschiedene Funktionen.
Verschiedene Räume.
Eine Wand.

SCHICHTARBEIT

geöffnet geschlossen

WOHNEN UND_ODER ARBEITEN

314314

ONIIION

ANPASSUNGSFÄHIG

Die flexibel gestaltbaren Wandschichten sind auf unterschiedlichste Weise einzusetzen. Ein kleiner Raum erhält mehrere Wandschichten, ein größerer zwei abtrennbare Raumeinheiten. Von hinten oder von vorne genutzt, kann immer die Schicht hervorgezogen werden, die gerade gebraucht wird.

mehrere Wandschichten Nischen nutzen Räume neu abtrennen

SCHICHTARBEIT

Die verschiedenen Regalböden sind übereinander geschichtet. Papprohre dienen als Abstandhalter und verdecken die Gewindestäbe, die das Schiebeelement mit Flügelmuttern zusammenhalten.

KREISLAUF

Alles kann wieder in seine Einzelteile zerlegt werden und wieder in den Kreislauf zurückgeführt werden, falls dieses Homeoffice mal wieder aus dem Trend gerät.

314314



SCHERENTISCH

In Zukunft werden wir uns fragen müssen, ob unsere bisherigen Arbeitsstrukturen durch Home Office nicht viel dynamischer werden, vor allem im Hinblick auf ein mögliches Recht von zu Hause aus arbeiten zu dürfen. In Folge dessen könnte auch die Anzahl von Coworking Spaces immens ansteigen, Büroräumlichkeiten werden plötzlich von mehreren Firmen benutzt, da nun nicht mehr fünf Tage die Woche vor Ort gearbeitet wird. Nutzungsszenarien bestimmter Gruppen changieren nach mehreren Schemata, alles wird dynamisch. Kann ich dann nicht auch gleich meinen Schreibtisch mit nach Hause nehmen?

Hier setzt das Konzept des SCHERENTISCHS an. Er ist so konzipiert, dass er als „Knock down furniture“ benutzt werden kann und lediglich über Steckverbindungen funktioniert. Dadurch wird es möglich den Tisch schnell zu demontieren, zu transportieren oder bei Nichtbenutzung zu verstauen. Dabei erlaubt die asymmetrische Formgebung verschiedenste Nutzungsszenarien. Wichtig wird hier vor allem das sich aus der Konstruktion ergebende Ablagefach für Unterlagen, Bücher, Tablet, Laptop oder sonstige Dinge. Wurde der Tisch demontiert, dient das Ablagefach als Aufbewahrungsschiene der Einzelteile in Zwischenräumen oder an der Wand.

Das Grundgerüst des Tisches bilden zwei Tischböcke, die vom Benutzer zusammengesteckt und anschließend mit den Tischplatten verbunden werden. Dabei ist die Dimensionierung der Platten variabel, der Nutzer kann hier frei wählen. So werden Varianten für beengte Wohnsituationen möglich, als auch Varianten für Wohnungen mit separatem Arbeitszimmer.

Die Herstellung des Tisches erfolgt mit Hilfe von CAM. Als Materialien können verschiedene Plattenwerkstoffe dienen, allen voran Multiplex -oder Spanplatten. Das Ablagefach ist als gekantetes Stahlblech gedacht.



FALTME

Die Arbeitswelt wurde Anfang 2020 weltweit zu einer neuen Herausforderung. Durch die Pandemie waren viele Betriebe gezwungen ihre Mitarbeiter ins Home-Office zu schicken. Doch wie kann man das Private von der Arbeit trennen, wenn beides so nah zu einander ist wie noch nie?

FALTME hilft wortwörtlich diese Problematik bei Seite zu schieben und erreicht nicht nur eine Trennung sondern gleichzeitig eine Möglichkeit, die Arbeitsmaterialien zu verstauen ohne die Arbeitsfläche zu minimieren. Es handelt sich um eine aufklappbare gefaltete Wand, die man je nach belieben in Form ziehen bzw. drücken kann. Sie besteht aus Spanholz und einer farbigen Beschichtung, die in individuellen Farben wie beispielsweise beige, grau, weiß und weiteren angeboten werden kann.

Die Stabilität von FALTME wird durch eine Tischklemme verstärkt, die eine lange Stange besitzt, wobei die Falte wand dann auf diese drauf gesteckt wird.

Um einen freien Arbeitsplatz zu ermöglichen, gibt es zu der Falte wand Holzelemente und Korkteile, die entweder zur Aufbewahrung von Stiften oder Notizen genutzt werden können. Die Metallleisten an FALTME sind dazu da, um diese Holzelemente oder auch andere magnetische Objekte halten zu können.

Unterstützend zur Gleitfähigkeit bei der Nutzung besitzt FALTME im unteren Bereich einen Filzstrang. Das ermöglicht ein einfaches Verschieben, Ziehen und Auffalten. Es werden unnötige Geräusche vermieden und Beschädigungen an der Tischoberfläche verhindert.

Das Möbelstück FALTME ist für jeden geeignet, egal ob Student/-in, Alleinerziehende/-r, Kinder oder Arbeitgeber/-in. Es schafft einen eigenen kleinen Raum im Wohnraum. Ob als workspace oder als Rückzugsort es ist beliebig nutzbar und trägt zur Raumgestaltung bei ohne den Anschein von regulärer Büroarbeit zu implizieren. FALTME ist somit flexibel an den Alltag angepasst und kann an allen Tischen wie beispielsweise Esstisch oder Schreibtisch angebracht werden.

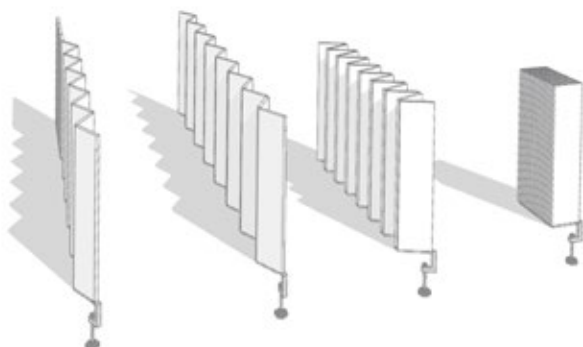

FaltMe

Die Arbeitswelt wurde Anfang 2020 weltweit zu einer neuen Herausforderung. Durch die Pandemie waren viele Betriebe gezwungen ihre Mitarbeiter ins Home-Office zu schicken. Doch wie kann man das Private von der Arbeit trennen, wenn beides so nah zu einander ist wie noch nie?

FaltMe hilft wortwörtlich diese Problematik bei Seite zu schieben und erreicht nicht nur eine Trennung sondern gleichzeitig eine Möglichkeit, die Arbeitsmaterialien zu verstauen ohne die Arbeitsfläche zu minimieren.

Es handelt sich um eine aufklappbare gefaltete Wand, die man je nach belieben in Form ziehen bzw. drücken kann. Sie besteht aus Spanholz und einer farbigen Beschichtung, die in individuellen Farben wie beispielsweise beige, grau, weiß und weiteren angeboten werden kann.

Die Stabilität von FaltMe wird durch eine Tischklemme verstärkt, die eine lange Stange besitzt, wobei die Falte wand dann auf diese drauf gesteckt wird.

Um einen freien Arbeitsplatz zu ermöglichen gibt es zu der Falte wand Holzelemente und Korkteile, die entweder zur Aufbewahrung von Stiften oder Notizen genutzt werden können. Die Metallleisten an FaltMe sind dazu da, um diese Holzelemente oder auch andere magnetische Objekte halten zu können.

Beispiel für die Aufbewahrung:
Stiften mit Magneten magnet
Faltwand (Aufbewahrung)
Korkteile
Spanholzplatte (FaltMe Wand)
Tischklemme (Tischklemme)

040567

Unterstützend zur Gleitfähigkeit, bei der Nutzung besitzt FaltMe im unteren Bereich einen Filzstrang. Das ermöglicht ein einfaches verschieben, ziehen und auffalten. Es werden unnötige Geräusche vermieden und Beschädigungen an der Tischoberfläche verhindert.

FaltMe ist somit flexibel an den Alltag angepasst und kann an allen Tischen wie beispielsweise Esstisch oder Schreibtisch angebracht werden.

Das Möbelstück FaltMe ist für jeden geeignet, egal ob Student/-in, Alleinerziehende/-r, Kinder oder Arbeitgeber/-in. Es schafft einen eigenen kleinen Raum im Wohnraum. Ob als workspace oder als Rückzugsort es ist beliebig nutzbar und trägt zur Raumgestaltung bei ohne den Anschein von regulärer Büroarbeit zu implizieren.

040567

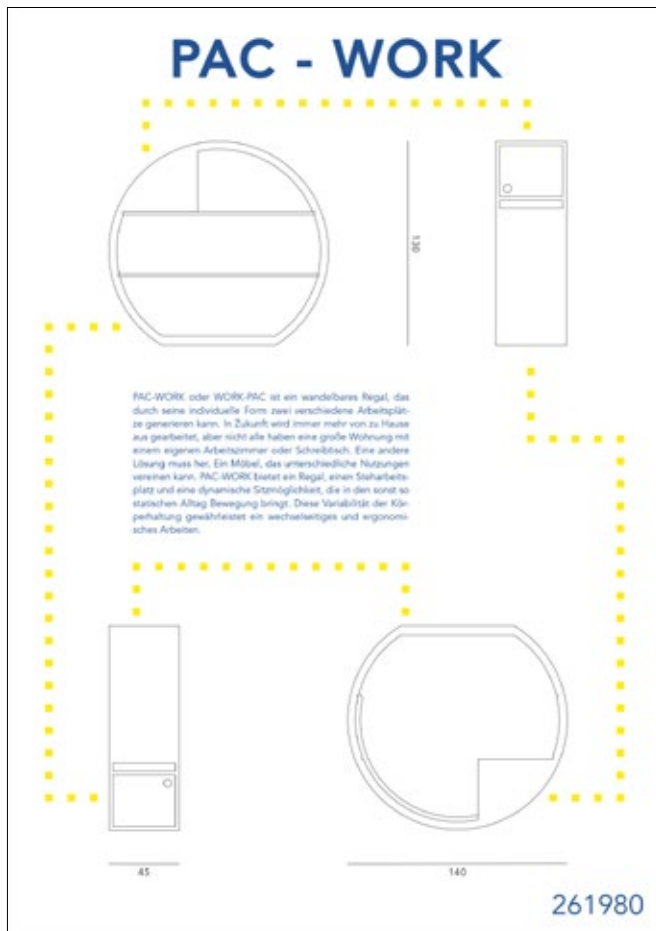

PAC-WORK

PAC-WORK oder WORK-PAC ist ein wandelbares Regal, das durch seine individuelle Form zwei verschiedene Arbeitsplätze generieren kann. In Zukunft wird immer mehr von zu Hause aus gearbeitet, aber nicht alle haben eine große Wohnung mit einem eigenen Arbeitszimmer oder Schreibtisch. Eine andere Lösung muss her. Ein Möbel, das unterschiedliche Nutzungen vereinen kann. PAC-WORK bietet ein Regal, einen Steharbeitsplatz und eine dynamische Sitzmöglichkeit, die in den sonst so statischen Alltag Bewegung bringt. Diese Variabilität der Körperhaltung gewährleistet ein wechselseitiges und ergonomisches Arbeiten. Wird das Regal umgedreht, die Böden herausgenommen und das Sitzpolster eingesetzt, entsteht in kurzer Zeit ein Arbeitsplatz innerhalb des PAC-WORKs. Hier kann bequem und trotzdem seriös ein längeres online-Meeting abgehalten, ein paar E-Mails gelesen oder einfach entspannt werden. Die Möglichkeit hin- und herzuschaukeln schafft auch während der Arbeit eine gewisse Bewegungsfreiheit. Wird doch ein Arbeiten im Stehen bevorzugt, lässt sich das Regal leicht wieder zurückbauen. In beiden Varianten ist unterhalb der Arbeitsflächen ein Fach für wichtige Unterlagen oder Notizen vorgesehen. Außerdem gibt es eine zusätzliche Aussparung für das notwendige Technik-Zubehör.

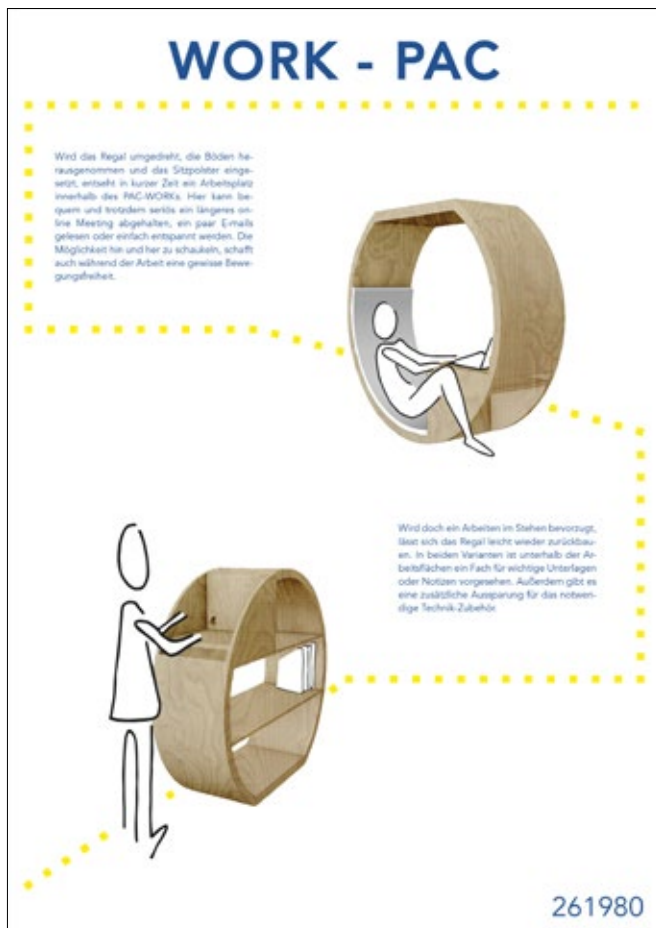

CON SCENT RATION

Konzept:

Fast jeder Vierte arbeitet aktuell im Home-Office. Davon hat ein Großteil nicht die Möglichkeit, in ein Arbeitszimmer auszuweichen, sodass Arbeiten, Entspannen und Schlafen gezwungenermaßen in einem Raum stattfinden. Das Ziel dieses Produkts ist es, durch olfaktorische Eindrücke eine Trennung des Raumes zu erzeugen. Dabei wird mithilfe von Gerüchen der Raum in Arbeitsphasen und Ruhephasen aufgeteilt.

App:

Die App besteht hauptsächlich aus einem Timer, welcher mit dem Duftobjekt verbunden ist. Somit wird je nach dem, welche Phase aktuell vom Benutzer eingestellt wurde, der dementsprechende Duft versprüht.

Eine weitere Barriere im Home-Office ist die Ablenkung durch das Handy. Die Benutzung des Smartphones ist während der Nutzung des Timers in der Arbeitsphase lediglich darauf beschränkt, sodass kein Zugriff auf andere Apps möglich ist.

conSCENTration



APP

Die App besteht hauptsächlich aus einem Timer, welcher mit dem Duftobjekt verbunden ist. Somit wird je nach dem, welche Phase aktuell vom Benutzer eingestellt wurde, der dementsprechende Duft versprüht.

Eine weitere Barriere im Home-Office ist die Ablenkung durch das Handy. Die Benutzung des Smartphones ist während der Nutzung des Timers in der Arbeitsphase lediglich darauf beschränkt, sodass kein Zugriff auf andere Apps möglich ist.

Konzept

Fast jeder Vierte arbeitet aktuell im Home-Office, dessen hat ein Großteil nicht die Möglichkeit in ein Arbeitszimmer auszuweichen, sodass arbeiten, entspannen und schlafen gezwungenermaßen in einem Raum stattfinden.

Das Ziel dieses Produkts ist es, durch olfaktorische Eindrücke eine Trennung des Raumes zu erzeugen. Dabei wird mithilfe von Gerüchen der Raum in Arbeitsphasen und Ruhephasen aufgeteilt.

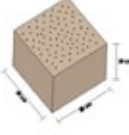

Nachfüller

Das Duftobjekt beinhaltet 2 Nachfüller mit unterschiedlichen Gerüchen, die für die jeweiligen Phasen geeignet sind. Die Nachfüller sind 8,4 cm lang, 16,4 cm hoch und 6,7 cm breit.

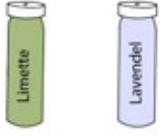
Duftaromen und ihre Wirkung



Anis	anregend, erfrischend, stärkend
Basilikum	gedächtnisfördernd, anregend, erfrischend, entspannend
Bergamotte	anregend, stärkt das Selbstvertrauen
Citronella	anregend, erfrischend, konzentrationsfördernd
Eukalyptus	anregend, konzentrationsfördernd, stärkt die Kombinationsfähigkeit
Jasmin	anregend, ermutigend
Kamille	beruhigend, entspannend
Kampfer	anregend, konzentrationsfördernd
Kartoffeln	gedächtnisfördernd
Koriander	gedächtnisfördernd
Latschenkiefer	entspannend, konzentrationsfördernd
Leandria	beruhigend, entspannend
Leinöl	anregend, getriggert, anregend
Limette	anregend, erfrischend, belebend, stärkend, getriggert, anregend
Lippen	entspannend, konzentrationsfördernd
Myrte	konzentrationsfördernd
Pfefferminz	anregend, leistungssteigernd
Teibaum	anregend, erfrischend, belebend, konzentrationsfördernd
Thymian	gedächtnisfördernd, anregend, erfrischend, entspannend
Zitrone	anregend, erfrischend, stärkend, getriggert, anregend, konzentrationsfördernd
Zypressen	entspannend, beruhigend, konzentrationsfördernd

012964

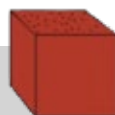
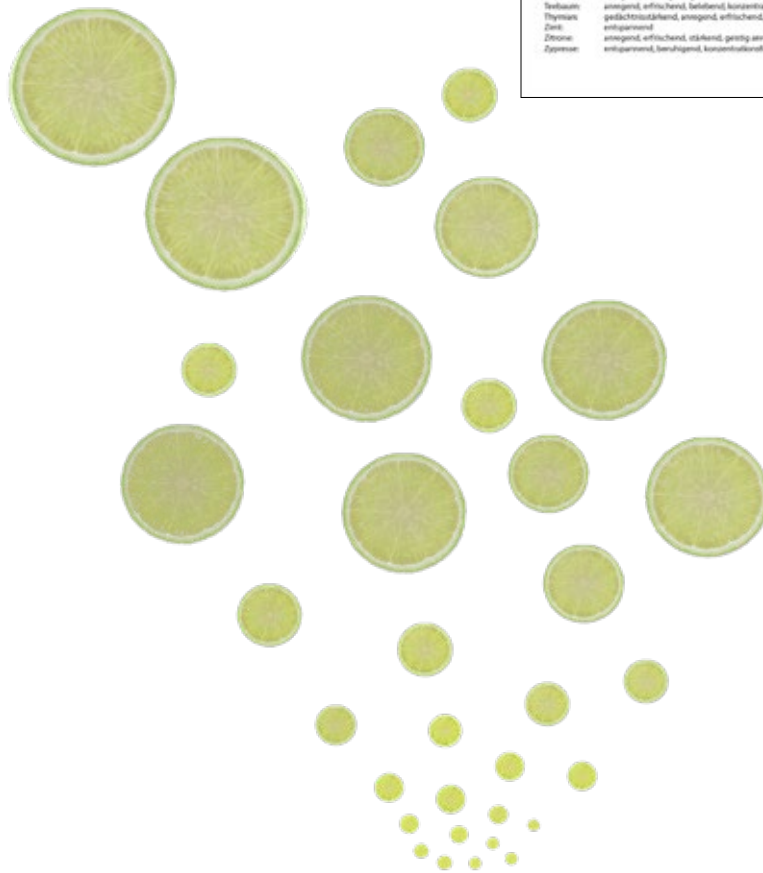

JOHANNES KAPP

Burg Giebichenstein Kunsthochschule Halle

DOUBLE TABLE	
	
	
	<p>DOUBLE TABLE consists of two table tops made out of plate material. The table tops are stacked over each other. The upper layer functions as a big clean workspace, while the layer below provides storage space which is always accessible while sitting at the table.</p> <p>The positioning of the four legs provides optimal leg room. Assembly is easily made by the tension of the four legs. Disassembled the table can be perfectly stacked and stored.</p> <p>DOUBLE TABLE combines office and home while the user chooses what is on top and what is stored below.</p> <p><small>TABLE TOP: THREE LAYER BOARD, TOP SURFACE COULD ALSO COME WITH LINOLEUM TABLE LEGS: SPICE</small></p>
#248163	

DOUBLE TABLE

DOUBLE TABLE consists of two table tops made out of plate material. The table tops are stacked over each other. The upper layer functions as a big clean workspace, while the layer below provides storage space which is always accessible while sitting at the table.

The positioning of the four legs provides optimal leg room. Assembly is easily made by the tension of the four legs. Disassembled the table can be perfectly stacked and stored.

DOUBLE TABLE combines office and home while the user chooses what is on top and what is stored below.



VOLUME TABLE

Ein Tisch der lediglich aus vier Platten besteht. Eine zweite Ebene sorgt für zusätzlichen Platz, sodass der Tisch nicht nur als Arbeitsplatz sondern auch als Stauraum genutzt werden kann. Wird nicht mehr gearbeitet kann Laptop & Co. verstaut werden und auf dem Tisch ist Platz für Neues.

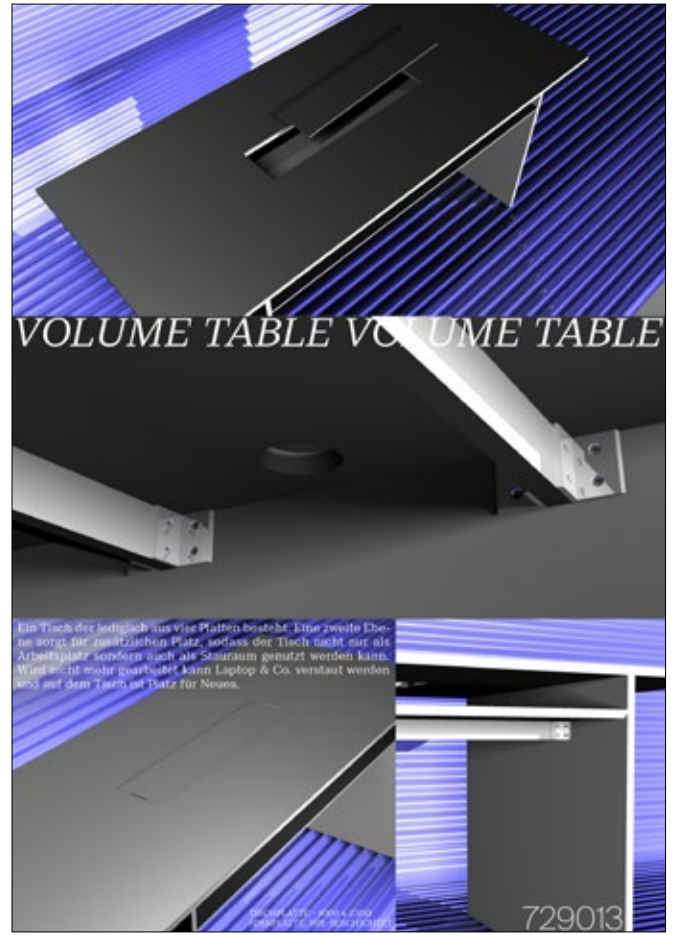

Variation

Variante 1: Moodboard (Stapel geschichtet)

Variante 2: Tisch (Moodboard)

Variante 3: Stauraum (Moodboard)

Variante 4: Stauraum (Moodboard)

Variante 5: Stauraum (Tisch-Moodboard)

154430

VARIATION

VARIATION bedient schnell und einfach die grundlegenden Anforderungen des Home Office.

Ausgelegt ist VARIATION für kleine Wohnräume, die keinen Platz für einen richtigen Schreibtisch hergeben.

Im zusammengeklappten Zustand besonders platzsparend, kann schon mit wenigen Handgriffen zusätzlicher Stauraum, zusätzliche Arbeitsfläche und ergonomisches Arbeiten generiert werden.

Einfache, in die jeweilige Platte eingelassene Scharniere ermöglichen das Auf- und Umklappen der 2 cm starken Regalplatten und der 4 cm starken Tischplatte. Der Stauraum ist auf bis zu 16 klassische Aktenordner angelegt und kann natürlich berufsspezifisch auch anderweitig verwendet werden. Die Stehpult-Variation erzeugt zusätzliche Ablagefläche für Laptop, Papier, etc.

Freie Moodboard-Fläche bietet in jeder Klapp-Variation Raum für neue Ideen und die altbekannte Pinnwand.

Zudem findet VARIATION auch im Büro Anwendung. Durch ein Aneinanderkoppeln der Module lassen sich Moodboards mit einer Breite von bis zu 1,20 m generieren. Zusätzlicher Stauraum und spontan hinzufügbare Arbeitsfläche inklusive.

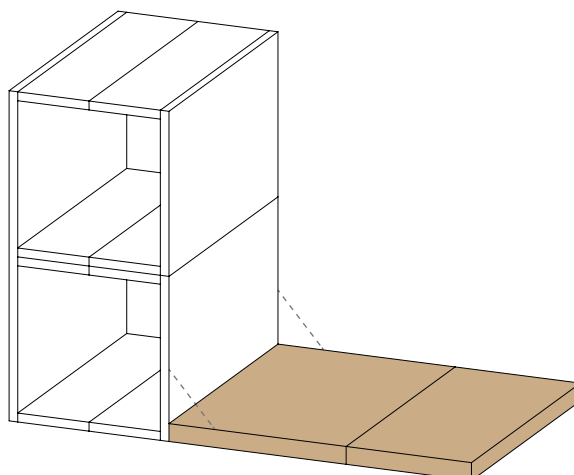
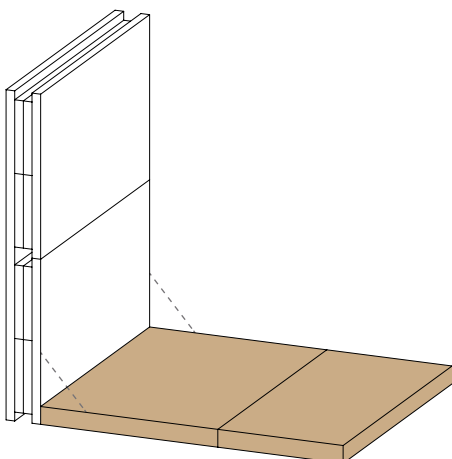
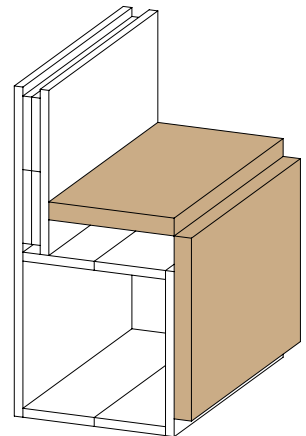
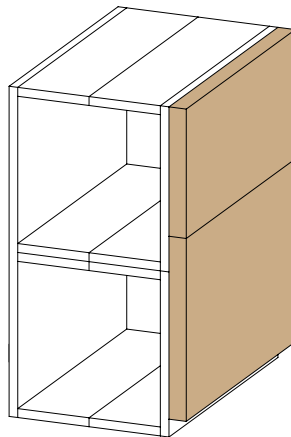
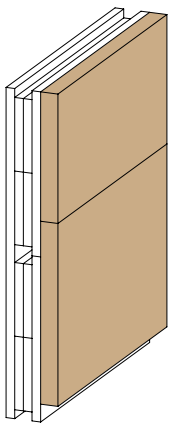

INVISIBLE

Das Wandelement INVISIBLE vereint Wohnbereich und Arbeitsbereich. Der Wohnbereich bietet ausreichend Platz für Bücher, Bilder, Gläser und Zeitschriften. Im Home Office ist eine klare Trennung der Bereiche elementar. Daher lassen sich zwei Welten durch Schiebeelemente sorgfältig voneinander trennen. Wird der Wohnbereich geschlossen, bietet der Arbeitsbereich viel Stauraum für Ordner, Drucker und den nötigen Bürobedarf. Eine ausziehbare Schublade erweitert den Arbeitsplatz und öffnet zusätzlich ein Ordnungssystem für Stifte, Klammern etc. Ein eingebauter Getränkehalter sowie Nervennahrung, finden an der Innenwand Platz. Nach Beendigung des Arbeitstages, lässt sich durch zwei Handgriffe bequem in den Wohnmodus schalten.

Metall trifft auf Holz

Das Wandelement besteht aus Metall und furnierter Spanplatte in Eichenoptik. Zwei unterschiedliche Materialien stehen hier für entgegengesetzte Bereiche. Erzeugt wird dabei ein nahezu grafischer Stil mit leicht nostalgischen Zügen. Der Innenbereich aus heller Spanplatte wirkt der kühlen und sterilen Optik entgegen und sorgt somit für ein homogenes Gesamtbild.





VIELFALTER

VIELFALTER ist ein flexibles Raumwunder.

Er reagiert auf die aktuelle Home Office Thematik, indem er Bereiche der Mehrfachnutzungen je nach Anforderung unterteilen und somit auf tausende neue Arten nutzbar machen kann. Die Einzimmerwohnung muss morgens zum Büro werden und am Abend den Arbeitsstress vergessen lassen? VIELFALTER lässt sich schnell per Hand in unterschiedlicher Länge aufrollen und vielseitige Raumkonstellationen entstehen.

Dabei arbeitet er um die bereits bestehende Möblierung herum und erfordert keine Einbuße im Wohnkomfort. An einigen Stellen formt sich aus der Faltung ein Bankelement, dass je nach Aufzugswinkel auch Platz für Akten und Ordner bietet.

Da die Struktur digital und parametrisch konstruiert wurde, ist sie mit nur ein paar Klicks veränderbar und ermöglicht somit für jede Wohnsituation eine Variante.

Die textile Materialität trägt zum Raumkomfort bei, grenzt visuell ab, bietet akustische Vorteile und einen interessanten Hintergrund für Videomeetings.



ADOORABLE

Mach eine Tür zu deiner Tür!

ADOORABLE ist eine mobile Türaufhängung, die das Raumvolumen „Tür“ endlich nutzbar macht und in einen Schreibtisch verwandelt. Durch das clevere Montagesystem kann ADOORABLE auf jede Tür angepasst werden, auch ob Türinnen- oder Türaußenseite spielt keine Rolle – ADOORABLE passt! Das Grundmodul selbst ist höhenverstellbar und somit für jeder Körpergröße geeignet.

Einmal fest montiert, dämpfen Korkklötze auf der Rückseite des Elements Schall und Stöße. Auf der anderen Türseite sorgt ein Drehschild dafür, dass Mitbewohner Bescheid wissen und man bei seiner Arbeit ungestört bleibt.

Das Grundelement ist durch verschiedenste Flexelemente erweiter- und individuell anpassbar. Zusätzlich kann alles, was einen Haken besitzt, ergänzt werden und bietet somit schier unbegrenzte Möglichkeiten. Ein weiteres Highlight sind die multifunktionalen Filzelemente, die sowohl als Pinnwand fungieren als auch für den nötigen Sicht- und Akustikschutz.

ADOORABLE ist schmal, leicht und stylish, bietet eine riesige Multifunktionalität und passt sich den individuellen Bedürfnissen jederzeit an.

adorable
Mach eine Tür zu *deiner* Tür

Adorable ist eine mobile Türaufhängung, die das Raumvolumen „Tür“ endlich nutzbar macht und in einen Schreibtisch verwandelt. Durch das clevere Montagesystem kann adorable auf jede Tür angepasst werden, auch ob Türinnen- oder Türaußenseite spielt keine Rolle – adorable passt! Das Grundmodul selbst ist höhenverstellbar und somit für jeder Körpergröße geeignet.

Einmal fest montiert, dämpfen Korkklötze auf der Rückseite des Elements Schall und Stöße. Auf der anderen Türseite sorgt ein Drehschild dafür, dass Mitbewohner Bescheid wissen und man bei seiner Arbeit ungestört bleibt.

Das Grundelement ist durch verschiedenste Flexelemente erweiter- und individuell anpassbar. Zusätzlich kann alles, was einen Haken besitzt, ergänzt werden und bietet somit schier unbegrenzte Möglichkeiten. Ein weiteres Highlight sind die multifunktionalen Filzelemente, die sowohl als Pinnwand fungieren als auch für den nötigen Sicht- und Akustikschutz.

Adorable ist schmal, leicht und stylish, bietet eine riesige Multifunktionalität und passt sich den individuellen Bedürfnissen jederzeit an.

Schreibtischfunktion Stehtischfunktion Bei Nicht-Nutzung

041017

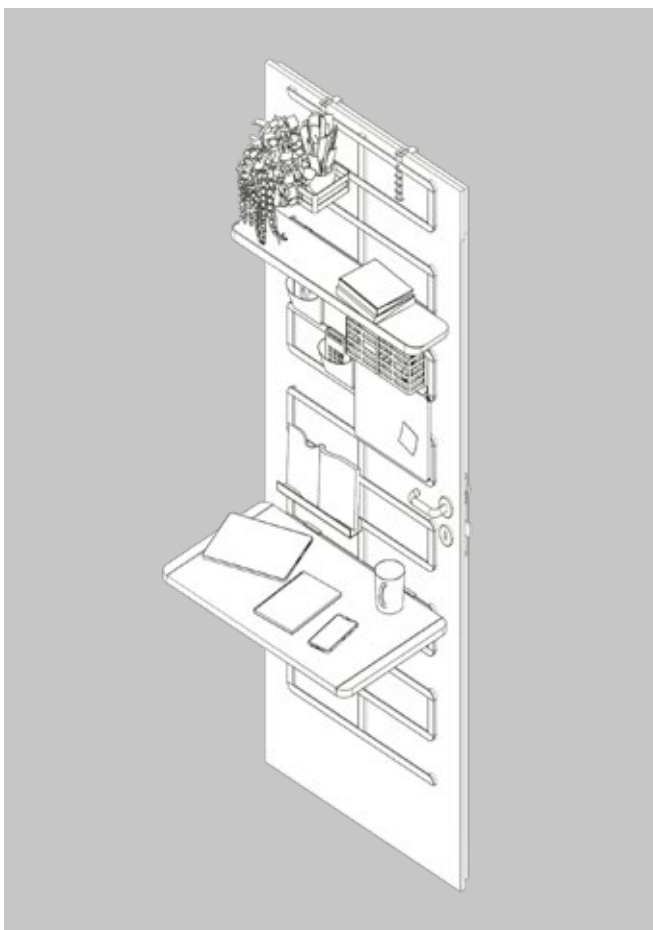

Material options: Porzellan, Stahl gelblich-weiß glänzend, Sperrholz, Stahl gelblich.

Detail: Türaufhängung

Dimensions: 1800mm (height), 600mm (width), 100mm (depth).

Türvordseite Türrückseite

Abstellfläche/Schreibtisch, Pinnwand/Schreibschutz, Highboard, Tablet/Buchhalter, Tische, Stimmleuchte, Utensils, Utensils.

041017

JONATHAN KNAPPE

Burg Giebichenstein Kunsthochschule Halle

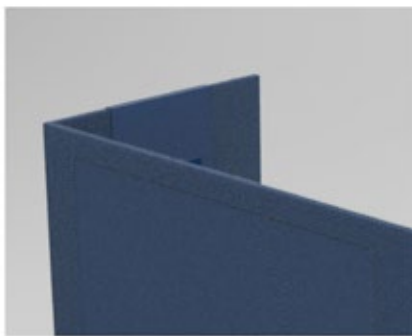

STAY HOME TABLE

STAY HOME TABLE holt den Arbeitsplatz aus dem Großraumbüro in die eigenen vier Wände. Die schlichte Gestalt ordnet sich dem persönlichen Interieur unter. Ausgewogene Proportionen bieten selbst auf kleiner Fläche einen qualitativ hochwertigen Ort der Arbeit.

Wandelemente mit textilem Bezug grenzen den Arbeitsraum ab und blenden liegende Arbeit aus.

199392

STAY HOME TABLE

STAY HOME TABLE holt den Arbeitsplatz aus dem Großraumbüro in die eigenen vier Wände. Die schlichte Gestalt ordnet sich dem persönlichen Interieur unter.

Ausgewogene Proportionen bieten selbst auf kleiner Fläche einen qualitativ hochwertigen Ort der Arbeit. Wandelemente mit textilem Bezug grenzen den Arbeitsraum ab und blenden liegende Arbeit aus.

Die einlegbare Schreibtischplatte beinhaltet ausreichend Möglichkeiten um elektronische Arbeitsmittel permanent zu laden. Ein einsteckbarer Laptophalter optimiert die Blickrichtung und erleichtert das Arbeiten am Laptop.

Durch eine Lochbohrung am äußeren Rand wird das Integrieren einer Schreibtischleuchte ermöglicht. Für die Ablage von Büchern und Akten dient eine gebogene Halterung aus pulverbeschichtetem Blech, die auf die Wände gesteckt werden kann. Die einfache Konstruktion ermöglicht eine bequeme Montage und lässt sich platzsparend einlagern.



Die einlegbare Schreibtischplatte beinhaltet ausreichend Möglichkeiten um elektronische Arbeitsmittel permanent zu laden.

Ein einsteckbarer Laptophalter optimiert die Blickrichtung und erleichtert das Arbeiten am Laptop.

Eine Lochbohrung am äußeren Rand wird das Integrieren einer Schreibtischleuchte ermöglicht.

Für die Ablage von Büchern und Akten dient eine gebogene Halterung aus pulverbeschichtetem Blech, die auf die Wände gesteckt werden kann.

Die einfache Konstruktion ermöglicht eine bequeme Montage und lässt sich platzsparend einlagern.

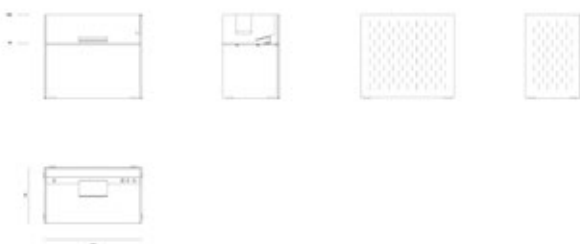

199392

PLATZ MACHEN_

PLATZ MACHEN_ ist ein flaches Wandvolumen, welches sich aus Schrank, Tisch und Container bildet. Sein Benutzer wählt selbst wann das Möbel unscheinbar an der Wand lehnt und wann es sich in den Arbeitsplatz umwandelt. Dafür zieht er den Container hervor und legt den Tisch auf diesem ab.

Das Möbel generiert sich aus 0,75 mm starkem Blech. Rückwand und Seiten sind zusammenhängend und werden mit Boden und Deckel an wenigen Punkten zu einem Körper verbunden. Die Einlegeböden legen sich auf umgeklappte Laschen ab und bleiben flexibel austauschbar. Lediglich Tisch und Deckel des Containers sind aus Holz gefertigt.

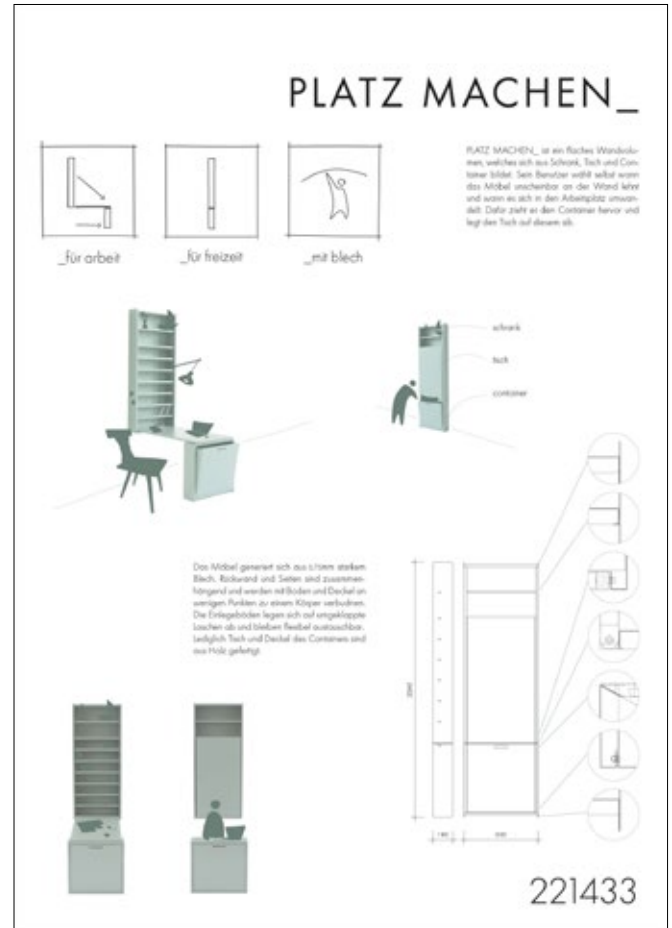



ERGONOMISCHER STUHL MIT EXOSKELETT

- für optimale VR-Erfahrung
- kann Stühle simulieren
- Oberkörper muss gehalten werden
- sorgt für Körperspannung
- auch stehend nutzbar
- verhindert Muskelschwinden
- ideale 135° Sitzposition
- geeignet für den Einsatz in Rehaübungen (barrierefrei)
- nach 8h Arbeit Zwangspause
- extra leicht durch Carbonteile
- bequeme Lederoberfläche
- ergonomische Wasserpolsterung

VIR∞

Ergonomischer Stuhl mit Exoskelett

- für optimale VR-Erfahrung
- kann Stühle simulieren
- Oberkörper muss gehalten werden
- sorgt für Körperspannung
- auch stehend nutzbar
- verhindert Muskelschwinden
- ideale 135° Sitzposition
- geeignet für den Einsatz in Rehaübungen (barrierefrei)
- nach 8h Arbeit Zwangspause
- extra leicht durch Carbonteile
- bequeme Lederoberfläche
- ergonomische Wasserpolsterung

360 Grad Laufboden

- ermöglicht Bewegungen in alle Richtungen
- verbessert das VR-Erlebnis
- sorgt für die nötige Bewegung
- verhindert Absacken in der virtuellen Welt
- kombinierbar mit virtuellem Sport
- muss während der Zwangspause von VR genutzt werden
- kann bei Neubauten auch in den Boden eingearbeitet werden
- steuerbar und abschaltbar
- kommt in 1 m² Modulen

Sense Floor

- Drucksensorik in Polygonform
- trackt Bewegungen
- sendet Signal an gekoppelte VR-Geräte (VR-Brille, Stuhl, etc.)
- verhindert bei der VR-Nutzung das Kollidieren mit Möbeln etc.
- ermöglicht freies und sorgenloses Bewegen in der Wohnung mit der VR-Brille
- erweitert die VR-Spielwiese auf ganze Wohnfläche
- 25 cm x 25 cm Module
- im Fußbodenaufbau
- auch abseits der VR nutzbar (für Senioren oder Babys)



360 GRAD LAUFBANDFUßBODEN

- ermöglicht Bewegungen in alle Richtungen
- verbessert das VR-Erlebnis
- sorgt für die nötige Bewegung
- verhindert Absacken in der virtuellen Welt
- kombinierbar mit virtuellem Sport
- muss während der Zwangspause von VR genutzt werden
- kann bei Neubauten auch in den Boden eingearbeitet werden
- steuerbar und abschaltbar
- kommt in 1m² Modulen

SENSE FLOOR

- Drucksensorik in Polygonform
- trackt Bewegungen
- sendet Signal an gekoppelte VR-Geräte (VR-Brille, Stuhl, etc.)
- verhindert bei der VR-Nutzung das Kollidieren mit Möbeln etc.
- ermöglicht freies und sorgenloses Bewegen in der Wohnung mit der VR-Brille
- erweitert die VR-Spielwiese auf ganze Wohnfläche
- 25cm x 25cm Module
- im Fußbodenaufbau
- auch abseits der VR nutzbar (für Senioren oder Babys)

229181



SCAN ME!

HOME BARRIERE OFFICE

Bewusst leben durch Barrieren.

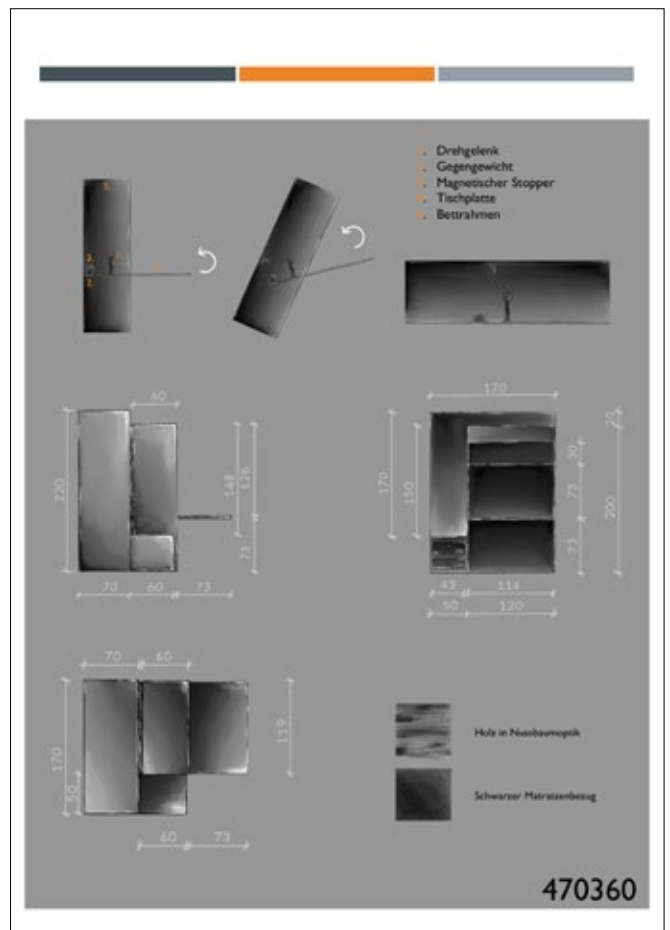
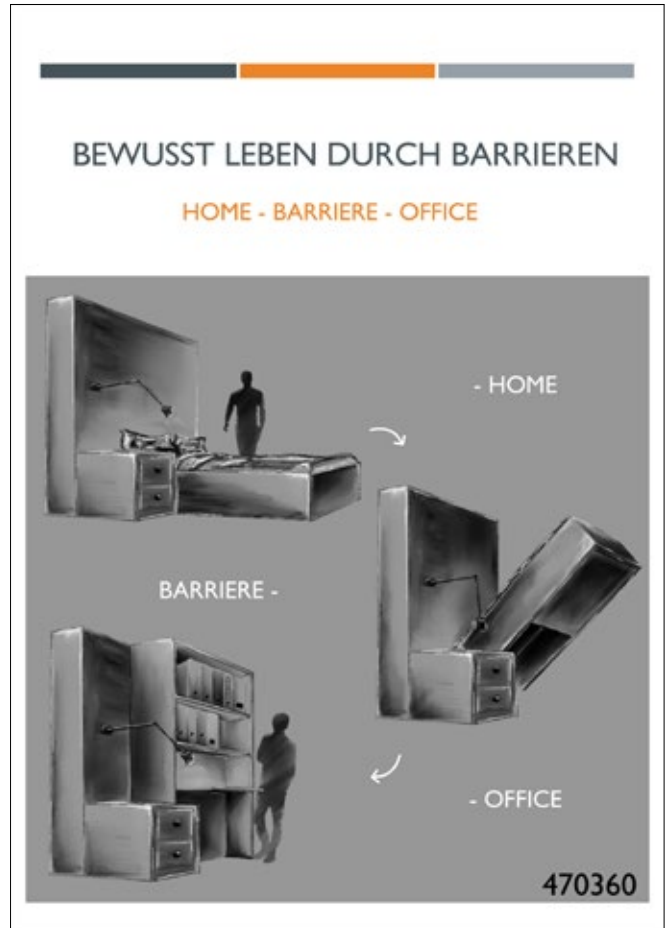

block office

Easy to combine to construct and deconstruct your space as you want.



The concept is a modifiable furniture, easy to move to customize and to adapt to the will of the user. The idea is to bring movement, dynamic in the house and the working space. A possibility to actively inhabit it by being able to construct and deconstruct it.

It is composed of 4 main units. They can be combined together thanks to a simple interlocking system made with light reliefs.

The advantages of the furniture are its simple use and its modularity. It will hardly be outdated because it can always be adapted or augmented. It will always reflect the user personality as it will display his owning in the furniture and take the shape he wants.

The possibilities are numerous, from the regular desk to original seating.

012300

BLOCK OFFICE

Easy to combine to construct and deconstruct your space as you want.

The concept is a modifiable furniture, easy to move to customize and to adapt to the will of the user. The idea is to bring movement, dynamic in the house and the working space. A possibility to actively inhabit it by being able to construct and deconstruct it.

It is composed of 4 main units. They can be combined together thanks to a simple interlocking system made with light reliefs. The advantages of the furniture are its simple use and its modularity. It will hardly be outdated because it can always be adapted or augmented.

It will always reflect the user personality as it will display his owning in the furniture and take the shape he wants.

The furniture is mainly made of cork for its ability to be moulded, its lightness, its sustainability and its warm visual and touch.

The desk unit is made of laminated wood assembled and covered by a flexible customizable layer of colour.

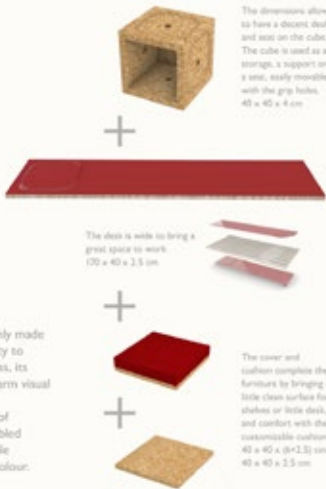

A grip system and the interlocking are made as simple as possible to keep the simplest way of using and a clean aesthetic.

The dimensions allow to have a decent desk and seat on the cube. The cube is used as a storage, a support or a seat, easily movable with the grip holes, 40 x 40 x 4 cm.

The desk is wide to bring a great space to work (120 x 40 x 2.5 cm).

The cover and cushion complete the furniture by bringing a little clean surface for storage or little desk, and comfort with the customizable cushion, 40 x 40 x (0-1.5) cm, 40 x 40 x 5.5 cm.

The furniture is mainly made of cork for its ability to be moulded, its lightness, its sustainability and its warm visual and touch. The desk unit is made of laminated wood assembled and covered by a flexible customizable layer of colour.

block office

Ready to use when delivered.

012300

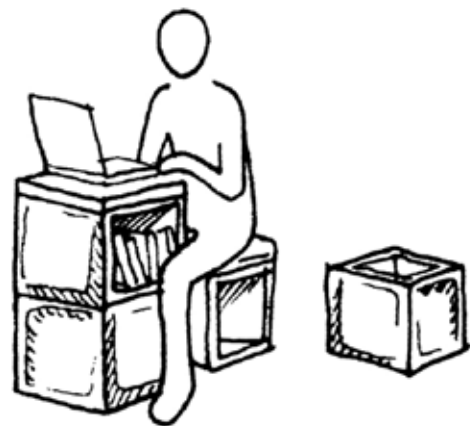

KABELSALAT

Wer kennt es nicht, man hat sich einen Platz zum Arbeiten eingerichtet und dann befindet sich keine Steckdose in der Nähe oder es sind einfach zu wenige Steckdosen. Mit diesem Objekt ist das Problem gelöst. KABELSALAT ist eine praktische Kabelbox, die unter den Esstisch geklemmt werden kann. Mit 20 x 30 cm bietet sie ausreichend Platz für verschiedenste Ladekabel. Mit Hilfe von einem stufenlos verstellbaren Bügel kann sie an verschiedene Tischstärken angepasst werden. Durch sechs Kabelausslässe an der Box sind die gewünschten Kabel schnell griffbereit. Das drei Meter lange Kabel sorgt für eine optimale Reichweite und kann so bequem zur nächsten Steckdose geführt werden. Wird kein Strom benötigt, kann das Kabel einfach seitlich an der Box aufgewickelt werden.

Kabelsalat



Wer kennt es nicht, man hat sich einen Platz zum Arbeiten eingerichtet und dann befindet sich keine Steckdose in der Nähe oder es sind einfach zu wenige Steckdosen. Mit diesem Objekt ist das Problem gelöst. „Kabelsalat“ ist eine praktische Kabelbox, die unter dem Esstisch geklemmt werden kann. Mit 20 x 30 cm bietet sie ausreichend Platz für verschiedenste Ladekabel. Mit Hilfe von einem stufenlos verstellbaren Bügel kann sie an verschiedene Tischstärken angepasst werden. Durch sechs Kabelausslässe an der Box sind die gewünschten Kabel schnell griffbereit. Das drei Meter lange Kabel sorgt für eine optimale Reichweite und kann so bequem zur nächsten Steckdose geführt werden. Wird kein Strom benötigt, kann das Kabel einfach seitlich an der Box aufgewickelt werden.

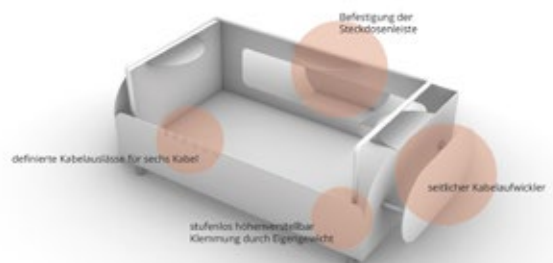

030612

PARAVENT

Steht kein separates Arbeitszimmer zur Verfügung, kann man sich mit dem PARAVENT optisch zum Arbeiten abgrenzen. Der PARAVENT ist aus Formvlies. Das an sich flexible Material wurde durch vertikale Verformung ausgesteift. Die 1,20 x 1,80 m große Fläche ist mit wenigen Handgriffen aufgebaut. Neben der optischen Abgrenzung hat der PARAVENT auch eine akustische Wirkung und dient bei Videokonferenzen als neutraler Hintergrund. Nach getaner Arbeit kann der PARAVENT, ähnlich einer Yoga-Matte zusammengerollt und in der Ecke verstaut werden. Da der PARAVENT nur vertikal ausgesteift ist, ist er noch flexibel genug um zusammengerollt werden zu können.

Paravent

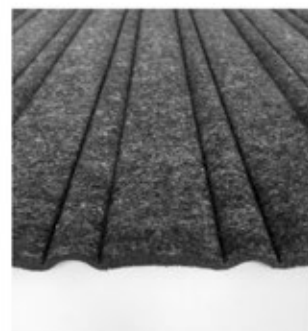
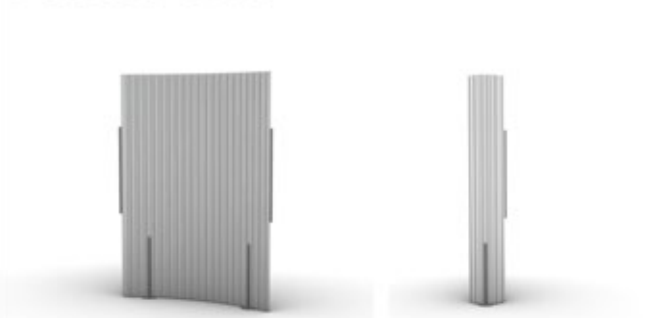

Steht kein separates Arbeitszimmer zur Verfügung, kann man sich mit dem Paravent optisch zum Arbeiten abgrenzen. Der Paravent ist aus Formvlies. Das an sich flexible Material wurde durch vertikale Verformung ausgesteift. Die 1,20 x 1,80 m große Fläche ist mit wenigen Handgriffen aufgebaut. Neben der optischen Abgrenzung hat der Paravent auch eine akustische Wirkung und dient bei Videokonferenzen als neutraler Hintergrund. Nach getaner Arbeit kann der Paravent, ähnlich einer Yoga-Matte zusammengerollt und in der Ecke verstaut werden. Da der Paravent nur vertikal ausgesteift ist, ist er noch flexibel genug um zusammengerollt werden zu können.



103206

Türparasit

Der Türparasit ist ein temporärer Steharbeitsplatz, der in jede beliebige Zimmertür eingehängt werden kann. So ergeben sich in der Wohnung viele verschiedene Arbeitsplätze. Das Objekt ist in verschiedenen Stufen höhenverstellbar und kann auf die jeweilige Körpergröße angepasst werden. Einmal auf die optimale Höhe eingestellt, ist der Arbeitsplatz mit wenigen Handgriffen auf- und dann auch wieder abgebaut. Die Arbeitsfläche von 40 x 60 cm ist ausreichend für die Arbeit am Laptop und sorgt dafür, dass die Arbeitsfläche nicht mit anderen Dingen versperrt wird und nach der Arbeit schnell wieder verschwinden kann. Während einer Pause kann der Arbeitsplatz flach an der Tür hängen bleiben. Zum Feierabend kann der Steharbeitsplatz schnell zusammengeklappt werden und mit einer Gesamthöhe von knapp 20 mm und einer Fläche von 46 x 60 cm im Schrank verstaut werden.

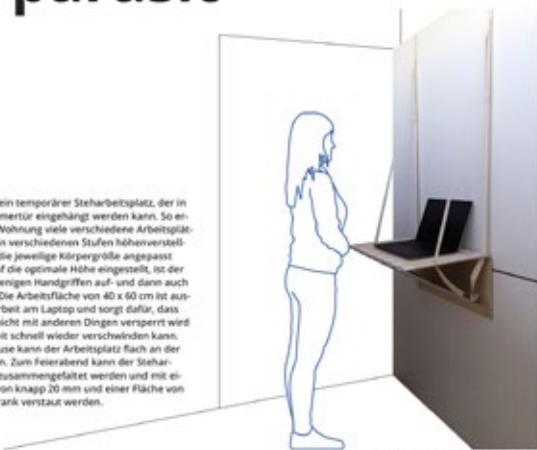

aufgeklappter Arbeitsplatz an der Tür



Türparasit flach an der Tür



zusammengeklappter Türparasit

031206

TÜRPARASIT

Der TÜRPARASIT ist ein temporärer Steharbeitsplatz, der in jede beliebige Zimmertür eingehängt werden kann. So ergeben sich in der Wohnung viele verschiedene Arbeitsplätze. Das Objekt ist in verschiedenen Stufen höhenverstellbar und kann auf die jeweilige Körpergröße angepasst werden. Einmal auf die optimale Höhe eingestellt, ist der Arbeitsplatz mit wenigen Handgriffen auf- und dann auch wieder abgebaut. Die Arbeitsfläche von 40 x 60 cm ist ausreichend für die Arbeit am Laptop und sorgt dafür, dass die Arbeitsfläche nicht mit anderen Dingen versperrt wird und nach der Arbeit schnell wieder verschwinden kann. Während einer Pause kann der Arbeitsplatz flach an der Tür hängen bleiben. Zum Feierabend kann der Steharbeitsplatz schnell zusammengeklappt werden und mit einer Gesamthöhe von knapp 20 mm und einer Fläche von 46 x 60 cm im Schrank verstaut werden.

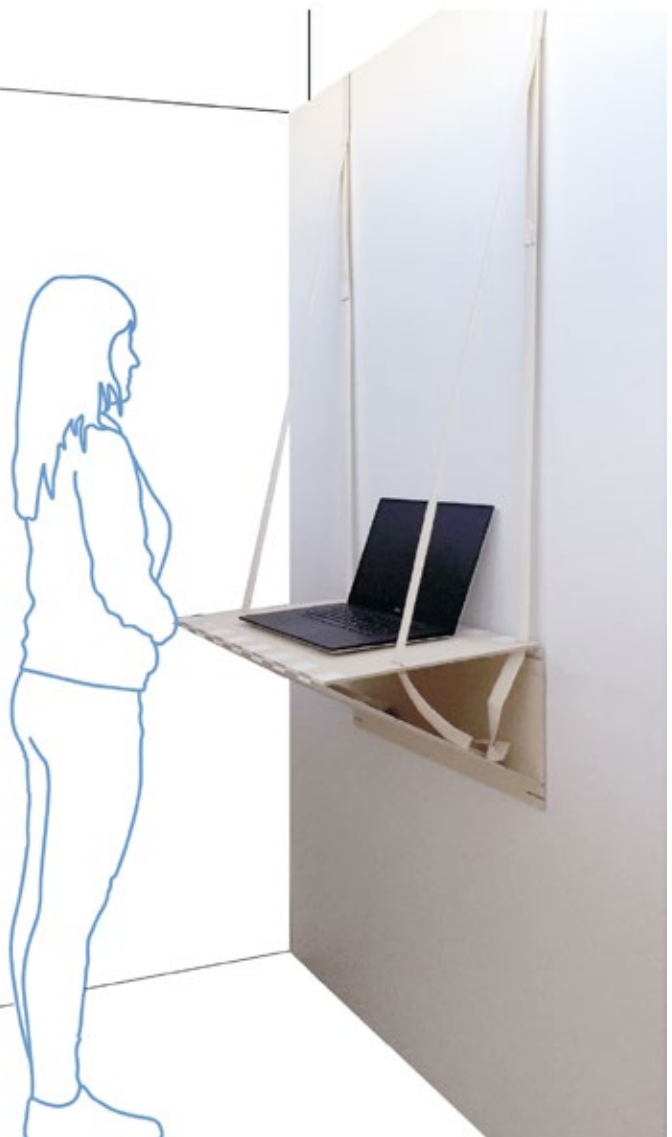

WOHNEN & ARBEITEN

WOHNEN & ARBEITEN ist ein Möbel, welches eine Symbiose von beidem eingeht und das bei Feierabend die Arbeit verschwinden lässt und dem Wohnen ausreichend Raum gibt. Im aufgeklappten Zustand befindet sich der Arbeitsplatz frei im Raum. Zum Feierabend kann der Arbeitsplatz so verstaut werden, dass er nicht abgeräumt werden muss und trotzdem nicht mehr sichtbar ist.

Flexible Regalelemente über dem Arbeitsplatz können individuell arrangiert werden und bieten Platz für Alltagsgegenstände.

Wohnen & Arbeiten



Wohnen
Arbeitsplatz ist komplett verstaut

Umbauen

Wenn der Tisch vor der Arbeitsplatte verstaut wird, durch den Abstand zwischen Tischfläche und Regalplatte der Tisch nicht abgeräumt werden. Raum für Arbeitsgegenstände in mobilem Container.



Arbeiten
Die Arbeitsfläche ist schwenkbar und kann zur Arbeit in den Raum geschwenkt werden.

061203

Wohnen & Arbeiten



Wohnen & Arbeiten ist ein Möbel, welches eine Symbiose von beidem eingeht und das bei Feierabend die Arbeit verschwinden lässt und dem Wohnen ausreichend Raum gibt. Im aufgeklappten Zustand befindet sich der Arbeitsplatz frei im Raum. Zum Feierabend kann der Arbeitsplatz so verstaut werden, dass er nicht abgeräumt werden muss und trotzdem nicht mehr sichtbar ist. Flexible Regalelemente über dem Arbeitsplatz können individuell arrangiert werden und bieten Platz für Alltagsgegenstände.

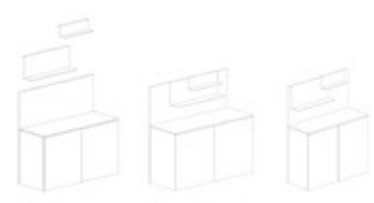

Flexible Regalelemente zur individuellen Anordnung

061203

MAXIMILIANE LIETZ

Burg Giebichenstein Kunsthochschule Halle

Die Arbeitswand „FRAME“ bietet ausreichend Platz für seine Partner um zu arbeiten. Das Gerüst aus Stahl dient als Grundstein für den Entwurf. Ein kleiner Tisch aus Eiche dient der Laptop Ablage und die Regalelemente dem Stauraum für Bücher und Ordner. Somit kann man trotz HomeOffice in einem gerahmten Ambiente arbeiten. Auf den zwei halbrunden Tafelflächen gibt es genug Platz um seinen Gedanken freien Lauf zu lassen.



Materialien

- 1 Regal: pulverbeschichteter Stahl, schwarz
- 2 Holz: Eiche
- 3 Gestell: Vierkantrohr aus schwarzem Stahl



094351

FRAME

Die Arbeitswand FRAME bietet ausreichend Platz für eine Person um zu arbeiten. Das Gerüst aus Stahl dient als Grundstein für den Entwurf. Ein kleiner Tisch aus Eiche dient der Laptop Ablage und die Regalelemente dem Stauraum für Bücher und Ordner. Somit kann man trotz Home Office in einem gerahmten Ambiente arbeiten. Auf den zwei halbrunden Tafelflächen gibt es genug Platz um seinen Gedanken freien Lauf zu lassen.

KLAPPTGANZGUT

KLAPPTGANZGUT ist ein klappbarer Wandsekretär auf dem man bedenkenlos die Ellenbogen abstützen oder in der Homeoffice-Pause einen Powernap machen kann. Auf der Schreibtischplatte ist eine Rahmenkonstruktion aus Vierkantrohr angebracht, dessen unterer Teil mittels Gelenkverbinder beweglich ist und sich nach dem Ausklappen auf ein Metallprofil lehnt. Somit steht eine vollwertige, stabile Arbeitsfläche in den Maßen von 55 x 120 cm zur Verfügung, wobei die Montagehöhe frei variiert werden kann. Außerdem ist die Box mit einigen Extras ausgestattet. Im unteren Teil findet man einen mit Klappen verschließbaren Stauraum, in dem ebenfalls zwei Steckdosen untergebracht sind. Auf der Rückwand sind drei Elemente platziert, die als Ablage für sämtliches Büromaterial dienen können. Eine LED-Röhre sorgt für ausreichend Beleuchtung während einer langen Arbeitsnacht.

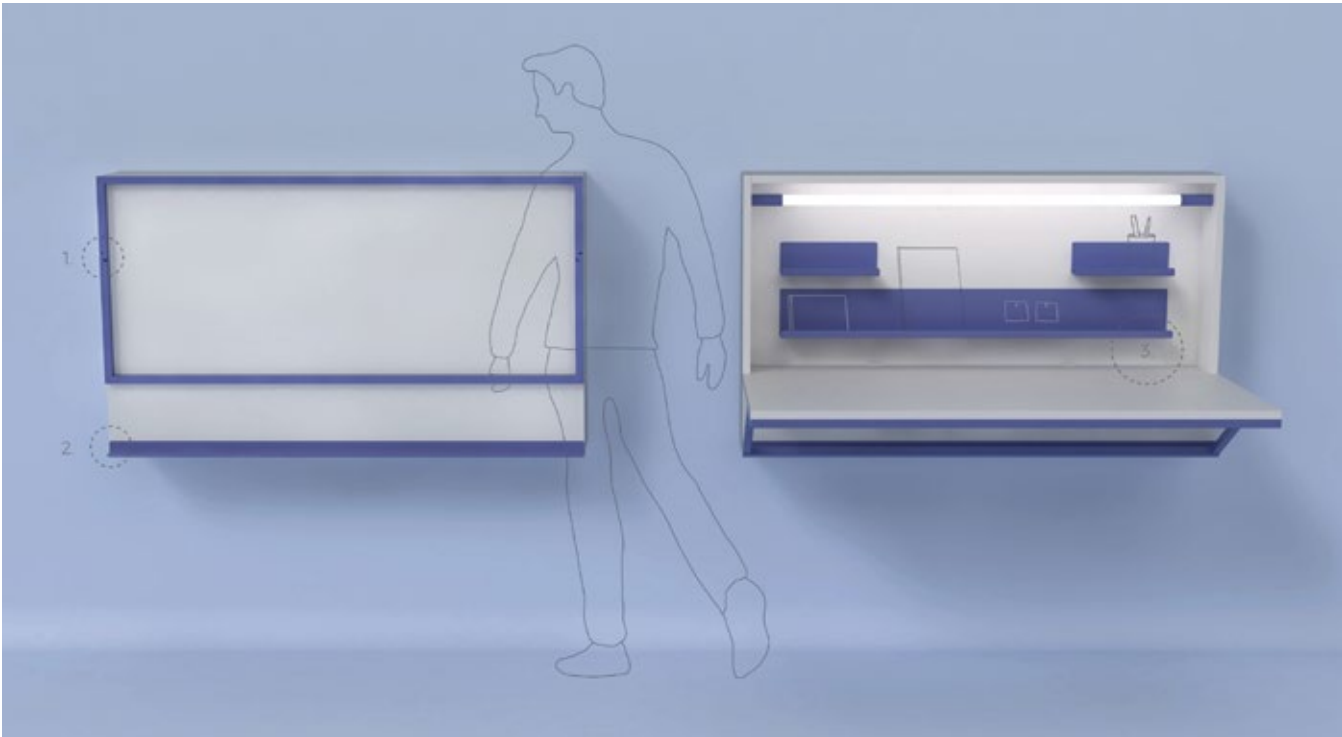
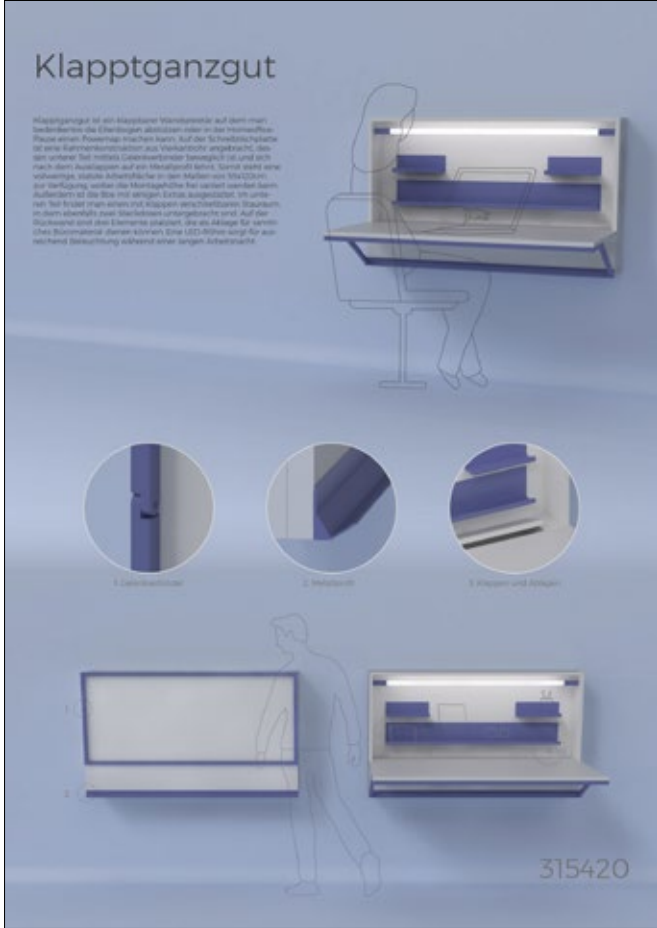

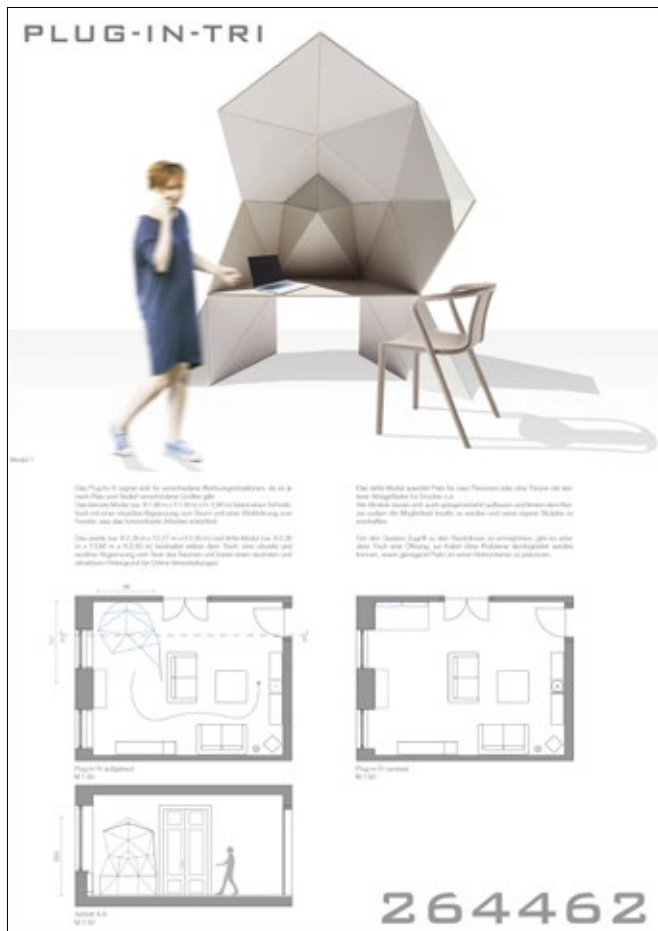

PLUG-IN-TRI

Das PLUG-IN-TRI eignet sich für verschiedene Wohnungssituationen, da es je nach Platz und Bedarf verschiedene Größen gibt.

Das kleinste Modul (ca. B:1,80 m x T:1,30 m x H: 2,50 m) bietet einen Schreibtisch mit einer visuellen Abgrenzung zum Raum und einer Blickführung zum Fenster, was das konzentrierte Arbeiten erleichtert.

Das zweite (ca. B:2,30 m x T:2,57 m x H:2,50 m) und dritte Modul (ca. B:2,30 m x T:3,60 m x H:2,50 m) beinhaltet neben dem Tisch, eine visuelle und auditive Abgrenzung vom Rest des Raumes und bietet einen neutralen und attraktiven Hintergrund für Online-Veranstaltungen.

Das dritte Modul spendet Platz für zwei Personen oder eine Person mit weiterer Ablagefläche für Drucker o.ä.
Alle Module lassen sich auch spiegelverkehrt aufbauen und bieten dem Nutzer zudem die Möglichkeit kreativ zu werden und seine eigene Skulptur zu erschaffen.

Um den Geräten Zugriff zu den Steckdosen zu ermöglichen, gibt es unter dem Tisch eine Öffnung, wo Kabel ohne Probleme durchgeleitet werden können, sowie genügend Platz um einen Rollcontainer zu platzieren.

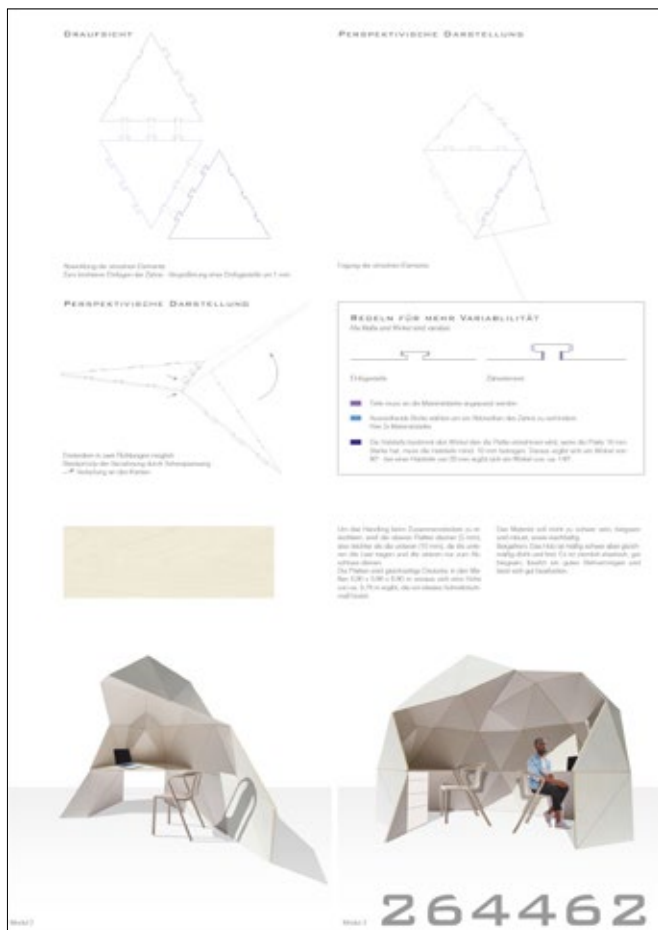

HOME CUBE

Auf Basis einer Umfrage von rund 100 Teilnehmern, wurde der HOME CUBE entworfen. Das Ergebnis zeigt deutlich, dass sich die Befragten vor allem einen besseren Komfort beim Arbeiten, der Trennung von Arbeit und Privatem und mehr Stauraum am Arbeitsplatz wünschen. Diese Aspekte wurden beim Entwurf des HOME CUBES umgesetzt.

Das Möbelstück verfügt über eine ausklappbare Lehne, sowie einen integrierten Tisch, es nimmt als voll entfaltete Version die Form eines Stuhls an, wobei die Lehne kippverstellbar ist. Der Vorteil an der ausklappbaren Lehne sowie dem integrierten Tisch ist, dass der Würfel in zusammengefallener Form, einfach in die Ecke geschoben werden kann und somit die Trennung von Arbeit und Privat ermöglicht. Das Innere des Würfels bietet zusätzlichen Stauraum für benötigte Büro-/Arbeitsmaterialien.

Der HOME CUBE hat die platzsparende Form eines Würfels und ist durch die Unterstützung von vier Rollen verschiebbar.

Das warmweiße Licht der sich im Zwischenraum der Außenschale und dem Stauraum integrierten LED Leuchten, sorgt nach dem Feierabend zusätzlich für eine gemütliche und entspannte Atmosphäre.

Die Stromquelle befindet sich an der unteren Ecke des HOME CUBES und kann mit einer verschiebbaren Brettschicht verdeckt werden. Der Akku wird wahlweise solar, oder über die Steckdose geladen. Schlichte Solarpaneele an der oberen Kante des Cubes ermöglichen die nachhaltige Stromversorgung.

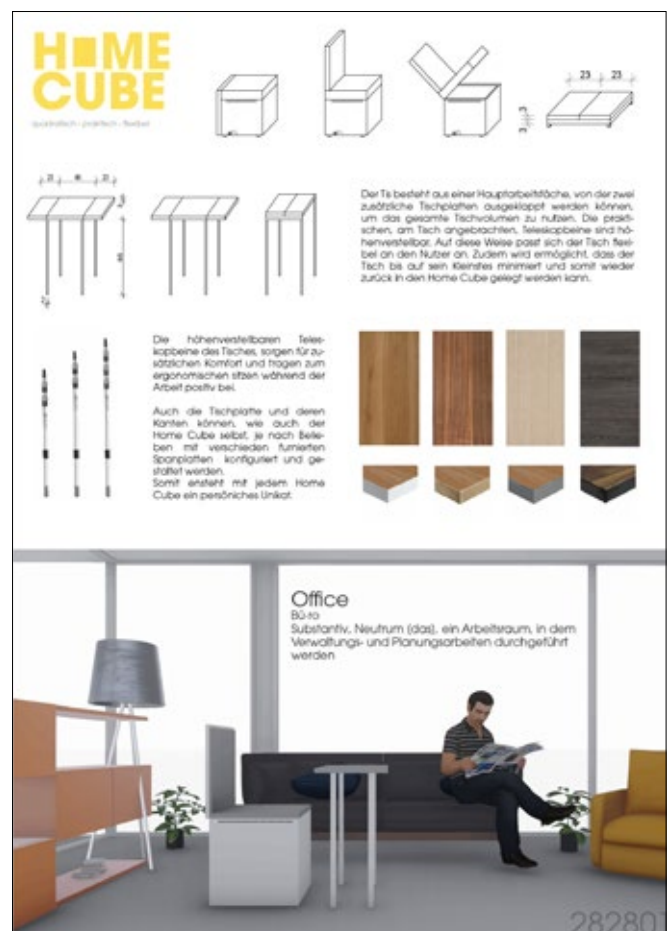
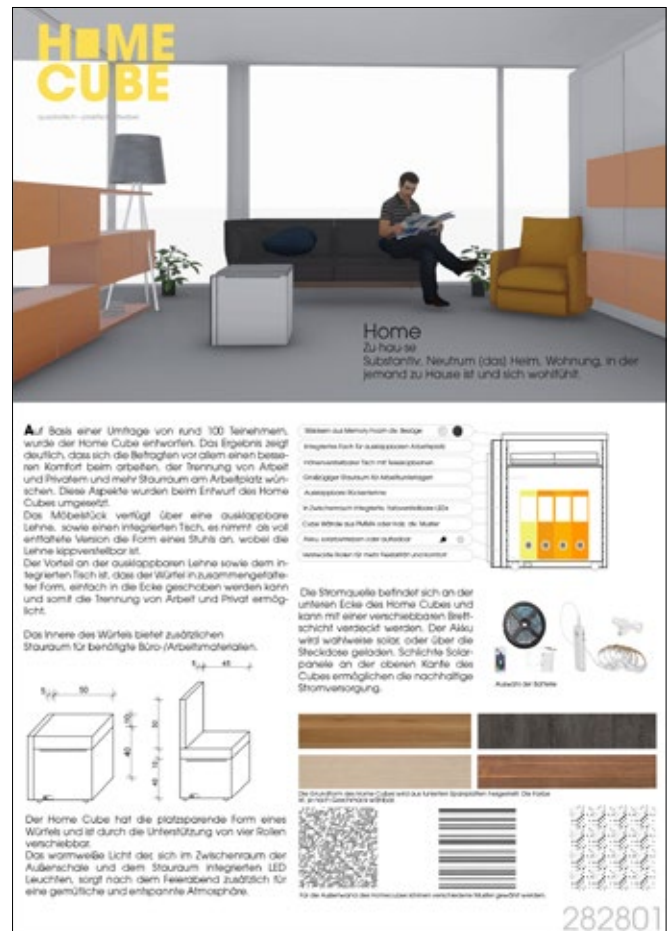



FALTER

Ein Arbeitsplatz, welcher sich wohnlich und unauffällig in Dein Zuhause einfügt? Du brauchst einen FALTER.

In geschlossenem Zustand fügt er sich wohnlich in den Raum ein und bietet eine Fläche für Lieblingsbücher, Magazine oder Dekoration. In offenem Zustand entfaltet sich Dein kleines Home Office mit drei Tischplatten, Pinnwand und Stauraum für Aktenordner, Laptop und Stifte. Durch einen flexiblen Sichtschutz aus Filz, lassen sich aus einem großen Arbeitsplatz auch zwei oder drei abgetrennte Arbeitsplätze schaffen. Dabei gibt es für jeden Platz Stauraumöglichkeiten. Außerdem können die Stifteboxen von beiden Seiten herausgenommen werden.

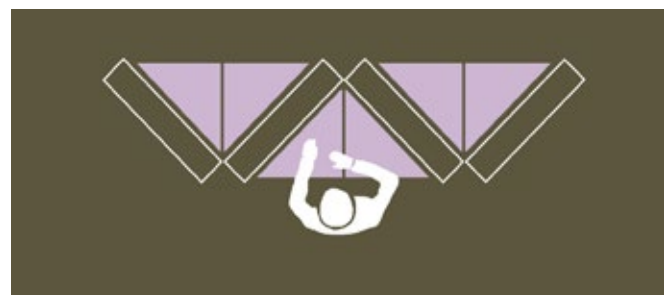
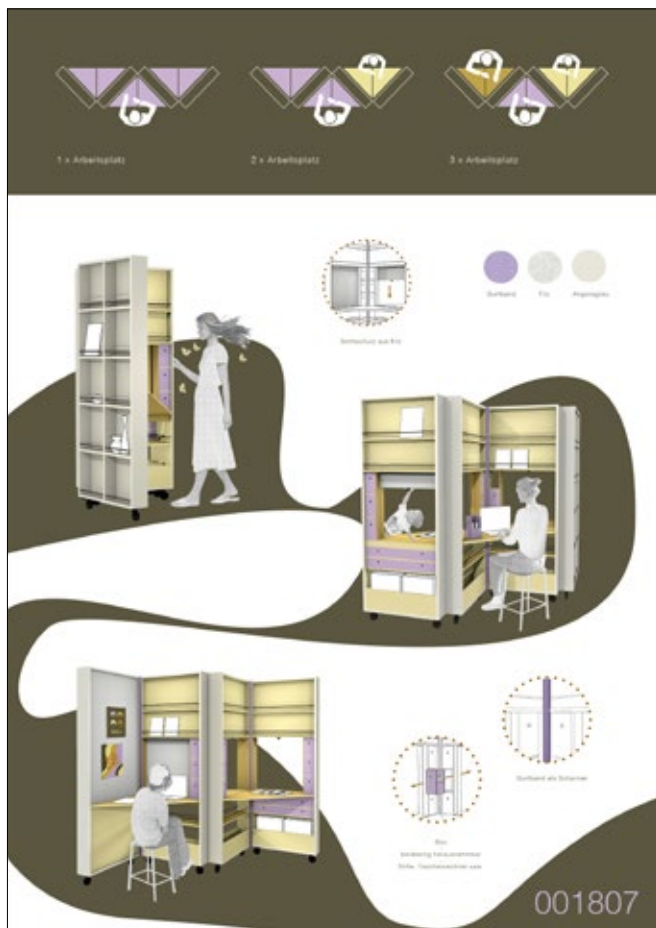

LAPIDAR_

LAPIDAR_ (kurz und bündig, aber wirkungsvoll) ist ein Modul, welches das bestehende Regalsystem um einen Schreibtisch erweitert.

Im geschlossenen Zustand wirkt es wie eine einfache Schublade. Im Inneren befindet sich jedoch eine faltbare, durch verdeckte Scharniere verbundene Platte. Diese wird aufgeklappt, herumgedreht und auf den Auszug gelegt. Die Scharniere sorgen dafür, dass die Platte nicht durchhängt. Fixiert wird die Platte einerseits durch kleine, im Auszug eingesteckte Dübel, andererseits durch die auf Gehrung geschnittenen Kanten, wodurch die Platte sich perfekt einfügt. Je nachdem auf welcher Höhe das Modul angebracht wird, bietet LAPIDAR_ die Möglichkeit im Sitzen oder im Stehen zu arbeiten.

Eine simple Ergänzung, welche den Arbeitsplatz unaufdringlich und schnell in die Wohnung integriert. Szusagen kurz und bündig, aber wirkungsvoll.

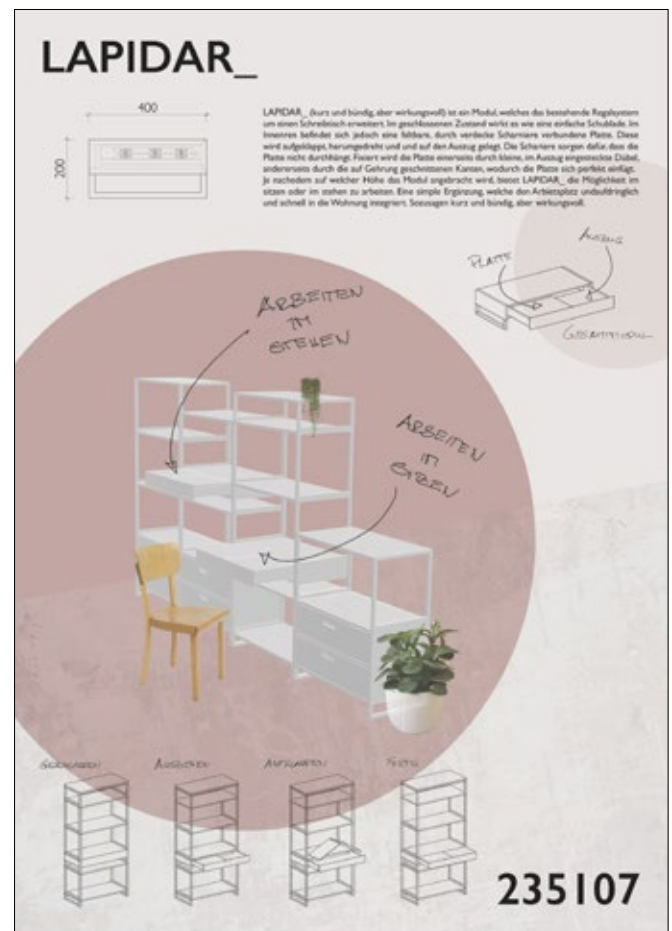

GESCHLOSSEN

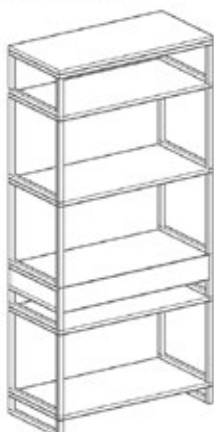

AUSZIEHEN



AUFKLAPPEN

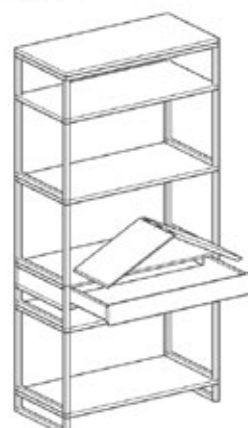

FERTIG



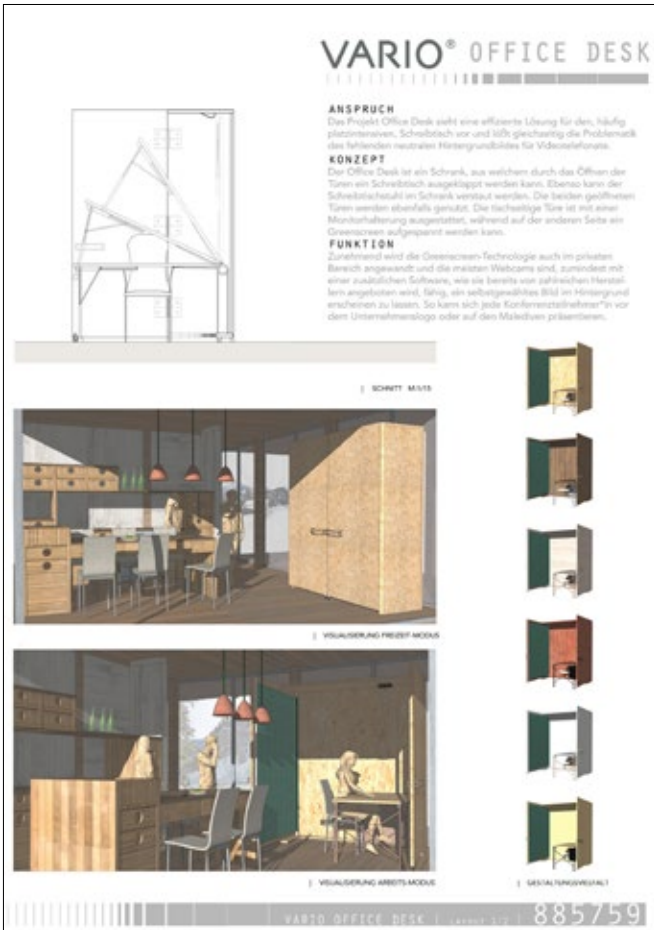

OFFICE DESK

Anspruch

Das Projekt OFFICE DESK sieht eine effiziente Lösung für den häufig platzintensiven Schreibtisch vor und löst gleichzeitig die Problematik des fehlenden neutralen Hintergrundbildes für Videotelefonate.

Konzept

Der OFFICE DESK ist ein Schrank, aus welchem durch das Öffnen der Türen ein Schreibtisch ausgeklappt werden kann. Ebenso kann der Schreibtischstuhl im Schrank verstaut werden. Die beiden geöffneten Türen werden ebenfalls genutzt. Die tischseitige Türe ist mit einer Monitorhalterung ausgestattet, während auf der anderen Seite ein Greenscreen aufgespannt werden kann.

Funktion

Zunehmend wird die Greenscreen-Technologie auch im privaten Bereich angewandt und die meisten Webcams sind, zumindest mit einer zusätzlichen Software, wie sie bereits von zahlreichen Herstellern angeboten wird, fähig, ein selbst gewähltes Bild im Hintergrund erscheinen zu lassen. So kann sich jede Konferenzteilnehmer*in vor dem Unternehmenslogo oder auf den Malediven präsentieren.

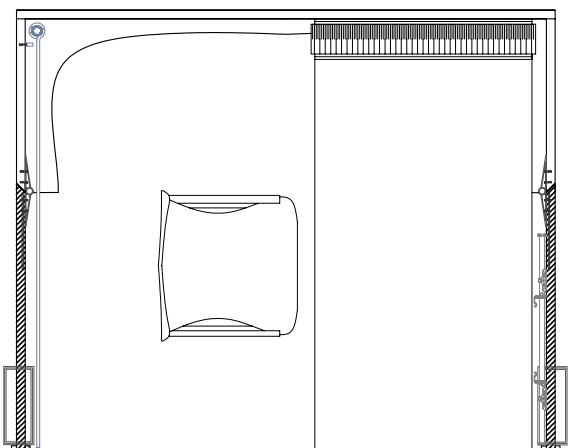
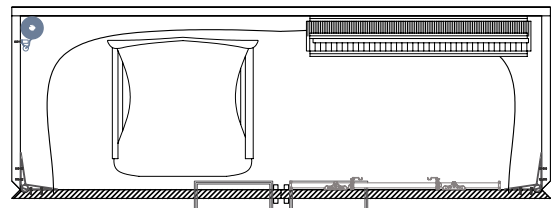
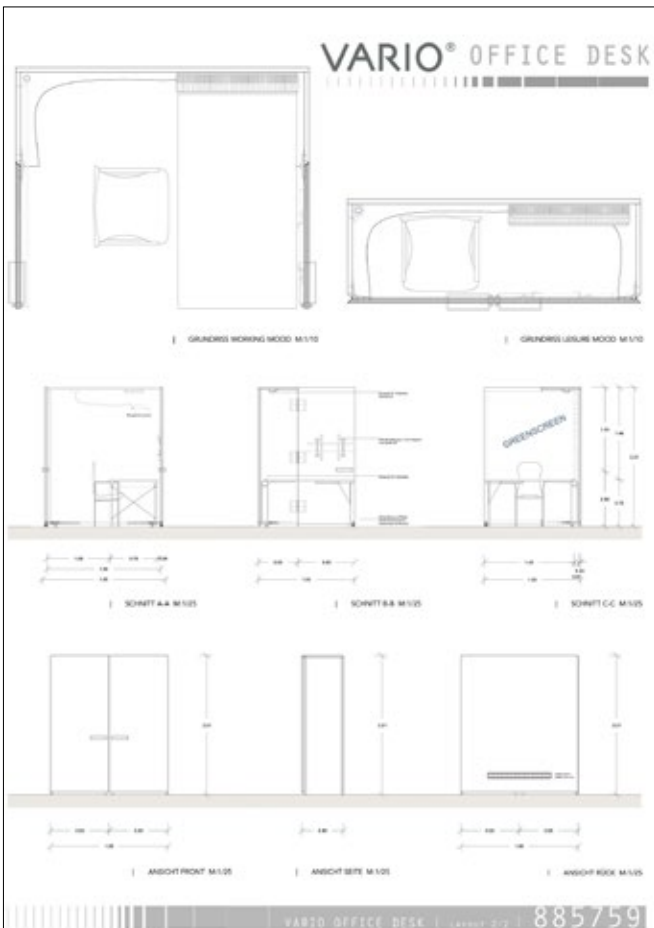

DIE SITZENDE HOSE

Die Hose als Stuhl: Wie?

Als Exoskelett eingenäht zwischen zwei Stoffschichten

Idee:

Die Hose ermöglicht, egal in welcher Sitzposition, zu arbeiten. Ob im Stehen, im Sitzen oder im 45° Winkel.

Vielseitig einsetzbar:

Ob im Büro am Schreibtisch, auf der Baustelle um ständiges Bücken zu vermeiden oder im Alltag um sich beim Warten auf Bus und Bahn eine Auszeit nehmen zu können.

Aufbau und Funktion:

Die Hose besteht aus zwei Stoffschichten. Zwischen diesen Schichten ist das Gestell festeingenäht. Durch den Festellknopf, welcher sich im Gelenk außen befindet, lässt sich das Gestell zum einen flexibel bewegen und zum anderen fixieren, möglich sind Winkel zwischen 90° und 180°. Die Größe passt sich entsprechend der Hosengröße an. Die Carbonstäbe sind von innen gepolstert, um einen besseren Tragekomfort zu gewähren.

Die Hose als Stuhl:

Wie?
 Als Exoskelett eingenäht zwischen zwei Stoffschichten

Idee:
 Die Hose ermöglicht, egal in welcher Sitzposition, zu arbeiten. Ob im Stehen, im Sitzen oder im 45° Winkel.

Vielseitig einsetzbar:
 Ob im Büro am Schreibtisch, auf der Baustelle um ständiges Bücken zu vermeiden oder im Alltag um sich beim Warten auf Bus und Bahn eine Auszeit nehmen zu können.

Die sitzende Hose

Lichtdurchflutet, aufrechtes Arbeiten möglich. Bewegung möglich. Frische Luft möglich. Arbeiten in Arbeitskleidung.

Durch das geschlossene Fenster ist Arbeiten in gewohnter Umgebung möglich. Somit dringt das Licht ausschließlich frontal in den Raum ein. Das Fenster kann allerdings geöffnet werden.

Seitlich werden automatisch Glaspaneele ausgefahren, somit ist der „Raum“ seitlich von Wind geschützt.

Beim Öffnen des Fensters ruhen die Paneele seitlich automatisch ein. Außerdem finden sie vorn am Fenster die Möglichkeit die Glaspaneele aus dem Fensterkasten herauszuführen zum Schutz vor Wind und Wetter. Zudem hat der Tisch die Möglichkeit die Höhen zu verstellen.

Das Gelenk ist in nahezu allen Winkeln einrastbar und kann somit individuell genutzt werden. Ebenso kann das Gelenk in den freien Modus gestellt werden, so dass ein freier Bewegungsgradus entsteht.

Aufbau und Funktion:

Die Hose besteht aus zwei Stoffschichten. Zwischen diesen Schichten ist das Gestell festeingenäht. Durch den Festellknopf, welcher sich im Gelenk außen befindet, lässt sich das Gestell zum einen flexibel bewegen und zum anderen fixieren, möglich sind Winkel zwischen 90° und 180°. Die Größe passt sich entsprechend der Hosengröße an. Die Carbonstäbe sind von innen gepolstert, um einen besseren Tragekomfort zu gewähren.

1: Sitzfremde
 2: Carbongestell
 3: Gurte zur Fixierung am Körper
 4: Schalter mit Feststellfunktion
 5: Fußstütze zur Stabilität während des Sitzens
 6: Knopf um das Gelenk zu fixieren oder zu lösen

131200

SARAH MENDE

Burg Giebichenstein Kunsthochschule Halle

Flach Verpackt

„Flach Verpackt“ ist ein Hängewandschrank der im Nu zum Arbeitsplatz umfunktioniert werden kann, und durch seine geringe Tiefe in nahezu jeder Raum Situation Platz findet. Die Tischplatte wird auf die darunter liegenden, zuvor geöffneten Schranktüren geklappt und sobald die Arbeit erledigt ist, kann das ganze Chaos im Inneren des Schrankes verstaut werden. Durch sein Faltsüren System der unteren zwei Türen erhält man einen großzügigeren Zugriff auf die gesamte Bandbreite des Faches um auch große A2 Blöcke gut darin unter bringen zu können.

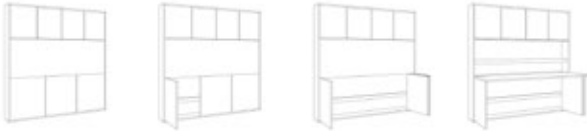

700260

FLACH VERPACKT

FLACH VERPACKT ist ein Hängewandschrank der im Nu zum Arbeitsplatz umfunktioniert werden kann, und durch seine geringe Tiefe in nahezu jeder Raum Situation Platz findet. Die Tischplatte wird auf die darunter liegenden, zuvor geöffneten Schranktüren geklappt und sobald die Arbeit erledigt ist, kann das ganze Chaos im Inneren des Schrankes verstaut werden. Durch sein Faltsüren System der unteren zwei Türen erhält man einen großzügigeren Zugriff auf die gesamte Bandbreite des Faches um auch große A2 Blöcke gut darin unterbringen zu können.

Eine Horizontal verleimte Leiste im Korpus hinter der Tischplatte und der Faltsür sorgt dafür, dass leicht kippende Sachen wie Mappen oder Bücher einem nicht entgegen fallen sobald man die Türen öffnet. Für den sicheren Halt der geschlossenen Tischplatte sorgen kleine dezente Schnäpper im inneren des Korpus und an den Seiten der Tischplatte. Vier 90° Klappenscharniere wirken dem Durchhängen der 1,40 Meter langen Tischplatte entgegen.

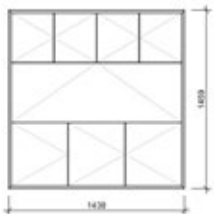

Eine Horizontal verleimte Leiste im Korpus hinter der Tischplatte und der Faltsür sorgt dafür, dass leicht kippende Sachen wie Mappen oder Bücher einem nicht entgegen fallen sobald man die Türen öffnet. Für den sicheren Halt der geschlossenen Tischplatte sorgen kleine dezente Schnäpper im inneren des Korpus und an den Seiten der Tischplatte. Vier 90° Klappenscharniere wirken dem durchhängen der 1,40 Meter langen Tischplatte entgegen.

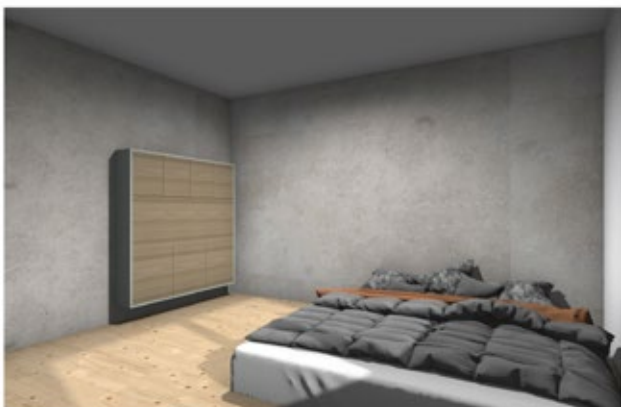

700260



NOOK

nook /nuk/ : eine Ecke oder Nische, insbesondere eine die Abgeschlossenheit oder Sicherheit bietet

NOOK ist ein modernes und vollständiges Kastenmöbel, das nicht nur für einen gelungenen und problemlose Arbeitstag ausgestattet ist. Dank seiner Leichtigkeit kann NOOK überall in der Wohnung als portable office sowie Lesecke umplatziert werden.

Die einfachen geometrischen Elemente transformieren durch Schieben und Aufklappen das kompakte Möbel in einer privaten Arbeitssphäre, wo Aufbewahrungsfläche für Büromaterial sowie Elektronik nicht fehlen kann. Nach dem Arbeitstag wird alles in dem Möbel aufgeräumt, wieder zugeklappt: es wäre, als hätte man das Office nicht mehr unter Augen.

Das Möbelstück beinhaltet zwei Stühle, eine Schreibtischplatte mit verstellbaren Metallklappen, ein Regal und zwei Boxen als Stauraum. Zusammen formen beide Stühle eine 70 x 70 cm Box als Basis für den NOOK. Dazu gibt es zwei 35 cm langen Holzplatten, von denen eine herausgenommen wird und anschließend auf zwei seitlich verschiebbare Metallleisten gelegt werden kann. Darauf befinden sich vier Metallklappen, wobei zwei von denen in einen 270° Winkel verstellt werden können.

Zuoberst gibt es zwei voreinander liegenden zwei Boxen hinter deren Türen sich eine 35 cm langes Regal befindet, wo Mappen, Büromaterial, Bücher u. a. aufgeräumt werden können. Mithilfe von seitlichen Scharnierfedern wird die vordere Box hochgestapelt. Zuletzt gibt das Möbel die Möglichkeit, einen geschlossenen kreisförmigen Raum zu schaffen, indem aus den hinteren Röhren eine Kunststoffraumabtrennung herausgezogen werden kann, die somit als Schallschutz sowie als neutraler Zoom-Hintergrund dient.

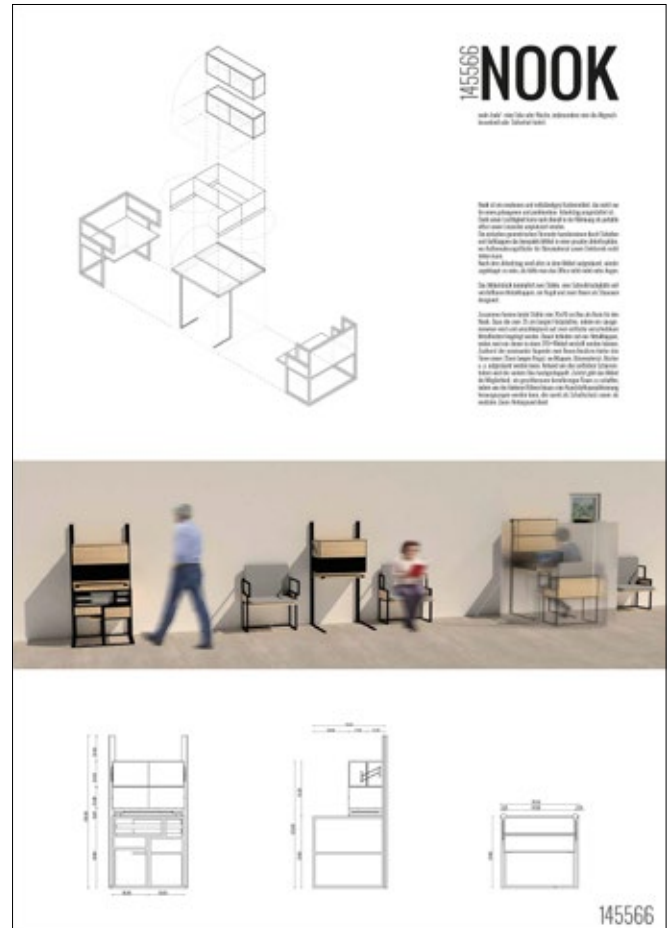



STUCK

Das Ziel war es, ein multifunktionales Möbel zu schaffen, welches auf unterschiedlichsten Situationen im Alltag reagieren kann.

Mit wenigen Handgriffen lassen sich eine Vielzahl an Steckkombinationen errichten, um jeweilige Szenarien und Situationen zu bewältigen. Inspiriert ist das System von Stecktafeln, die man aus Supermärkten oder aus Werkstätten kennt, wo man auf verschiedenste Waren flexibel reagieren muss.

Das System kann man sich wie eine Art Steckverbindung nach Schlüssel-Schloss-Prinzip vorstellen. Stäbe, die in die Systemwand eingeführt werden, sind mit Laschen versehen, die sich durch eine 90°-Rotation in der Wand verankern lassen.

Das Bauteil selbst, besteht aus 3 Ebenen, die als „Sandwich-Struktur“ zusammengesetzt sind. Während die äußeren Elemente aus einem massiven Gitter bestehen, worin sich die Stäbe verankern, bestehen die Kacheln aus lärmabsorbierenden Stoffelementen. Der mittlere Zwischenbereich besteht hierbei aus einem Rahmen, welcher die beiden äußeren Elemente in Form eines Scharniers miteinander verbindet und sich öffnen lässt. Darin befinden sich Bauteile, welche durch ihre horizontalen und vertikalen Öffnungen, mit Hilfe der Stäbe im Innenraum, verankern lassen.

Durch diese Bauteile lassen sich unzählige Kombinationen, passend zu jeder Situation, einrichten. Der Maßstab, in dem das Möbelstück entworfen wurde, richtet sich an den Menschen und den alltäglichen Gegenständen, die er benutzt. Das Stecksystem ist in einem 30 x 30 cm-Raster angelegt. Das gesamte Möbelstück hat die Abmessungen 2,20 m zu 1,60 m. Somit lässt sich es ideal allein nutzen oder auch zu zweit, indem man es ausklappt.

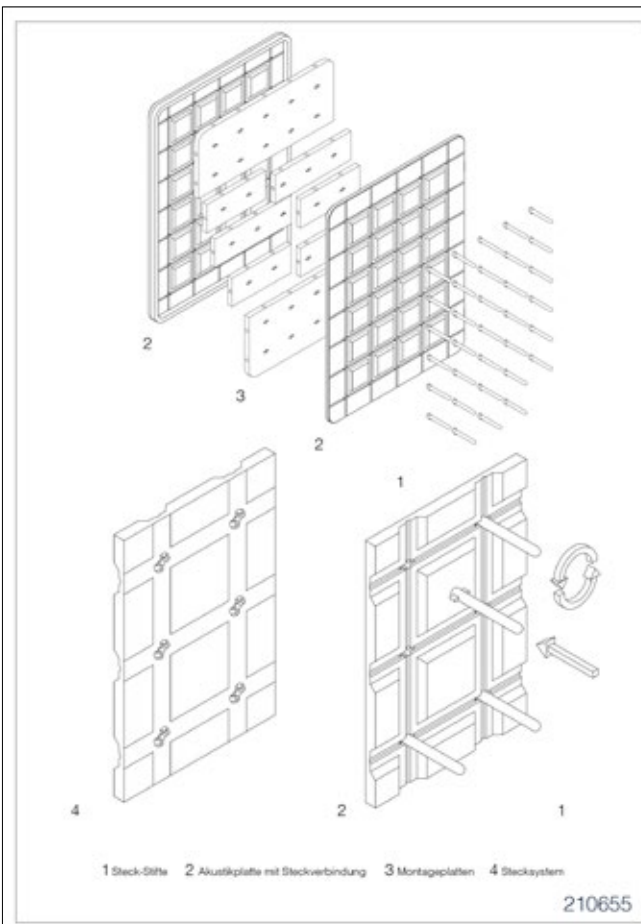
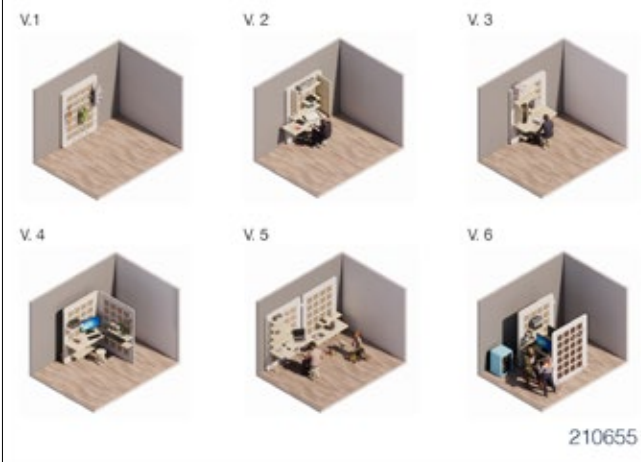

KLAPPERMAX

Der Alltag, der sich durchzieht, dieselbe graue Arbeitswand.
Was fehlt ist die Abwechslung.





Der Sekretär dient der Spontanität. Die in der Mitte gelagerte Skizzenrolle lässt sich sowohl nach oben auf Stehpulthöhe ausziehen, als auch nach unten auf Tischniveau absenken. Spontan kann entschieden werden, ob die Arbeit im Stehen oder im Sitzen ausgeübt werden soll.

Mit seiner leichten und einfachen Konstruktion kann der KLAPPERMAX an jeglichen Orten aufgestellt werden, und so als Inspirationsquelle dienen. Ob in den eigenen vier Wänden oder im Park, überall werden geeignete Bedingungen zum Arbeiten geschaffen.

KLAPPERMAX

Der Alltag, der sich durchzieht, dieselbe graue Arbeitswand. Was fehlt ist die Abwechslung. Der Sekretär dient der Spontanität. Die in der Mitte gelagerte Skizzenrolle lässt sich sowohl nach oben auf Stehpulthöhe ausziehen, als auch nach unten auf Tischniveau absenken. Spontan kann entschieden werden, ob die Arbeit im Stehen oder im Sitzen ausgeübt werden soll.

Mit seiner leichten und einfachen Konstruktion kann der KLAPPERMAX an jeglichen Orten aufgestellt werden, und so als Inspirationsquelle dienen. Ob in den eigenen vier Wänden oder im Park, überall werden geeignete Bedingungen zum Arbeiten geschaffen.



091299



Origami Tisch

Wie kann man sein Arbeitsplatz in Home office spannend gestalten?



Origami Tisch ist eine Antwort auf diese Frage. Mit dem Ursprung aus Japan hat sich die Origamitechnik weltweit verbreitet. Dabei wird meist ein Papierstück solange gefaltet bis es ein 3 dimensionales Objekt ergibt.
Der Origami Tisch funktioniert ähnlich wie ein Papierstück und wird letztlich auch simpel von 2D zu 3D gefaltet.
Der Fokus, im Bezug auf die Funktionen, liegt vor allem auf der Flexibilität und der Platzeinsparung.

181893

ORIGAMI TISCH

Wie kann man seinen Arbeitsplatz im Home office spannend gestalten?

ORIGAMI TISCH ist eine Antwort auf diese Frage. Mit dem Ursprung aus Japan hat sich die Origamitechnik weltweit verbreitet. Dabei wird meist ein Papierstück solange gefaltet bis es ein 3-dimensionales Objekt ergibt.

Der ORIGAMI TISCH funktioniert ähnlich wie ein Papierstück und wird letztlich auch simpel von 2D zu 3D gefaltet.

Der Fokus, im Bezug auf die Funktionen, liegt vor allem auf der Flexibilität und der Platzeinsparung.

Tischplatte sowie Tischbeine bestehen aus Spanholz. Außerdem gibt es einige Scharniere, die das Einklappen ermöglichen. Die Tischrückwand verschließt und befestigt das Objekt.

An der Tischrückwand befinden sich zwei Einkerbungen, die in zwei Auswölbung eingeklickt werden um den Tisch insgesamt final zu fixieren. An den Tischbeinen befinden sich außerdem jeweils ein Magnet, der beim Zusammenklappen an der Tischplatte „klebt“.

Wenn man die Tischbeinen herauszieht aus der fixierten Position, gibt es eine Vertiefung, wo man den Tischfuß greifen kann.

Der ORIGAMI TISCH kann mit mehreren gleichen Module verbunden werden und ist somit für bis zu 4 Personen nutzbar.

Dabei kann beispielsweise eine kleine vierköpfige Familie jeweils gemeinsam und dennoch am separaten Platz seine Hausaufgaben bzw. seine Arbeit erledigen.



Tischplatte sowie Tischbeine bestehen aus Spanholz. Außerdem gibt es einige Scharniere, die das Einklappen ermöglichen. Die Tischrückwand verschließt und befestigt das Objekt.
An der Tischrückwand befinden sich zwei Einkerbungen, die in zwei Auswölbung eingeklickt werden um den Tisch insgesamt final zu fixieren.
An den Tischbeinen befinden sich außerdem jeweils ein Magnet, der beim zusammenklappen an der Tischplatte „klebt“.
Wenn man die Tischbeinen heraus auszieht aus der fixierten Position, gibt es eine Vertiefung als Ergonomie, wo man den Tischfuß greifen kann.
Der Origami Tisch kann mit mehreren gleichen Module verbunden werden und ist somit für bis zu 4 Personen nutzbar.
Dabei kann beispielsweise eine kleine vierköpfige Familie jeweils gemeinsam und dennoch am separaten Platz seine Hausaufgaben bzw. seine Arbeit erledigen.



Wie es funktioniert?

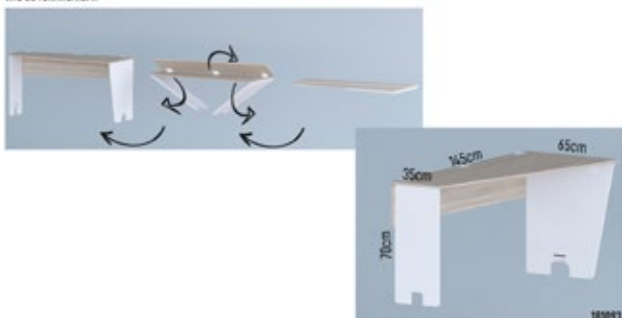

ANGOLO

abwechslungsreich.
individuell.
höhenverstellbar.
drehbar.
ambivalent.
versteckt.
übersichtlich.
abgeschirmt.
platzsparend.

eine runde sache.

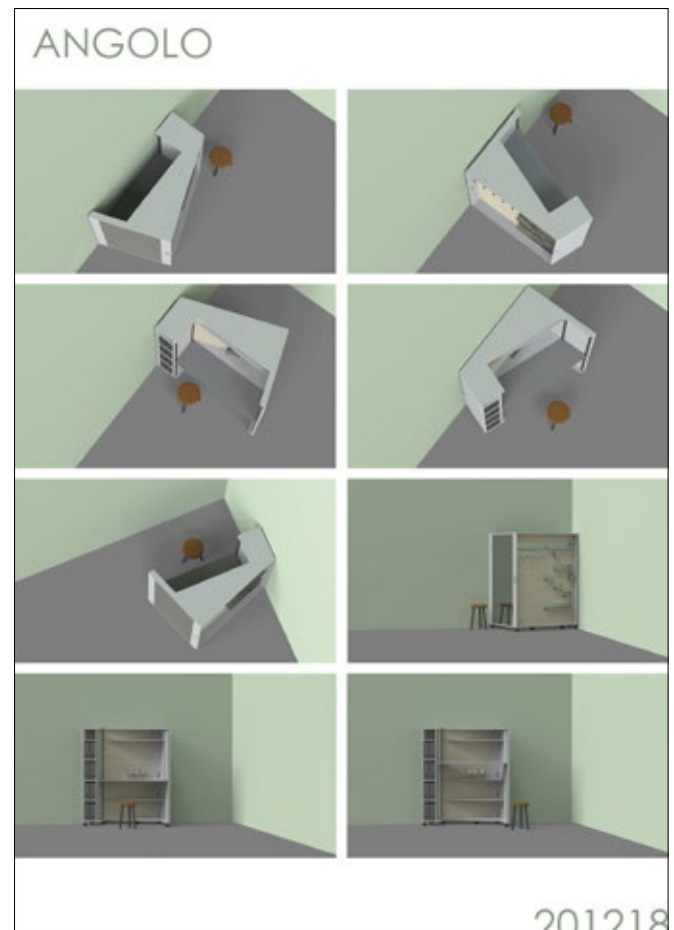
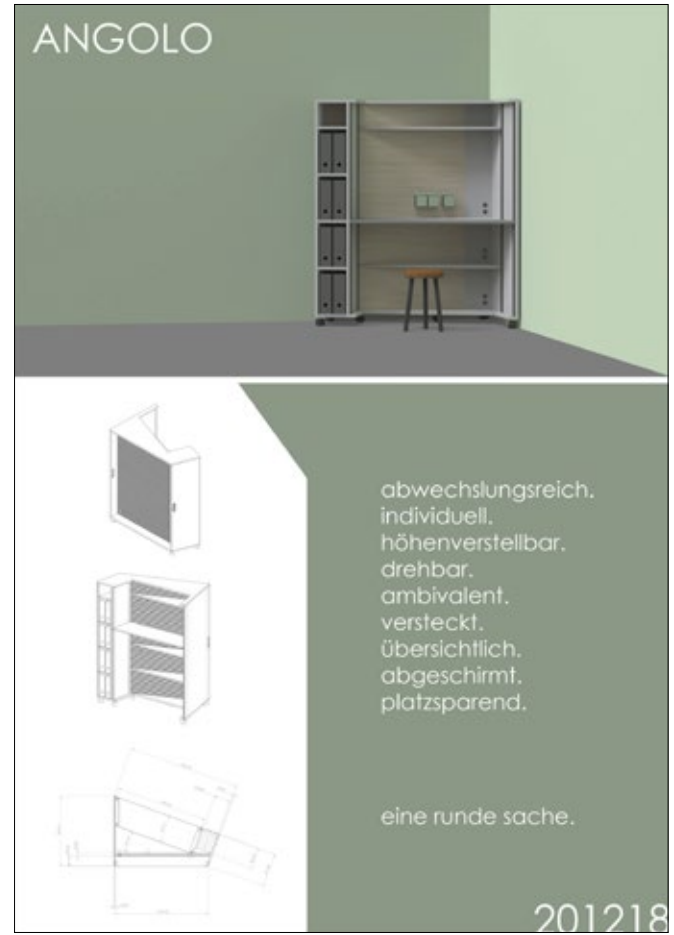
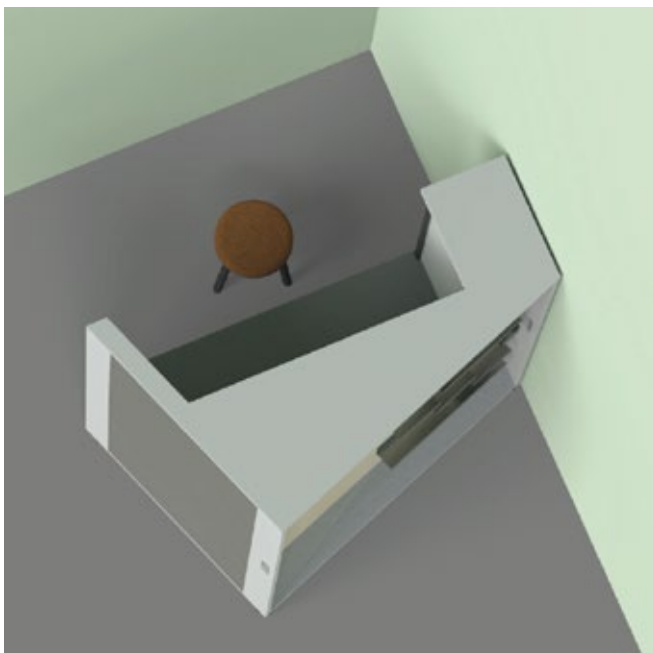

Push-to-Work

„aus dem Auge aus dem Sinn“

Der Push-to-Work-Desk trennt die Bürotätigkeiten vom Familienleben am Küchentisch.

Durch die verschiebbare Tischplatte und die eingelassenen Arbeitsflächen, welche sich durch das Push-to-Open-Prinzip in die Unterkonstruktion des Tisches fahren lassen, schafft der Push-to-Work-Desk eine sichtbare und praktische Trennung zwischen Home und Office.

- verschiebbare Tischplatte
- Materialvorschlag: Spanplatte foliert

- Unterkonstruktion
- Materialvorschlag: Spanplatte foliert

- eingelassene Arbeitsflächen
- Materialvorschlag: Spanplatte mit schwarzem Leder bezogen

- aufklappbare Schubladen
- Materialvorschlag: Spanplatte foliert

- Tischbeine
- Material: Edelstahl anthrazit



578009

PUSH-TO-WORK

„aus dem Auge aus dem Sinn“

Der PUSH-TO-WORK-Desk trennt die Bürotätigkeiten vom Familienleben am Küchentisch.

Durch die verschiebbare Tischplatte und die eingelassenen Arbeitsflächen, welche sich durch das Push-to-Open-Prinzip in die Unterkonstruktion des Tisches fahren lassen, schafft der PUSH-TO-WORK-Desk eine sichtbare und praktische Trennung zwischen Home und Office.

Zeichnungen



- HP Tango Xi
- 38,9 x 24,6 x 9,1 cm

- Push to Open, Scherensystem

- eingelassenes Schienensystem mit Schamier

578009



RORO

Nahezu jede*r kennt es – das Arbeiten von Zuhause. 18 Millionen Home Office Nutzer*innen stehen in Deutschland täglich vor der Aufgabe das Private von der Arbeit zu trennen – bei minimalem Platzbedarf.

Gerade der Weg zur Arbeit und die damit verbundene Bewegung, die normal eine Überleitung von Privat zu Arbeit bildet, fehlen den Nutzer*innen. Die damit einhergehenden physischen und psychischen Beeinträchtigungen können durch gezielte Aktivierung bestimmter Tätigkeiten reduziert werden.

Die Erleichterung – RORO – ein rollbares Möbel, aus beschichteter Spanplatte, bei dem durch zwei verschiedene Interaktionen für eine strikte Trennung zwischen Schlafen und Büro gesorgt wird.

Zum Einen formt das Verschieben und Klappen des Möbels eine Barriere und gleichzeitig besteht die Möglichkeit nicht nur im Sitzen, sondern auch im Stehen zu arbeiten.

Arbeiten im Stehen

Um die Bewegung im Arbeitsalltag zu fördern und die Monotonie zu unterbrechen, bietet der RORO-Komplex die Möglichkeit im Stehen zu arbeiten.

Die Oberkante des Schreibtisches liegt auf einer Höhe von 120 cm. Auf dieser Höhe kann eine zweite Schreibtischplatte ausgeschoben werden, sodass man die Schreibtischgröße an den individuellen Platzbedarf von 30 cm bis 60 cm anpassen kann.

Optional bietet RORO eine WebCam mit hochwertiger Audioausgabe, positioniert auf Augenhöhe, an. Videogespräche kommen somit einer Unterhaltung im wahren Leben näher.

Schlafzimmer

Durch einfaches Rollen des Komplexes kann man aus dem Arbeitszimmer sehr schnell ein Schlafzimmer schaffen.

Man klappt das Bettgestell, samt Matratze ganz einfach herunter. Während das Bett eingeklappt ist, kann die Bettdecke durch Clips an allen Ecken befestigt werden, während die Kissen in den Regalen verstaut werden. Innerhalb des Korpus sind Regale und Nachtschränke angeordnet, sodass man seine privaten Dinge problemlos verstauen kann.

Arbeiten im Sitzen

Da ein Gleichgewicht im Alltag bestehen soll, bietet RORO auch einen gewöhnlichen Schreibtisch an, bei dem im Sitzen gearbeitet wird.

Die Oberkante des Schreibtisches liegt hier auf einer Höhe von 75 cm. Durch spezielles Ausklappen wird eine ebene Arbeitsfläche mit einer Tiefe von 60 cm geschaffen, sodass man dauerhaft häftig Ablagefläche und bei Bedarf genug Platz zum Arbeiten hat. Die notwendigen Geräte können über integrierte Steckdosen versorgt werden. Außerdem ist die Arbeitsatmosphäre durch einstellbare Lichttemperaturen veränderbar.

roro rollable rooms

Nahezu jede*r kennt es – das Arbeiten von Zuhause. 18 Millionen Home Office Nutzer*innen stehen in Deutschland täglich vor der Aufgabe das Private von der Arbeit zu trennen – bei minimalem Platzbedarf.

Gerade der Weg zur Arbeit und die damit verbundene Bewegung, die normal eine Überleitung von Privat zu Arbeit bildet, fehlen den Nutzer*innen. Die damit einhergehenden physischen und psychischen Beeinträchtigungen können durch gezielte Aktivierung bestimmter Tätigkeiten reduziert werden.

Die Erleichterung – roro – ein rollbares Möbel, aus beschichteter Spanplatte, bei dem durch zwei verschiedene Interaktionen für eine strikte Trennung zwischen Schlafen und Büro gesorgt wird. Zum Einen formt das Verschieben und Klappen des Möbels eine Barriere und gleichzeitig besteht die Möglichkeit nicht nur im Sitzen, sondern auch im Stehen zu arbeiten.

Arbeiten im Stehen

Um die Bewegung im Arbeitsalltag zu fördern und die Monotonie zu unterbrechen, bietet der roro-Komplex die Möglichkeit im Stehen zu arbeiten.

Die Oberkante des Schreibtisches liegt auf einer Höhe von 120 cm. Auf dieser Höhe kann eine zweite Schreibtischplatte ausgeschoben werden, sodass man die Schreibtischgröße an den individuellen Platzbedarf von 30 cm bis 60 cm anpassen kann.

Optional bietet roro eine WebCam mit hochwertiger Audioausgabe, positioniert auf Augenhöhe, an. Videogespräche kommen somit einer Unterhaltung im wahren Leben näher.

Add On's:
 WebCam mit Lautsprecher
 Buchhalter

Schlafzimmer

Durch einfaches Rollen des Komplexes kann man aus dem Arbeitszimmer sehr schnell ein Schlafzimmer schaffen.

Man klappt das Bettgestell, samt Matratze ganz einfach herunter. Während das Bett eingeklappt ist, kann die Bettdecke durch Clips an allen Ecken befestigt werden, während die Kissen in den Regalen verstaut werden.

Innerhalb des Korpus sind Regale und Nachtschränke angeordnet, sodass man seine privaten Dinge problemlos verstauen kann.

Add On's:
 eingebaute Steckdosen
 SmartHome Nachtschaltungen

Arbeiten im Sitzen

Da ein Gleichgewicht im Alltag bestehen soll, bietet roro auch einen gewöhnlichen Schreibtisch an, bei dem im Sitzen gearbeitet wird.

Die Oberkante des Schreibtisches liegt hier auf einer Höhe von 75 cm. Durch spezielles Ausklappen wird eine ebene Arbeitsfläche mit einer Tiefe von 60 cm geschaffen, sodass man dauerhaft häftig Ablagefläche und bei Bedarf genug Platz zum Arbeiten hat.

Die notwendigen Geräte können über integrierte Steckdosen versorgt werden. Außerdem ist die Arbeitsatmosphäre durch einstellbare Lichttemperaturen veränderbar.

Add On's:
 eingebaute Steckdosen
 SmartHome Lichtsteuer

140701

1. Arbeitstisch im Stehen

Allgemein (Zusatzteil):
 20cm Spurenlänge, beschichtet, kann
Oberer Regal, 3-Flg. je (33 x 62 x 30 cm)¹
2 Arbeitstische (JK 75 und 120cm)

EXTRAS:
 Einbau Doppeltürschloß mit USB-Dock (Soft Close Klappdeckel)
 SmartHome LED Unterleuchteuchte 100cm, 220cm, 30cm und regelbar, warmweiß bis taghellweiß
 WebCam mit Lautsprecher (optional)
 Buchhalterhaltung für 30cm (Standardgröße für Buchhalter bis 40)

Material:
 1) Tüchtereinlagerung Klappmaterial 280 x 30 x 113 mm
 2) Vollkantung Schiene für aufliegende Leuchteuchte 200 mm, 50kg Tragkraft
 10) Kugelhülse Nylon 30P, 30mm Gesamthöhe, in 20kg Abstand 250 mm Tragkraft

2. Arbeitstisch im Sitzen

Allgemein (Zusatzteil):
 20cm Spurenlänge, beschichtet, kann
Oberer Arbeitstisch (33 x 75 x 30 cm)¹
4 Regalfächer (33 x 27,5 x 30 cm)²
2 Nachtschränke mit Türen (33 x 27,5 x 30 cm)³
Bettrahmen (115 x 140 x 200 cm)⁴ ^{1)Standardgröße 9 x 10 x 15}

EXTRAS:
 2-fach Einbauschloß mit USB-Dock (Soft Close Klappdeckel)
 Kabellose Ladegeräte zum induktiven Laden von Smartphones

Material:
 Hochdruck Folie
 Druckkollimator mit Magnet
 Bettrahmen (optional)
 1) Drehbeschlag 30P Druckkollimator (150 x 100 x 10,5 mm, 100kg Tragkraft)
 2) Drehbeschlag
 3) Springaufbeschlag mit Feder für verstellbares Hochziehen
 4) Stützfuß, klappbar Ø 60 mm, 150 mm Höhe

3. Arbeitstisch im Stehen

Allgemein (Zusatzteil):
 20cm Spurenlänge, beschichtet, kann
Oberer Arbeitstisch (33 x 75 x 30 cm)¹
4 Regalfächer (33 x 27,5 x 30 cm)²
2 Nachtschränke mit Türen (33 x 27,5 x 30 cm)³
Bettrahmen (115 x 140 x 200 cm)⁴ ^{1)Standardgröße 9 x 10 x 15}

EXTRAS:
 2-fach Einbauschloß mit USB-Dock (Soft Close Klappdeckel)
 Kabellose Ladegeräte zum induktiven Laden von Smartphones

Material:
 Hochdruck Folie
 Druckkollimator mit Magnet
 Bettrahmen (optional)
 1) Drehbeschlag 30P Druckkollimator (150 x 100 x 10,5 mm, 100kg Tragkraft)
 2) Drehbeschlag
 3) Springaufbeschlag mit Feder für verstellbares Hochziehen
 4) Stützfuß, klappbar Ø 60 mm, 150 mm Höhe

roro rollable rooms 140701

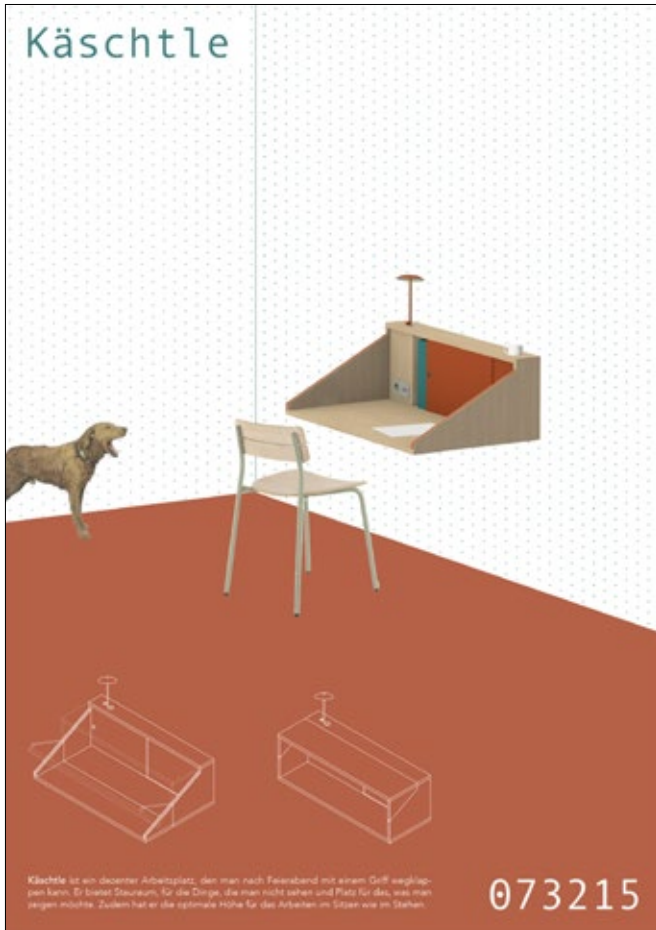

KÄSCHTLE

KÄSCHTLE ist ein dezenter Arbeitsplatz, den man nach Feierabend mit einem Griff wegklappen kann. Er bietet Stauraum, für die Dinge, die man nicht sehen und Platz für das, was man zeigen möchte. Zudem hat er die optimale Höhe für das Arbeiten im Sitzen wie im Stehen.



PET-TISCH

Das Arbeiten in den eigenen vier Wänden bietet vielen Menschen die Möglichkeit Ihrer Arbeit trotz anderweitiger Umstände weiterhin nachzukommen. Hierbei ist es jedoch Fluch und Segen zugleich, dass man sich den ganzen Tag in der geliebten Umgebung des Eigenheims beschäftigen muss. Nicht selten muss die Arbeit in beengten Fluren und kleinen Wohnzimmern von Zwei-Zimmer-Appartements erledigt werden. Vielerorts – besonders in Großstädten – müssen junge Eltern auch noch ihre Kinder im Home-Schooling lehren und sich den Platz auf dem Esstisch streitig machen lassen, denn großzügiger und bezahlbarer Wohnraum ist oft Mangelware. Wo alle diese Faktoren zusammenkommen, wird schnell klar, dass besonders zeitlich begrenzt mehr Platz zum Arbeiten gebraucht wird.

Hier kommt der PET-TISCH zum Einsatz, der jedem ermöglicht, mit wenigen Handgriffen eine zusätzliche Arbeitsfläche zu errichten und diese bei Bedarf auch in Windeseile wieder verschwinden zu lassen. Seine leichte Konstruktion aus Spanplatten, Filz aus Recycling-PET und Hohlprofilen, macht seine Nutzung für jedermann greifbar. Simple Steckverbindungen verkürzen die Zeit des Auf- und Abbaus um Stunden, sparen das lästige Suchen nach Schraubendrehern und Inbusschlüsseln und lassen Zeit für eine Pause, wo sonst ein durch sperrige Möbel erzwungenes Krafttraining die Arbeitszeit schwinden lässt. Sein multifunktionales Design bietet Raum für kreatives Arbeiten an der Pinnwand, einen herkömmlichen Schreibtisch und einen neutralen Hintergrund für Videokonferenzen.

VARIO
DESIGN COMPETITION 2021

PET-TISCH

ARBEITEN IM HOME OFFICE

Das Arbeiten in den eigenen vier Wänden bietet vielen Menschen die Möglichkeit ihrer Arbeit trotz anderweitiger Umstände weiterhin nachzukommen. Hierbei ist es jedoch Fluch und Segen zugleich, dass man sich den ganzen Tag in der geliebten Umgebung des Eigenheims beschäftigen muss. Nicht selten muss die Arbeit in beengten Fluren und kleinen Wohnzimmern von Zwei-Zimmer-Appartements erledigt werden. Vielerorts – besonders in Großstädten – müssen junge Eltern auch noch ihre Kinder im Home-Schooling lehren und sich den Platz auf dem Esstisch streitig machen lassen, denn großzügiger und bezahlbarer Wohnraum ist oft Mangelware. Wo alle diese Faktoren zusammenkommen, wird schnell klar, dass besonders zeitlich begrenzt mehr Platz zum Arbeiten gebraucht wird.

Das multifunktionale Design bietet Raum für kreatives Arbeiten an der Pinnwand, einen herkömmlichen Schreibtisch und einen neutralen Hintergrund für Videokonferenzen.

210520

MATERIALIEN

- 1 Filzmatte aus Recycling-PET, Abmessung 100x100cm
- 2 Spannschrauben, die in den Rahmen der Filzmatte
- 3 Innen-Typen aus Spanplatten (10-15mm)
- 4 Spannschrauben mit Holzgewindestift
- 5 Klebverbindung (z.B. Holzleim oder Klebstoff)

PINNWAND

Wenn das eigene Home-Office ein wenig mehr Platz für alternative Arbeitsmöglichkeiten bietet, ist die Pinnwand ein idealer Ort für die Präsentation von Dokumenten und Notizen. Die Pinnwand ist aus Spanplatten gefertigt und kann an der Wand befestigt werden. Die Pinnwand ist aus Spanplatten gefertigt und kann an der Wand befestigt werden.

ARBEITSTISCH

Mit dem abnehmbaren Tisch wird der Tisch zu einem Schreibtisch. Die Tischplatte ist aus Spanplatten gefertigt und kann an der Wand befestigt werden. Die Tischplatte ist aus Spanplatten gefertigt und kann an der Wand befestigt werden.

GREEN-SCREEN

Unabhängig ist die Möglichkeit, die Pinnwand als Hintergrund für Videokonferenzen zu verwenden. Die Pinnwand ist aus Spanplatten gefertigt und kann an der Wand befestigt werden.

210520

inside

„Auf ist ein multifunktionales Möbelstück, das in jedem Raum integrierbar ist. Aufgrund des schlanken Designs kann es als Raumtrenner im Wohnzimmer, als Kleiderschrank im Schlafzimmer und Flur, oder sogar als Verlängerung der Küchenzeile in der Küche stehen und mit einfachen Handgriffen zu einem home-office Arbeitsplatz umfunktioniert werden. Das Ziel des Entwurfs ist es, die Funktionen eines Büroraumes in einem Möbelstück zu komprimieren. Abgeleitet ist das Konzept von dem Grundgedanken der Frankfurter Küche, bei dem die Küchenabläufe durch die Raumgestaltung optimiert werden sollen. So sollen hier die Nutzungsmöglichkeiten des privaten sowie beruflichen Alltags vereint werden. Ähnlich dem Schweizer Taschenmesser wird geklappt, gezogen oder gedreht. So integriert sich das Möbelstück je nach Bedarf perfekt in den Raum. Es gibt einen Steh- und einen Sitzarbeitsplatz, dazu eine akustisch wirksame Pinnwand für online-meetings und zusätzlichen Stauraum im Inneren des Regalsystems.“



Das Arbeitsmaterial muss nicht jeden Tag umgeplaciert werden, sondern kann auf dem Tisch liegen bleiben und über einen Flachschieber in einen Bereich verstaub werden.

Die in die Seitenwand integrierte Schiene dient zum Ausklappen der Pinnwand.

Die Tischplatte ist an beiden Enden beweglich, wenn sie entlang einer Metallrinne als Hohlraum liegen. Dabei kann sie dem User dank des Danks senkrecht nach der Frontseite nach oben oder unten in den Klappen über den Tisch über eine Schiene befestigt werden.

Reifen zum Herausschieben der Pinnwand

Steckschienen für mehrere Größen mit Substrat

Kleine Metallprofil zum Drehen der Tischplatte

Befestigung des ausklappbaren Tischbereichs unter der Tischplatte

173298

INSIDE OUT

INSIDE OUT ist ein multifunktionales Möbelstück, das in jedem Raum integrierbar ist. Aufgrund des schlanken Designs kann es als Raumtrenner im Wohnzimmer, als Kleiderschrank im Schlafzimmer und Flur, oder sogar als Verlängerung der Küchenzeile in der Küche stehen und mit einfachen Handgriffen zu einem home-office Arbeitsplatz umfunktioniert werden. Das Ziel des Entwurfs ist es, die Funktionen eines Büroraumes in einem Möbelstück zu komprimieren. Abgeleitet ist das Konzept von dem Grundgedanken der Frankfurter Küche, bei dem die Küchenabläufe durch die Raumgestaltung optimiert werden sollen. So sollen hier die Nutzungsmöglichkeiten des privaten sowie beruflichen Alltags vereint werden. Ähnlich dem Schweizer Taschenmesser wird geklappt, gezogen oder gedreht. So integriert sich das Möbelstück je nach Bedarf perfekt in den Raum. Es gibt einen Steh- und einen Sitzarbeitsplatz, dazu eine akustisch wirksame Pinnwand für online-meetings und zusätzlichen Stauraum im Inneren des Regalsystems.



Materialien: Kofferteil oder Spanplatte, Metallprofile, Stoffbezug

Abbildung des Regalsystems

Gründes und Ansetzen

173298

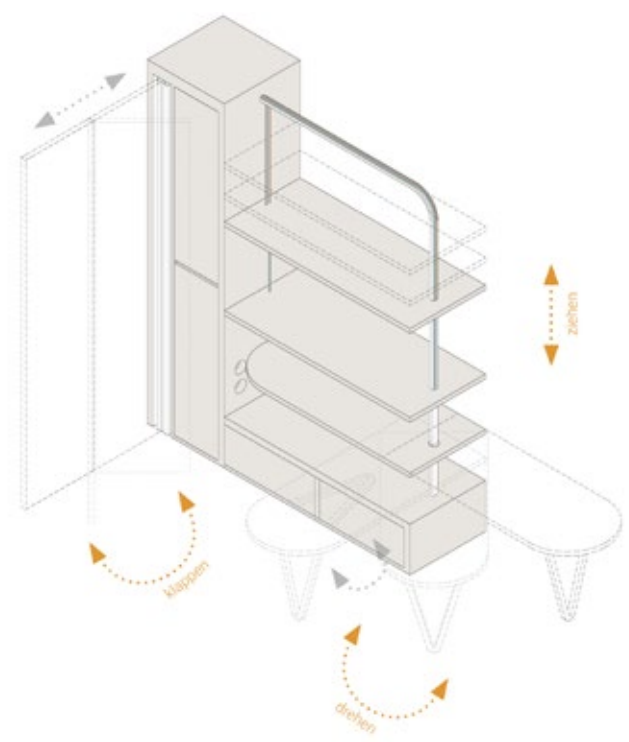

BÜRO FALTER

Mit einem Flügelschlag im Büro.

Diese Akustikwand entpuppt sich als mehr, als sie scheint. Über die Metamorphose entfaltet sie sich in Windeseile zu einem voll ausgestattetem Arbeits-Kokon.

Die Kuppel schafft eine räumliche und akustische Abtrennung mit neutralen Hintergrund für online Meetings und richtet durch Farbgebung den Fokus auf die Arbeit.

Die überwiegende Verwendung von Spanplatten führt bei diesem futuristischen Möbelement zu einer kostengünstigen Umsetzung.



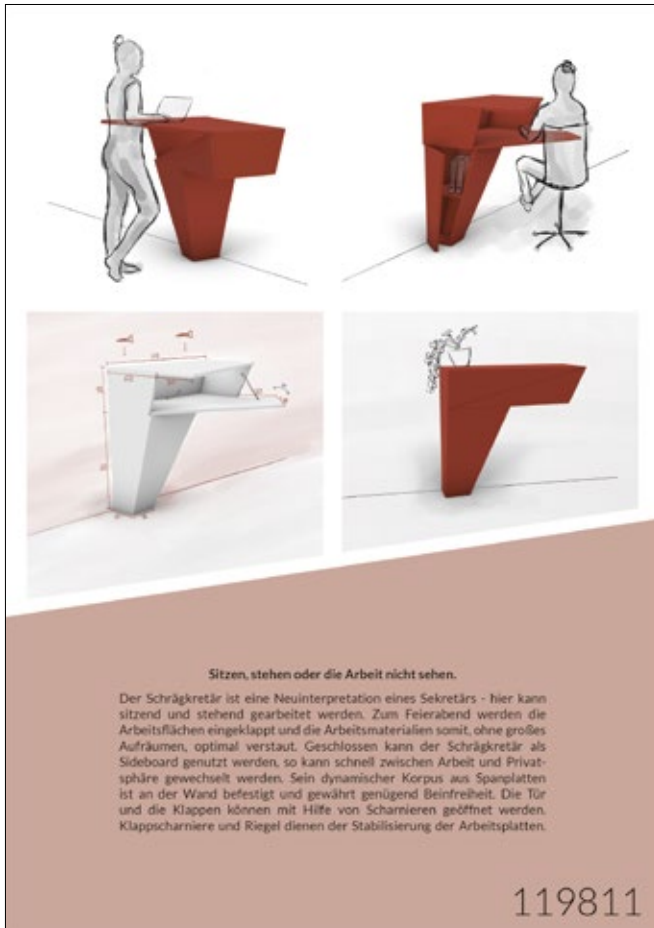

SCHRÄGKRETÄR

Sitzen, stehen oder die Arbeit nicht sehen.

Der SCHRÄGKRETÄR ist eine Neuinterpretation eines Sekretärs – hier kann sitzend und stehend gearbeitet werden.

Zum Feierabend werden die Arbeitsflächen eingeklappt und die Arbeitsmaterialien somit, ohne großes Aufräumen, optimal verstaut. Geschlossen kann der SCHRÄGKRETÄR als Sideboard genutzt werden, so kann schnell zwischen Arbeit und Privatsphäre gewechselt werden. Sein dynamischer Korpus aus Spanplatten ist an der Wand befestigt und gewährt genügend Beinfreiheit. Die Tür und die Klappen können mit Hilfe von Scharnieren geöffnet werden. Klappscharniere und Riegel dienen der Stabilisierung der Arbeitsplatten.

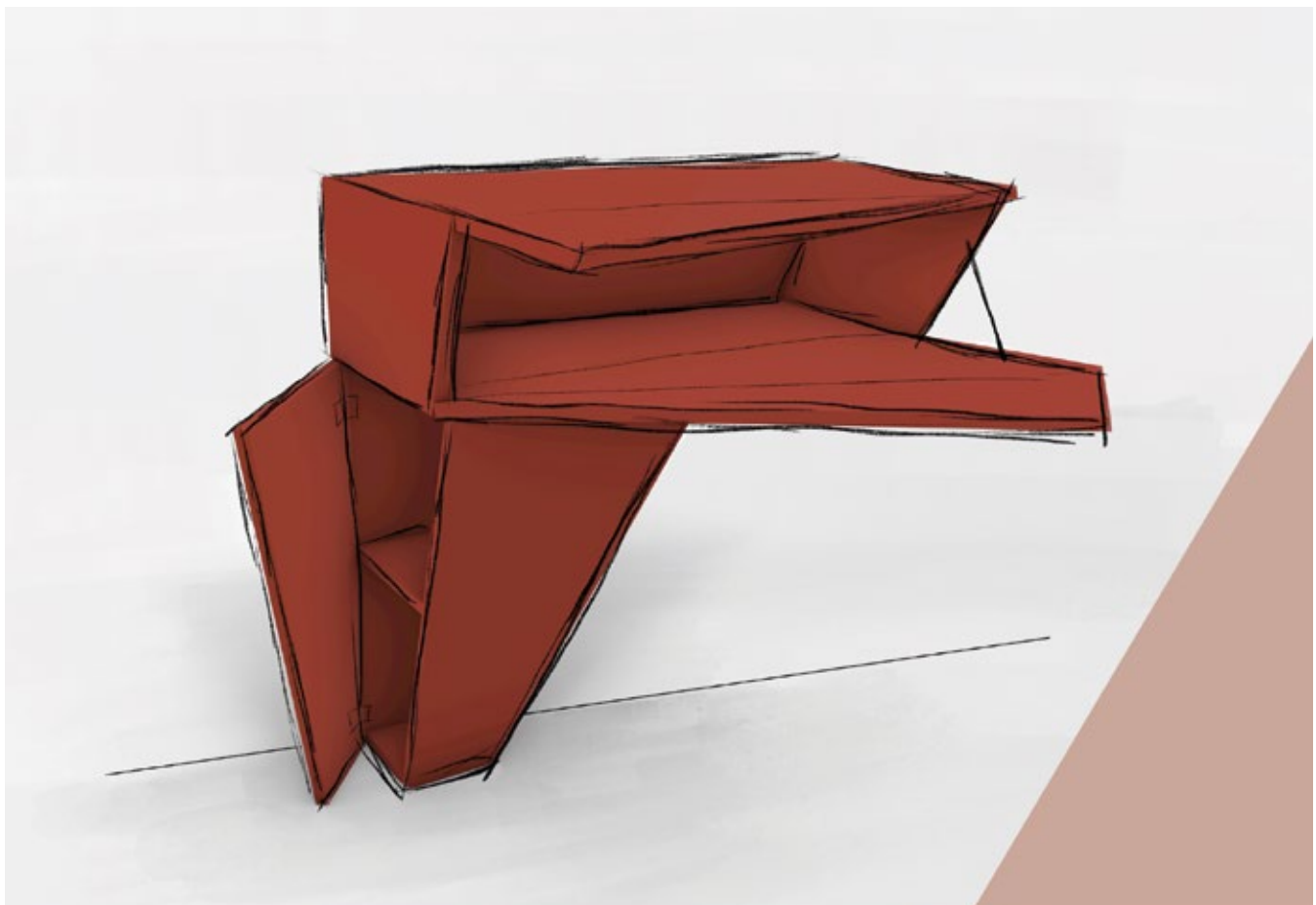

BOSCO

Wenn Sie an Home Office denken, denken Sie an Chaos auf Ihrem Esstisch, an zusätzliche Möbel, für die Sie eigentlich gar nicht Platz haben!

Wenn Sie sich einen neuen Schreibtisch anschaffen, haben Sie keinen Platz mehr für Ihre Sportgeräte. Wo soll man die ganzen Sachen verstauen? Auf dem Tisch? Unterm Tisch?

Mit dem neuen Home Office System BOSCO bleiben Ihnen all diese Frage erspart. Durch eine flexible Anordnung von vertikalen Stehern und horizontalen Verbindungselementen entstehen aus wenigen Elementen, die vom Benutzer nach eigenen Wünschen und Platzbedarf aufgestellt werden können, Arbeits- und Wohnwelten. Neben klassischen Elementen wie Schreibtisch oder Verstaumöglichkeiten bietet dieses Möbel Platz für workout.

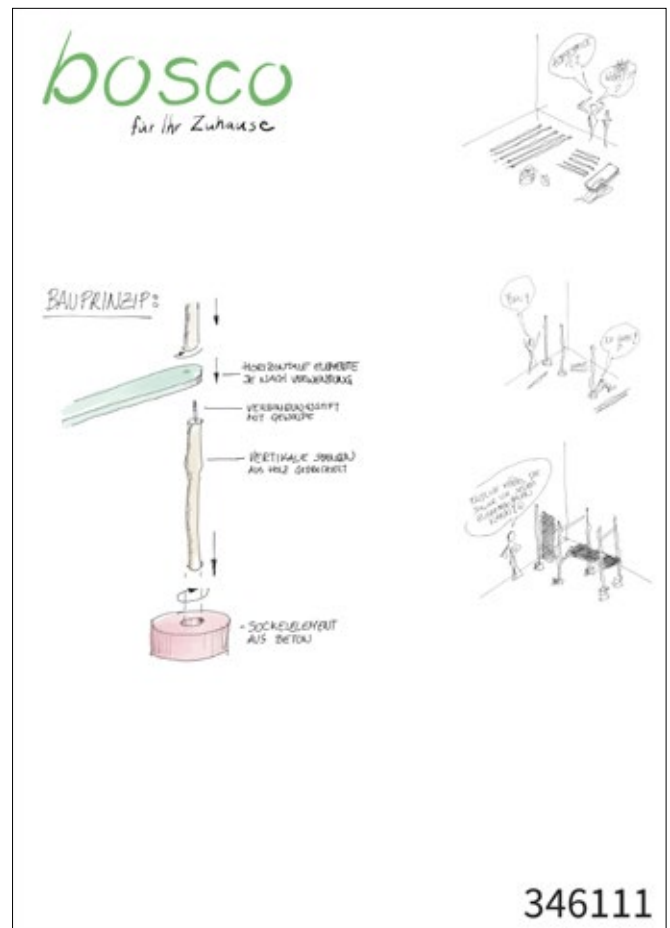
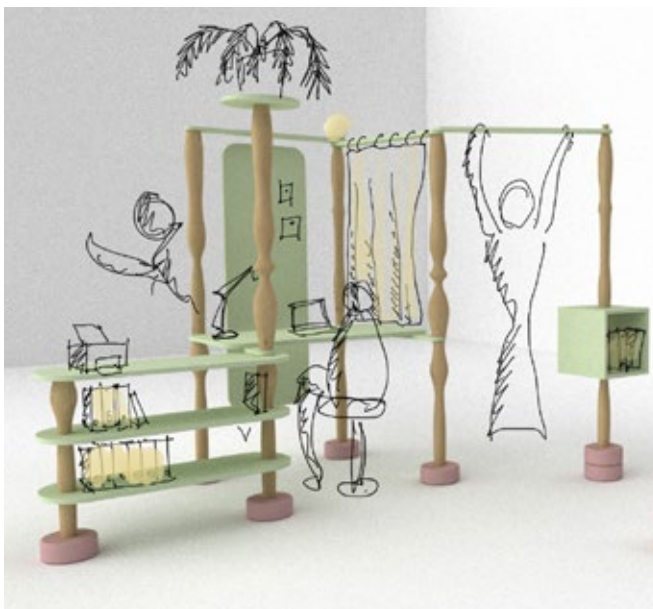
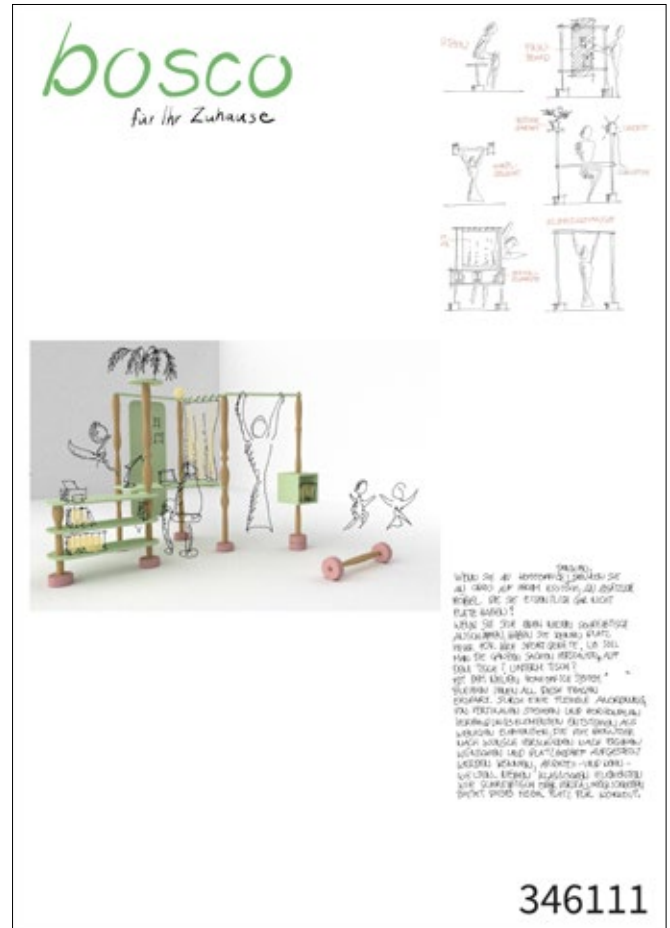

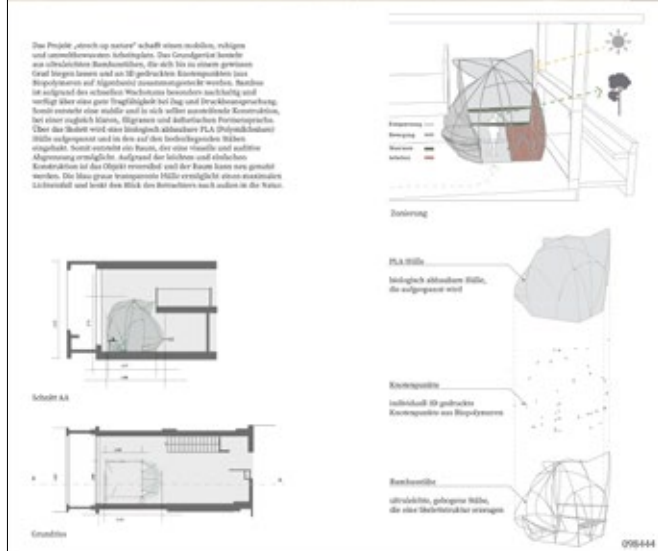

STRETCH UP NATURE

Das Projekt STRETCH UP NATURE schafft einen mobilen, ruhigen und umweltbewussten Arbeitsplatz. Das Grundgerüst besteht aus ultraleichten Bambusstäben, die sich bis zu einem gewissen Grad biegen lassen und an 3D gedruckten Knotenpunkten (aus Biopolymeren auf Algenbasis) zusammengesteckt werden. Bambus ist aufgrund des schnellen Wachstums besonders nachhaltig und verfügt über eine gute Tragfähigkeit bei Zug- und Druckbeanspruchung. Somit entsteht eine stabile und in sich selbst aussteifende Konstruktion, bei einer zugleich klaren, filigranen und ästhetischen Formensprache. Über das Skelett wird eine biologisch abbaubare PLA (Polymilchsäure) Hülle aufgespannt und in den bodenliegenden Stäben eingehakt. Somit entsteht ein Raum, der eine visuelle und auditive Abgrenzung ermöglicht. Aufgrund der leichten und einfachen Konstruktion ist das Objekt reversibel und der Raum kann neu genutzt werden. Die blau-graue transparente Hülle ermöglicht einen maximalen Lichteinfall und lenkt den Blick des Betrachters nach außen in die Natur.

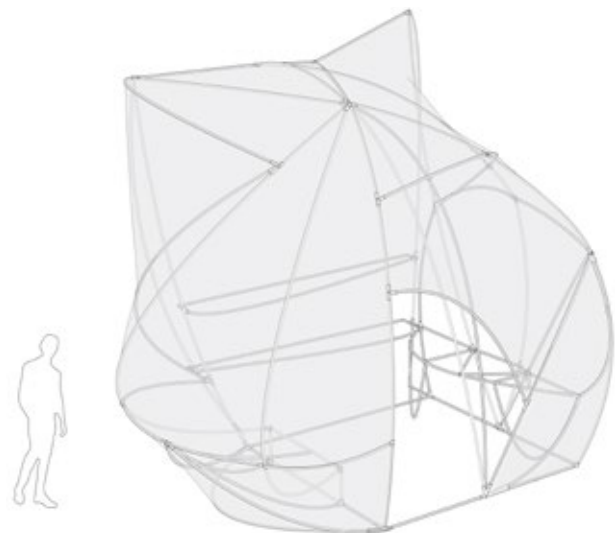
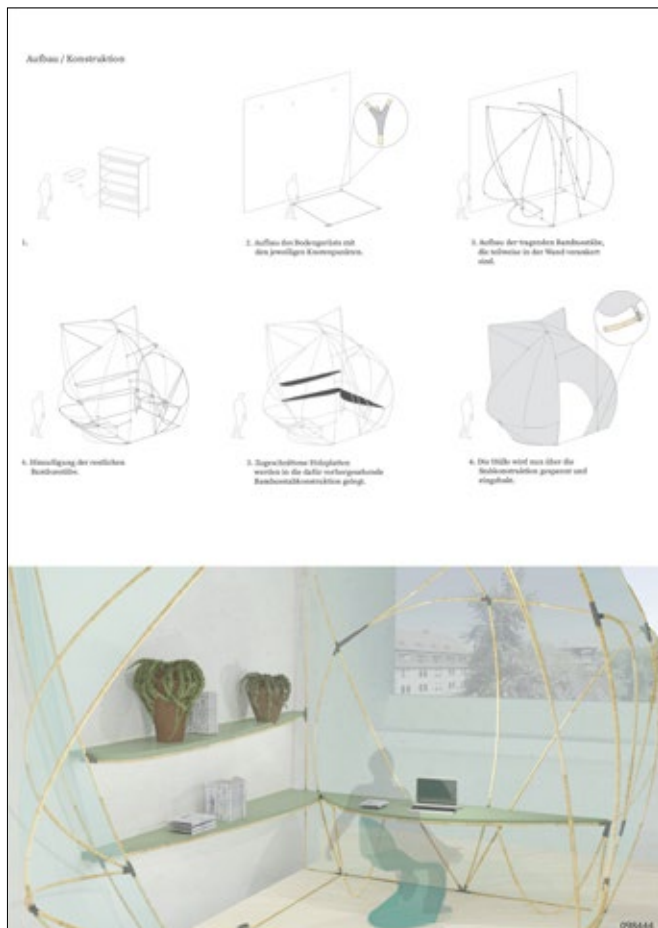

FRAME

Mit dem variablen Raumteiler lassen sich Arbeitsplätze unterteilen und hygienebedingt zum Sitznachbarn abschirmen. Im Home Office und in Wohnbereichen werden Räume effizient und flexibel aufgeteilt, abgeschirmt und die Akustik verbessert. Durch den beweglichen Rahmen lässt sich schon mit einem einzelnen Modul der optimale Hintergrund für Videocalls einstellen, je nach Sitzposition und Arbeitshöhe. Mehrere Module bilden beliebig große Stellwände für den kreativen Einsatz in Büros, Restaurants und Wohnungen. Die Konstruktion der zerlegbaren Rahmen, in denen ein textiler Schallabsorber eingespannt ist, zielt auf eine industrielle, skalierbare Fertigung aus nachhaltigen Materialien, die eine einfache Montage bei kleinem Packmaß verspricht

Das Abschirmen des Sitznachbarn hat neben den Faktoren Privatsphäre, Konzentration und Ruhe in Zeiten der Pandemie hygienebedingte Relevanz erlangt. Die einzigartige Abschirmung über den Schreibtisch hinaus, ohne feste Montage, ist eine Besonderheit des Produkts, genauso wie die Schallabsorption der austauschbaren, waschbaren Stoffe. Diese Vorteile lassen sich ebenso gut auf die individuellen Anforderungen im Home Office anwenden.

Genauso vielseitig wie die gestalterischen Möglichkeiten, insbesondere auch durch eine kundenspezifische Farbwahl, sind die Einsatzbereiche des Raumteilers.

Neben verschiedenen Textilien könnte man alternative Materialien, wie z.B. Acrylglas in die Rahmen installieren.



frame
der variable Raumteiler mit Schallabsorption

Beschreibung
Mit dem variablen Raumteiler lassen sich Arbeitsplätze unterteilen und hygienebedingt zum Sitznachbarn abschirmen. Im Homeoffice und in Wohnbereichen werden Räume effizient und flexibel aufgeteilt, abgeschirmt und die Akustik verbessert. Durch den beweglichen Rahmen lässt sich schon mit einem einzelnen Modul der optimale Hintergrund für Videocalls einstellen, je nach Sitzposition und Arbeitshöhe. Mehrere Module bilden beliebig große Stellwände für den kreativen Einsatz in Büros, Restaurants und Wohnungen. Die Konstruktion der zerlegbaren Rahmen, in denen ein textiler Schallabsorber eingespannt ist, zielt auf eine industrielle, skalierbare Fertigung aus nachhaltigen Materialien, die eine einfache Montage bei kleinem Packmaß verspricht.

- Bewegliche Trennwand
- Flexibel einsetzbar
- Modular erweiterbar
- Multi-funktional
- Für überall einsetzbar
- Für agile Raumkonzepte

Effiziente Unterteilung von Arbeitsplätzen
Das Abschirmen des Sitznachbarn hat neben den Faktoren Privatsphäre, Konzentration und Ruhe in Zeiten der Pandemie hygienebedingte Relevanz erlangt. Die einzigartige Abschirmung über den Schreibtisch hinaus, ohne feste Montage, ist eine Besonderheit des Produkts, genauso wie die Schallabsorption der austauschbaren, waschbaren Stoffe. Diese Vorteile lassen sich ebenso gut auf die individuellen Anforderungen im Homeoffice anwenden.

160196

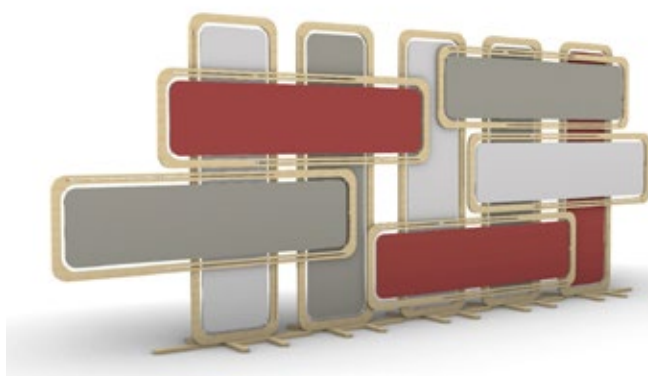

frame
Vielseitige Einsatzbereiche

Genauso vielseitig wie die gestalterischen Möglichkeiten, insbesondere auch durch eine kundenspezifische Farbwahl, sind die Einsatzbereiche des Raumteilers. Neben verschiedenen Textilien könnte man alternative Materialien, wie z.B. Acrylglas in die Rahmen installieren.

- Hygieneschutz zur Bekämpfung von Pandemien
- Büro Coworking/ Multi Spaces, Arbeitsplatztrennung
- Gastronomie, Atmosphärische Wände, Platztrennung
- Öffentliche Bereiche: Apparts, Verwaltungen, Shops
- Private Bereiche: Homeoffice, Wohnraum
- Outdoor: Terrassen, Lounges

Sehr geringes Packmaß
Neben den verwendeten Materialien macht einen besonderen Unterschied und damit einen entscheidenden Vorteil zu geschichteten Stellwänden, das kleine Packmaß des Produkts aus. Wenige Werkzeuge und Handgriffe sind nötig, um die Rahmen der Raumteiler zu montieren und individuell einzustellen.

Produktion in Masse
Der Aufbau der Rahmen aus Einzelteilen ist relevant für eine effiziente Herstellung mittels CNC-gesteuerter Fräsmaschinen. Die Wahl von Kunststoff als Werkstoff gründet auf der Stabilität und dem geringen Gewicht.

Individuelle Wandgestaltung
Diese Flexibilität ist zum einen besonders nützlich, um Arbeitsplätze zu unterteilen. So ist man mehrere Module aneinander angeschlossen bis aufeinander, beliebig große Trennwände zu gestalten, mit einem individuell gewählten Grad der Abschirmung, der egl eingesetzt werden kann.

Flexibilität durch verstellbaren Rahmen
Der verstellbare Rahmen ist deckungsgleich zum stehenden und wird in zwei Punkten fixiert. Durch die spezielle Geometrie der Befestigungsschritte lässt sich der Rahmen in jeder beliebigen Position fixieren. Dabei bleibt die Trennwand durch den weichen Aufbau stabil und standfest.

160196



SMART WORK STATION

Home Office. Home Office bedeutet für jeden Berufstätigen
 oder Studenten etwas anderes.

Diese Neuinterpretation eines Sekretärs bietet durch seine
 modulare Zusammensetzung und individuellen Erweiterun-
 gen vielseitige Einsatzmöglichkeiten und lässt sich auf die
 jeweiligen Anforderungen konfigurieren.

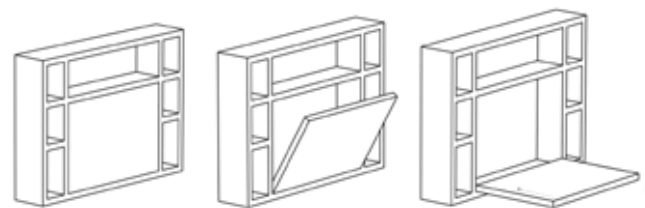
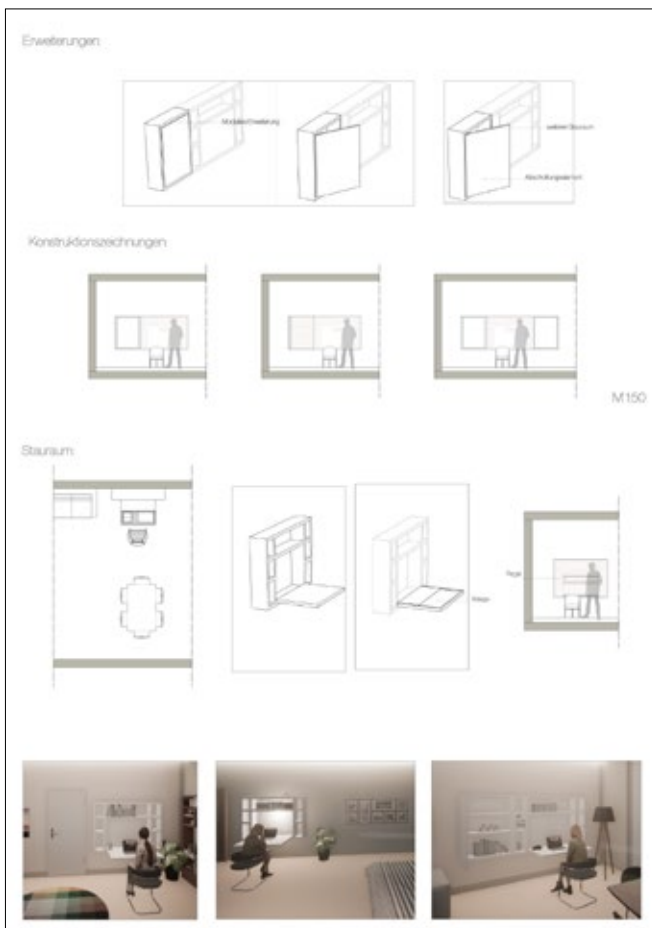

MULTITISCH

Mit diesem Möbel kann man verschiedene Nutzungen erstellen und alles in einem Tisch haben.

Es wurde aus Fichtenholz gebaut.

Das Brett ist 1,20 m x 80 cm , die längere Leiste ist 1,15 m und die kürzeren Leisten sind 1 m lang.



MULTITISCH

129227

Mit diesem Möbel kann man verschiedene Nutzungen erstellen und alles in einem Tisch haben.

Es wurde aus Fichtenholz gebaut.

Das Brett ist 1,20 m x 80 cm , die längere Leiste ist 1,15 m und die kürzeren Leisten sind 1 m lang.

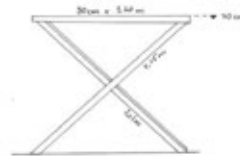

Esstisch oder Schreibtisch
 Höhe : 70 cm



Sitz- Zeichentisch oder Staffelei
 Höhe: 70 cm

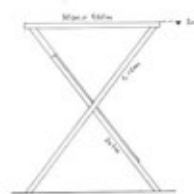
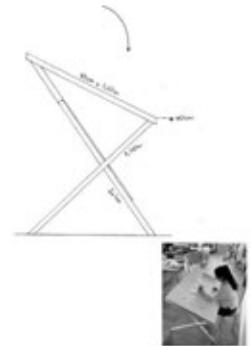

Arbeitstisch
 Höhe : 1 Meter



Steh-Zeichentisch oder Staffelei
 Höhe : 1 Meter

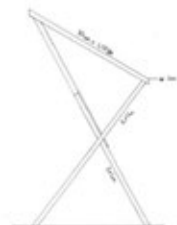

Spielort für Kinder



Tablet für das Bett



Zelt zum lesen
 oder hinlegen

DESIGN COMPETITIO
STEHTISCH-AUFSATZ

UNI@HOME



Material

- Rundrohr, Stahl
Pulverbeschichtet, matt schwarz
Ø 12x1 mm
- Spanplatte, schwarz/ natur,
matt
200x28 mm
- Gewindestange, Muttern

Die Rundrohre werden im Winkel von 45 Grad angeschrägt und dann zu Rahmen zusammengefügt. Der innenliegende Rahmen wird etwas schmaler gestaltet, so dass das Konstrukt zusammengefaltet werden kann. Die Verbindung wird durch eine Gewindestange und zwei Muttern gewährleistet.



VALVOLE

S.1

181224

UNI@HOME

Stehtisch-Aufsatz

Die Rundrohre werden im Winkel von 45 Grad angeschrägt und dann zu Rahmen zusammengefügt.

Der innen liegende Rahmen wird etwas schmaler gestaltet, sodass das Konstrukt zusammengefaltet werden kann. Die Verbindung wird durch eine Gewindestange und zwei Muttern gewährleistet.

Die Höhenverstellbarkeit wird durch die gefräste Nut erzeugt. Je nachdem in welche Nut der Rahmen gesteckt wird, wird ein anderer Winkel bedingt, der unterschiedliche Höhen ermöglicht.

DESIGN COMPETITIO
STEHTISCH-AUFSATZ



Die Höhenverstellbarkeit wird durch die gefräste Nut erzeugt. Je nachdem in welche Nut der Rahmen gesteckt wird, wird ein anderer Winkel bedingt, der unterschiedliche Höhen ermöglicht.



VIELEN DANK

181224



_KK

Der Schrank KLAPPENKLAUS, bietet genügend Platz für 10 Ordner, einen Drucker und/oder andere Arbeitsmaterialien. Die beiden Schubfächer darüber eignen sich für Schreibwaren oder ähnliche Gebrauchsgegenstände für das Home Office.

Die Arbeitsplatte wird über einen Seilzug, mit Hilfe von zwei Rollen geöffnet. Ein Gewicht an der Rückwand behält die Arbeitsplatte in Position.

KLAPPENKLAUS ist ein Wohnmöbel, welches auf den ersten Blick nicht als Sekretär wahrgenommen werden soll. Der Schreibtisch und die damit verbundene Arbeit, sollen nicht immer sichtbar sein. Bei Bedarf kann die Klappe, die über einen mechanischen Seilzug läuft, geöffnet werden. Diverse Verstaumöglichkeiten befinden sich unter der Klappe.



_KK Klappenklaus

Der Schrank „Klappenklaus“, bietet genügend Platz für 10 Ordner, einen Drucker und/oder andere Arbeitsmaterialien. Die beiden Schubfächer darüber eignen sich für Schreibwaren oder ähnliche Gebrauchsgegenstände für das Home Office.

Die Arbeitsplatte wird über einen Seilzug, mit Hilfe von zwei Rollen geöffnet. Ein Gewicht an der Rückwand behält die Arbeitsplatte in Position.

070898



_KK Klappenklaus

Klappenklaus ist ein Wohnmöbel, welches auf den ersten Blick nicht als Sekretär wahrgenommen werden soll. Der Schreibtisch und die damit verbundene Arbeit, sollen nicht immer sichtbar sein. Bei Bedarf kann die Klappe, die über einen mechanischen Seilzug läuft, geöffnet werden. Diverse Verstaumöglichkeiten befinden sich unter der Klappe.

070898

HOME OFFICE

Bedingt durch die Corona-Pandemie sind viele Menschen dazu gezwungen ihr Arbeitsumfeld nach Hause zu verschieben. Die Arbeit vom Schreibtisch bringt jedoch ziemlich viele Nachteile mit sich: Viele Schüler und Studierende haben Geschwister, Eltern sind zu Hause mit ihren Kindern, störende Hintergrundgeräusche, schlechtes Internet und kaum Möglichkeit sich in diesem privaten Umfeld eine vernünftige Arbeitsatmosphäre zu schaffen.

Dazu haben wir uns Gedanken gemacht und haben eine Produktidee ausgearbeitet, welches den Schritt vom privaten Umfeld in ein Arbeitsumfeld vereinfacht. Unsere praktische und platzsparende räumliche Trennung soll dafür sorgen, dass der Fokus am heimischen Schreibtisch erhalten bleibt.



Unsere Produktidee ist ein ausziehbarer Sichtschutz, welcher per Wandhalterung neben dem Schreibtisch montiert wird und dafür sorgt, dass der geschaffene Raum ein Gefühl von Produktivität und Ruhe schafft. Dazu soll die Wandhalterung vielseitig genutzt werden können, sodass die Vorrichtung des Sichtschutzes einfach abmontiert und gegen etwas wie eine Lampe, ein kleines Regal o.ä. ausgetauscht werden kann. Die Trennwand soll außerdem die Möglichkeit bieten, Notizen und Dokumente zu organisieren. Dazu dachten wir uns die Folie magnetisch zu gestalten, sodass man diese einfach und praktisch befestigen kann.

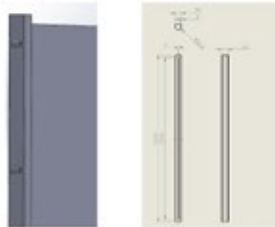

300521

HOME OFFICE

Bedingt durch die Corona-Pandemie sind viele Menschen dazu gezwungen ihr Arbeitsumfeld nach Hause zu verschieben. Die Arbeit vom Schreibtisch bringt jedoch ziemlich viele Nachteile mit sich: Viele Schüler und Studierende haben Geschwister, Eltern sind zu Hause mit ihren Kindern, störende Hintergrundgeräusche, schlechtes Internet und kaum Möglichkeit sich in diesem privaten Umfeld eine vernünftige Arbeitsatmosphäre zu schaffen.

Dazu haben wir uns Gedanken gemacht und haben eine Produktidee ausgearbeitet, welches den Schritt vom privaten Umfeld in ein Arbeitsumfeld vereinfacht. Unsere praktische und platzsparende räumliche Trennung soll dafür sorgen, dass der Fokus am heimischen Schreibtisch erhalten bleibt.

Unsere Produktidee ist ein ausziehbarer Sichtschutz, welcher per Wandhalterung neben dem Schreibtisch montiert wird und dafür sorgt, dass der geschaffene Raum ein Gefühl von Produktivität und Ruhe schafft. Dazu soll die Wandhalterung vielseitig genutzt werden können, sodass die Vorrichtung des Sichtschutzes einfach abmontiert und gegen etwas wie eine Lampe, ein kleines Regal o.ä. ausgetauscht werden kann. Die Trennwand soll außerdem die Möglichkeit bieten, Notizen und Dokumente zu organisieren. Dazu dachten wir uns die Folie magnetisch zu gestalten, sodass man diese einfach und praktisch befestigen kann.

HOME OFFICE

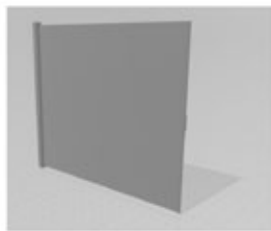
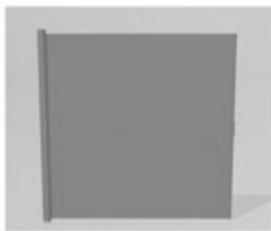

Befestigt wird die Trennwand an einer Wandhalterung, welche an die Wand geschraubt wird. Diese bietet die Möglichkeit verschiedene Erweiterungen zum Produkt (wie eine Lampe oder ein Regal) mit wenigen Handgriffen zu montieren.

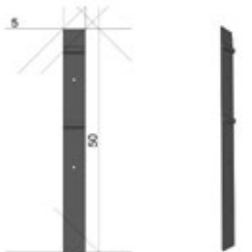

Dies sind Entwurfsideen für die Lampe und das Regal, welche an die Wandhalterung angepasst sind und auch einfach an diese anzubringen sind.



300521

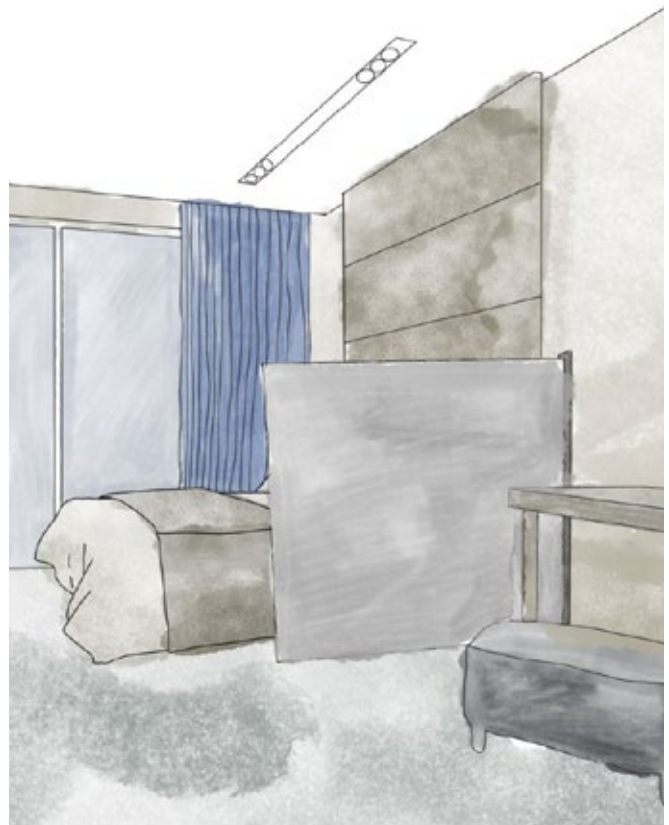

BEHIND THE SCENES

Schlanker geht's nicht.

20 cm Tiefe, 180 cm Höhe und 154 cm Breite, das kleinste Büro der Welt. Aber oho!

Genügend Platz für alle wichtigen Arbeitsutensilien bietet das aus beschichteter Spanplatte geplante Platzwunder.

Neutraler Hintergrund & Akustikschutz

Auszieh- und flexibel stellbarer Sichtschutz aus Filz dient als neutraler Hintergrund für Videocalls und akustische Abschirmung. Der 12 cm zusammengestauchte Filz lässt sich auf über 300 cm ausziehen.

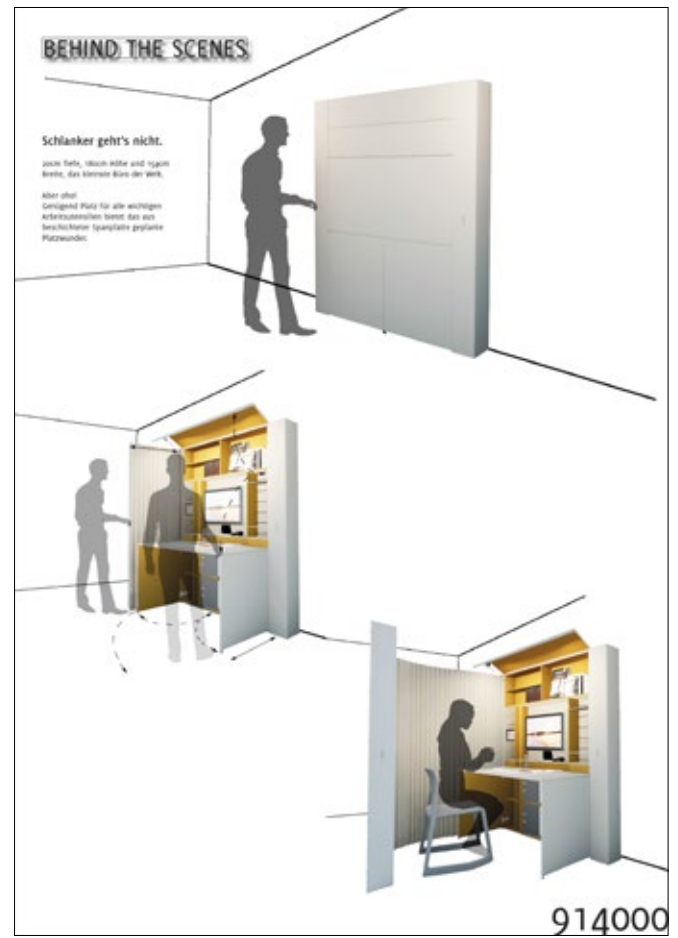

HOME OFFICE Puzzle's dir bequem.

Unsere Problematiken
 Müdigkeit, Bewegungsmangel & Konzentrationsmangel

Durch das Homeoffice fehlt die Bewegung im Alltag und das lange Sitzen in der selben Position, führen zu einer unkonzentrierten Arbeitsatmosphäre. Aufgrund dieser Problematiken kann es zu Rücken- und Nackenschmerzen, sowie Verspannungen führen. Doch wir haben das passende Puzzlestück für diese Probleme gefunden.

Die Kombination von Bewegung und Homeoffice war noch nie so einfach. Mit unserem multifunktionalem Möbelstück, können Sie ohne viel Aufwand Ihren Stuhl in ein Sportelement umwandeln.

Das Produkt besteht aus Holzbalken, die durch ein Schiebemechanismus einfach montiert / demontiert werden können. Diese Holzbalken weisen verschiedene Krümmungen auf, damit die gewünschte Form erzielt wird. Dementsprechend kann sich das Produkt jeder individuellen Körperform anpassen.

Nackenschmerz (Probleme)
 - verursacht durch falsches Sitzen
 - vermeiden

Rückenmüdigkeit
 - durch verstellbare Länge Holzbalken
 - flexibel einstellbar

Hocher Sportbars

Tisch, Stepper, Sportbars

Maße je Holzbalken:
 850 cm x 7,5 cm x 4 cm

020521

PUZZLE`S DIR BEQUEM

Unsere Problematiken

Müdigkeit, Bewegungsmangel & Konzentrationsmangel

Durch das Homeoffice fehlt die Bewegung im Alltag und das lange Sitzen in der selben Position führen zu einer unkonzentrierten Arbeitsatmosphäre. Aufgrund dieser Problematiken kann es zu Rücken- und Nackenschmerzen, sowie Verspannungen führen.

Doch wir haben das passende Puzzlestück für diese Probleme gefunden. Die Kombination von Bewegung und Homeoffice war noch nie so einfach. Mit unserem multifunktionalem Möbelstück, können Sie ohne viel Aufwand Ihren Stuhl in ein Sportelement umwandeln.

Das Produkt besteht aus Holzbalken, die durch ein Schiebemechanismus einfach montiert / demontiert werden können. Diese Holzbalken weisen verschiedene Krümmungen auf, damit die gewünschte Form erzielt wird. Dementsprechend kann sich das Produkt jeder individuellen Körperform anpassen.



PORTABLE OFFICE

Die eher spontane Umstellung auf das Home Office ist für viele Menschen zur Herausforderung geworden. Mangelnde Arbeitsfläche, Vereinbarkeit von Beruf und Familie in den Privaträumen und dann auch noch die fehlende Abwechslung.

Um diesen Probleme entgegenzuwirken, hilft PORTABLE OFFICE. Dieser schlichte Bausatz wird zu einer in sich geschlossenen Holzkiste, die leicht zu transportieren ist, um schnell und einfach die Arbeitsumgebung zu ändern und auch bei Gelegenheit mehr an der frischen Luft zu arbeiten. Was PORTABLE OFFICE von gewöhnlichen Holzkisten unterscheidet ist das Design der Flächenvergrößerung, wodurch der Körper in alle Dimensionen vergrößert werden kann, was nicht nur die Arbeits- / Lagerfläche auf ein Maximum vergrößert, sondern auch Sicht- / Sonnenschutz bildet.

portable office

Die eher spontane Umstellung auf das Home Office ist für viele Menschen zur Herausforderung geworden. Mangelnde Arbeitsfläche, Vereinbarkeit von Beruf und Familie in den Privaträumen und dann auch noch die fehlende Abwechslung.



Um diesen Probleme entgegen zu wirken, hilft *portable office*. Dieser schlichte Bausatz wird zu einer in sich geschlossenen Holzkiste, die leicht zu transportieren ist, um schnell und einfach die Arbeitsumgebung zu ändern und auch bei Gelegenheit mehr an der frischen Luft zu arbeiten. Was *portable office* von gewöhnlichen Holzkisten unterscheidet ist das Design der Flächenvergrößerung, wodurch der Körper in alle Dimensionen vergrößert werden kann, was nicht nur die Arbeits- / Lagerfläche auf ein Maximum vergrößert, sondern auch Sicht- / Sonnenschutz bildet.



181200
VARIO Design Competition 2021 „Home Office“

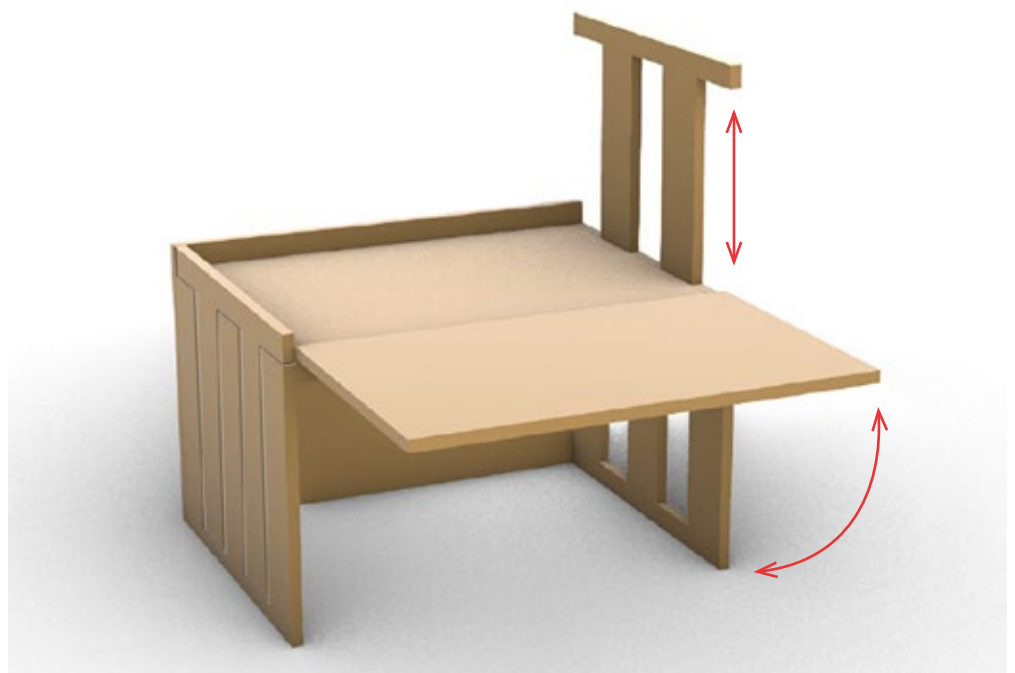

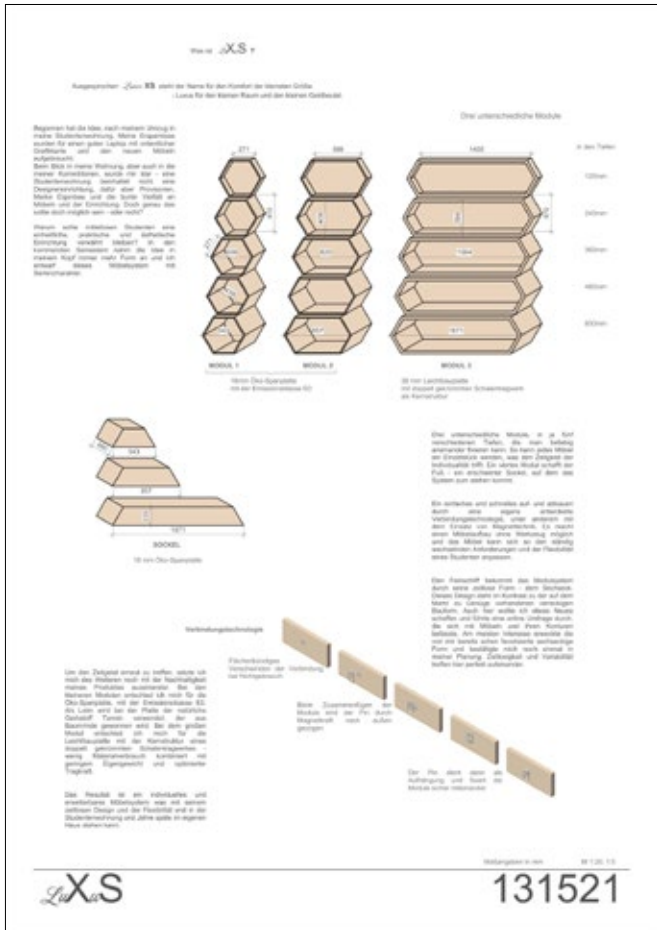

LUXUS XS

Begonnen hat die Idee, nach meinem Umzug in meine Studentenwohnung. Meine Ersparnisse wurden für einen guten Laptop mit ordentlicher Grafikkarte und den neuen Möbeln aufgebraucht.

Beim Blick in meine Wohnung, aber auch in die meiner Kommilitonen, wurde mir klar – eine Studentenwohnung beinhaltet nicht eine Designereinrichtung, dafür aber Provisorien Marke Eigenbau und die bunte Vielfalt an Möbeln und der Einrichtung. Doch genau das sollte doch möglich sein – oder nicht?

Warum sollte mittellosen Studenten eine einheitliche, praktische und ästhetische Einrichtung verwehrt bleiben? In den kommenden Semestern nahm die Idee in meinem Kopf immer mehr Form an und ich entwarf dieses Möbelsystem mit Seriencharakter.

Drei unterschiedliche Module, in je fünf verschiedenen Tiefen, die man beliebig aneinander fixieren kann. So kann jedes Möbel ein Einzelstück werden, was den Zeitgeist der Individualität trifft. Ein viertes Modul schafft der Fuß – ein erschwerter Sockel, auf dem das System zum stehen kommt. Ein einfaches und schnelles Auf- und Abbauen durch eine eigens entwickelte Verbindungstechnologie, unter anderem mit dem Einsatz von Magnettechnik. Es macht einen Möbelaufbau ohne Werkzeug möglich und das Möbel kann sich so den ständig wechselnden Anforderungen und der Flexibilität eines Studenten anpassen.

Den Feinschliff bekommt das Modulsystem durch seine zeitlose Form – dem Sechseck. Dieses Design steht im Kontrast zu der auf dem Markt zu genüge vorhandenen viereckigen Bauform. Auch hier wollte ich etwas Neues schaffen und führte eine online Umfrage durch, die sich mit Möbeln und ihren Konturen befasste. Am meisten Interesse erweckte die von mir bereits schon favorisierte sechseckige Form und bestätigte mich noch einmal in meiner Planung. Zeitlosigkeit und Variabilität treffen hier perfekt aufeinander.

Um den Zeitgeist erneut zu treffen, setzte ich mich des Weiteren noch mit der Nachhaltigkeit meines Produktes auseinander. Bei den kleineren Modulen entschied ich mich für die Öko-Spanplatte, mit der Emissionsklasse EO. Als Leim wird bei der Platte der natürliche Gerbstoff Tannin verwendet, der aus Baumrinde gewonnen wird. Bei dem großen Modul entschied ich mich für die Leichtbauplatte mit der Kernstruktur eines doppelt gekrümmten Schalentrageswerkes – wenig Materialverbrauch kombiniert mit geringem Eigengewicht und optimierter Tragkraft.

Das Resultat ist ein individuelles und erweiterbares Möbelsystem was mit seinem zeitlosen Design und der Flexibilität erst in der Studentenwohnung und Jahre später im eigenen Haus stehen kann.

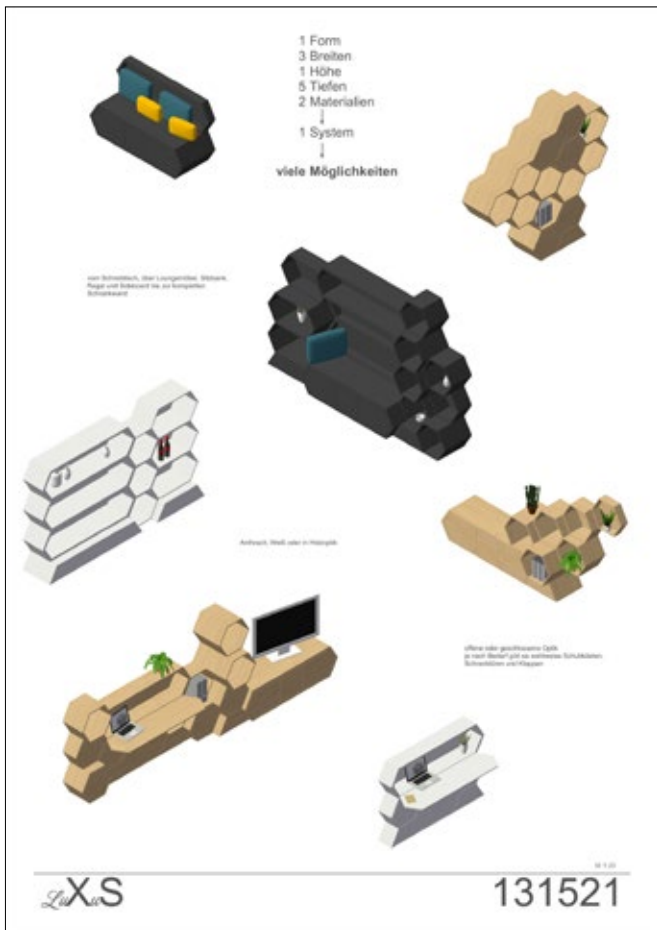

HOMIE.

Der HOMIE ist ideal für das Home Office aber auch für andere alltägliche Situationen geeignet. Wenn er nicht gerade als Esstisch benötigt wird, kann das mittlere Modul über die Push-to-open-Funktion geöffnet werden. Das mittlere Modul schiebt sich durch den Push-to-open-Mechanismus vertikal nach oben und kann nun als abgeschirmter Arbeitsplatz genutzt werden. Es können sowohl eine als auch zwei Personen einen Arbeitsplatz am HOMIE finden. Ebenso gibt es auch die Möglichkeit die Arbeit im Stehen auszuüben. Der HOMIE gibt nicht nur die Option, als Tisch zu funktionieren, sondern fungiert auch als unauffälliges Ablage Board oder Regal.

Funktionen

- clever durchdachter Ess- und Arbeitstisch
- auf- und zuklappbarer Arbeitsplatz
- vom Esstisch zum Schreibtisch im Handumdrehen
- Arbeitsplatz mit integrierter Abstellfläche für z.B. technische Geräte
- lässt sich kompakt zusammenklappen um ihn zu verstauen
- ideal für das Home Office & kleinere Wohnungen geeignet

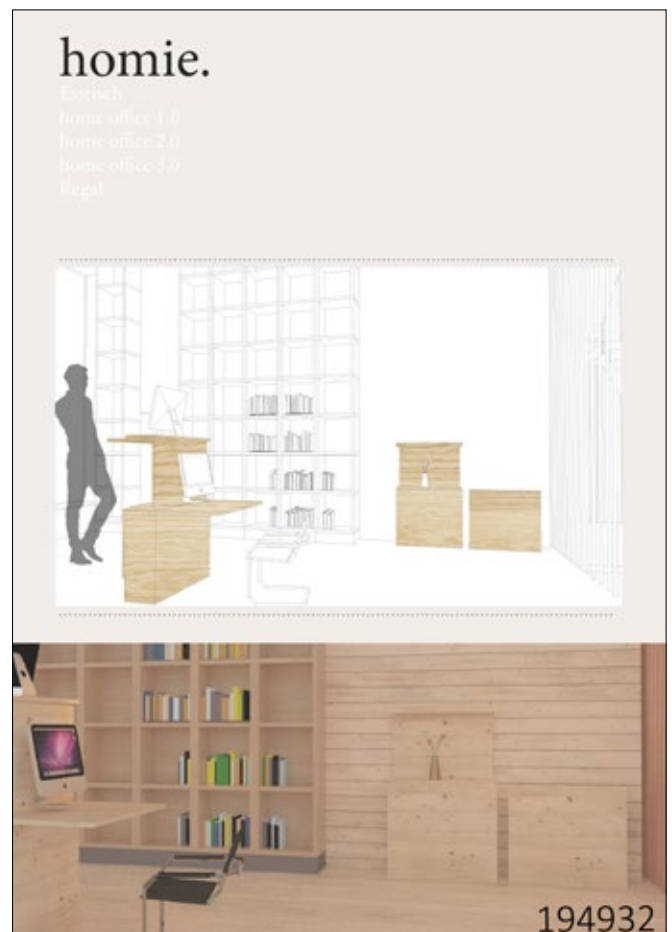
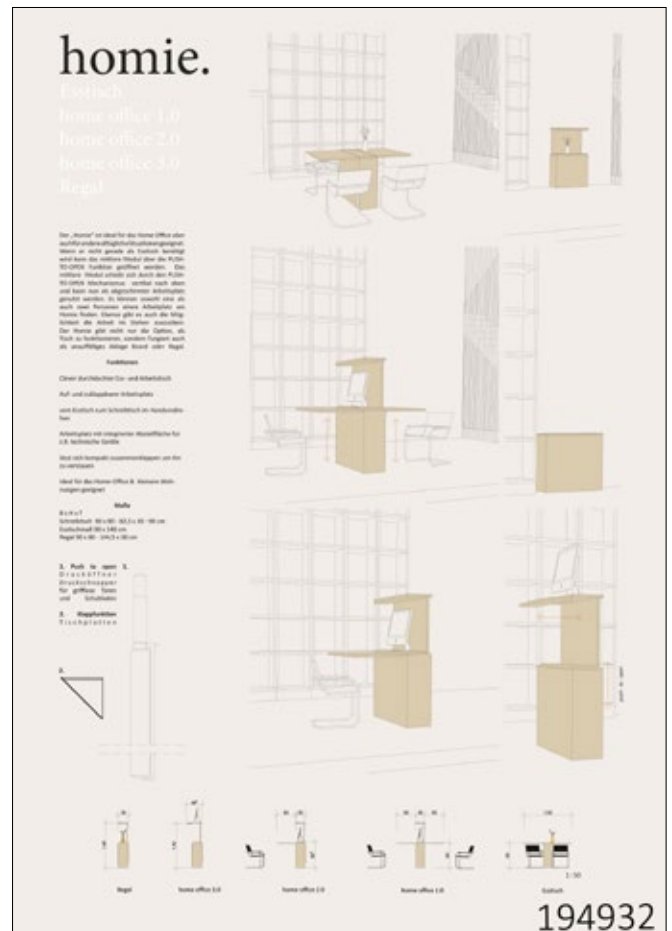
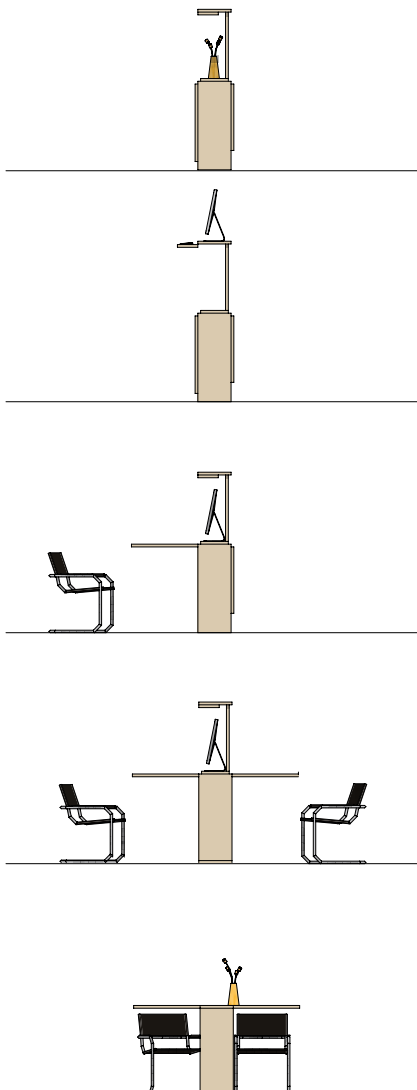

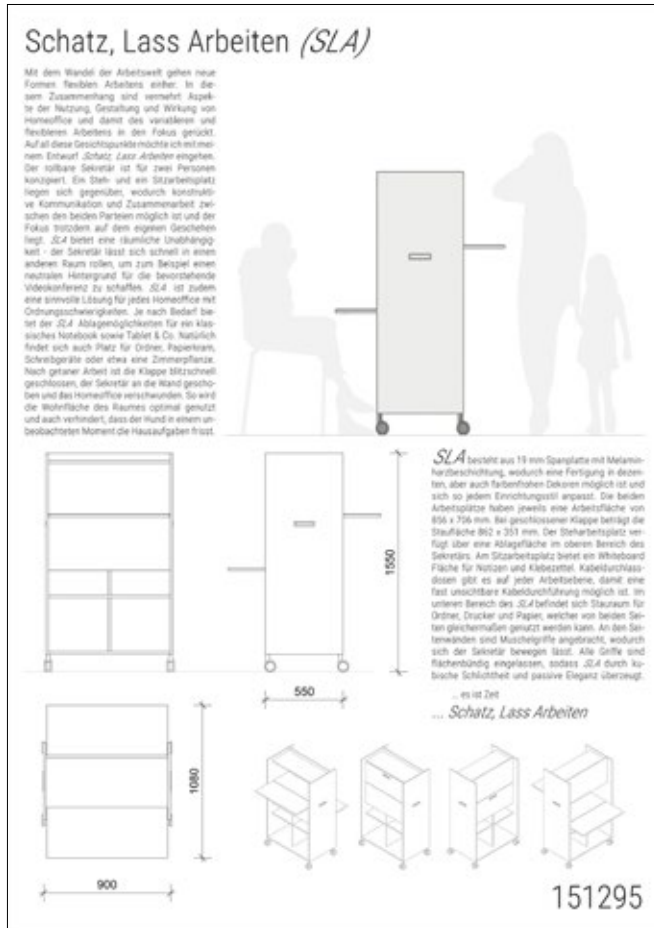

SLA

Mit dem Wandel der Arbeitswelt gehen neue Formen flexiblen Arbeitens einher. In diesem Zusammenhang sind vermehrt Aspekte der Nutzung, Gestaltung und Wirkung von Home Office und damit des variableren und flexibleren Arbeitens in den Fokus gerückt. Auf all diese Gesichtspunkte möchte ich mit meinem Entwurf **SCHATZ, LASS ARBEITEN** eingehen. Der rollbare Sekretär ist für zwei Personen konzipiert. Ein Steh- und ein Sitzarbeitsplatz liegen sich gegenüber, wodurch konstruktive Kommunikation und Zusammenarbeit zwischen den beiden Parteien möglich ist und der Fokus trotzdem auf dem eigenen Geschehen liegt. SLA bietet eine räumliche Unabhängigkeit – der Sekretär lässt sich schnell in einen anderen Raum rollen, um zum Beispiel einen neutralen Hintergrund für die bevorstehende Videokonferenz zu schaffen. SLA ist zudem eine sinnvolle Lösung für jedes Home Office mit Ordnungsschwierigkeiten. Je nach Bedarf bietet der SLA Ablagemöglichkeiten für ein klassisches Notebook sowie Tablet & Co. Natürlich findet sich auch Platz für Ordner, Papierkram, Schreibgeräte oder etwa eine Zimmerpflanze. Nach getaner Arbeit ist die Klappe blitzschnell geschlossen, der Sekretär an die Wand geschoben und das Home Office verschwunden. So wird die Wohnfläche des Raumes optimal genutzt und auch verhindert, dass der Hund in einem unbeobachteten Moment die Hausaufgaben frisst.

SLA besteht aus 19 mm Spanplatte mit Melaminharzbeschichtung, wodurch eine Fertigung in dezenten, aber auch farbenfrohen Dekoren möglich ist und sich so jedem Einrichtungsstil anpasst. Die beiden Arbeitsplätze haben jeweils eine Arbeitsfläche von 856 x 706 mm. Bei geschlossener Klappe beträgt die Staufläche 862 x 351 mm. Der Steharbeitsplatz verfügt über eine Ablagefläche im oberen Bereich des Sekretärs. Am Sitzarbeitsplatz bietet ein Whiteboard Fläche für Notizen und Klebezettel. Kabeldurchlassdosen gibt es auf jeder Arbeitsebene, damit eine fast unsichtbare Kabeldurchführung möglich ist. Im unteren Bereich des SLA befindet sich Stauraum für Ordner, Drucker und Papier, welcher von beiden Seiten gleichermaßen genutzt werden kann. An den Seitenwänden sind Muschelgriffe angebracht, wodurch sich der Sekretär bewegen lässt. Alle Griffe sind flächenbündig eingelassen, sodass SLA durch kubische Schlichtheit und passive Eleganz überzeugt.

COMFORTABLE

Home Office und zu wenig Platz für einen guten Arbeitsplatz? Kein Problem! COMFORTABLE ist ein mobiles „Bürozimmer“ mit einem hohen Ausstattungsniveau.

Im ungenutzten Zustand hat COMFORTABLE das Erscheinungsbild einer Kommode. Durch das schlichte Design sticht es nicht in den Vordergrund und ordnet sich den bestehenden Möbeln unter.

Das Möbel verfügt über mehrere Rollen, die das System auseinanderziehen lassen, um somit die Arbeitsfläche auf etwa 3 m² zu erweitern. Das besondere an COMFORTABLE ist die dauerhafte Lagerfläche von Bürogegenständen wie Computer, Display, Tastatur oder Maus. Durch einen höhenverstellbaren Tisch kann selbst ein großes Display innerhalb der Kommode verstaut werden. Außerdem lässt sich der Tisch hochfahren um im Sitzen oder auch Stehen genutzt zu werden. Wenn die Umgebung mal interessanter sein sollte und man sich leicht von der Arbeit ablenken lässt, dann sorgt die Softwall (bestehend aus einer zellenförmige Wabenstruktur) für den nötigen Sichtschutz. Gleichzeitig ist diese schallabsorbierend, sodass Geräusche innerhalb des Bürozimmers dort bleiben. Das Eindringen akustischer Störungen von außen wird ebenfalls minimiert. Außerdem hat der Videocall-Flitzer keine Chance mehr, das Meeting zu crashen.

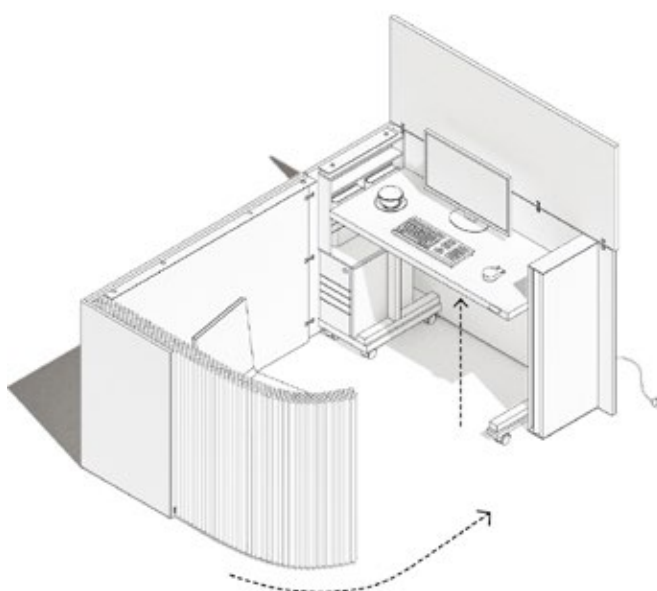

RICARDA SCHULTZE

Burg Giebichenstein Kunsthochschule Halle



CHEFBÜRO DAHEIM

Gegensätze werden ausgezogen

Der Entwurf ist geprägt von dem Bild eines sogenannten Chefbüros des letzten Jahrhunderts. Übergröße, präventöse Möbel wurden zum luxuriösen Repräsentationsmittel der eigenen Position.

Seekiefer durchschneidet hochglänzend lackiertes Wurzelfurnier

Dieses Motiv bricht meinen Entwurf durch ein zweites gegensätzliches Material.

Der Korpus mit hochglänzend lackiertem Wurzelfurnier wird mit Seekiefer erweitert, ein moderner und kostengünstiger Werkstoff.

Das große, mächtige Möbel findet so durch den seitlich ausziehbaren Schreibtisch und das Fehlen eines Sockels den Weg in die Moderne.



SEKRETÄR V

Home Office

Das Büro in den eigenen vier Wänden, keine Arbeitswege und Kaffee to go und keine Trennung zwischen Privatem und Arbeit. Für viele eine neue Situation, eine Umstellung des gewohnten Alltags und dennoch eine Arbeitsweise mit Potenzial.

Entwurfsidee

Flexibel mit genügend Stauraum und am besten so, dass sich die Arbeit gut verstecken lässt. V wurde bewusst als Sekretär geplant – ein Schreibtisch mit Schubladen und Klappen –, um alle Arbeitsutensilien beisammen halten und verschwinden lassen zu können.

V ist ein mobiler Sekretär, der sich sowohl als Sitz- wie auch als Stehschreibtisch benutzen lässt. Durch seine vier Rollen, sowie das auskragende V aus Aluminiumblech mit integrierter Grifffunktion, lässt sich der Sekretär problemlos im Raum bewegen. Des Weiteren dient das V zur Ablage von Büchern, Stiften, dem Pausensnack oder ähnlichem. Der Sekretär bietet mit seinen vier Schubkästen sowie der Klappe, die sich als Sitzschreibtisch ausklappen lässt, ausreichend Stauraum für den einen oder anderen Zettel.

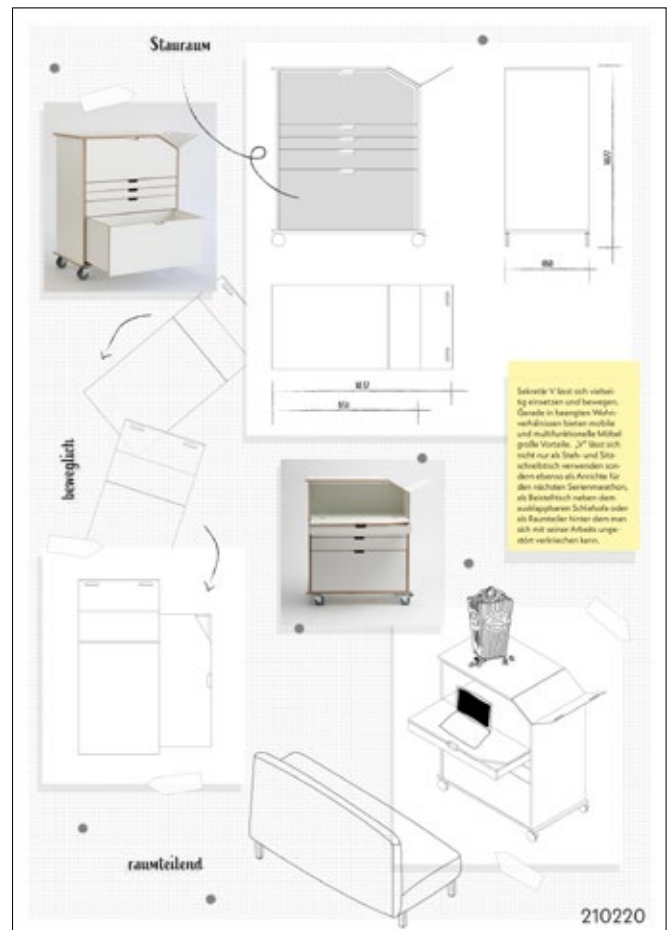

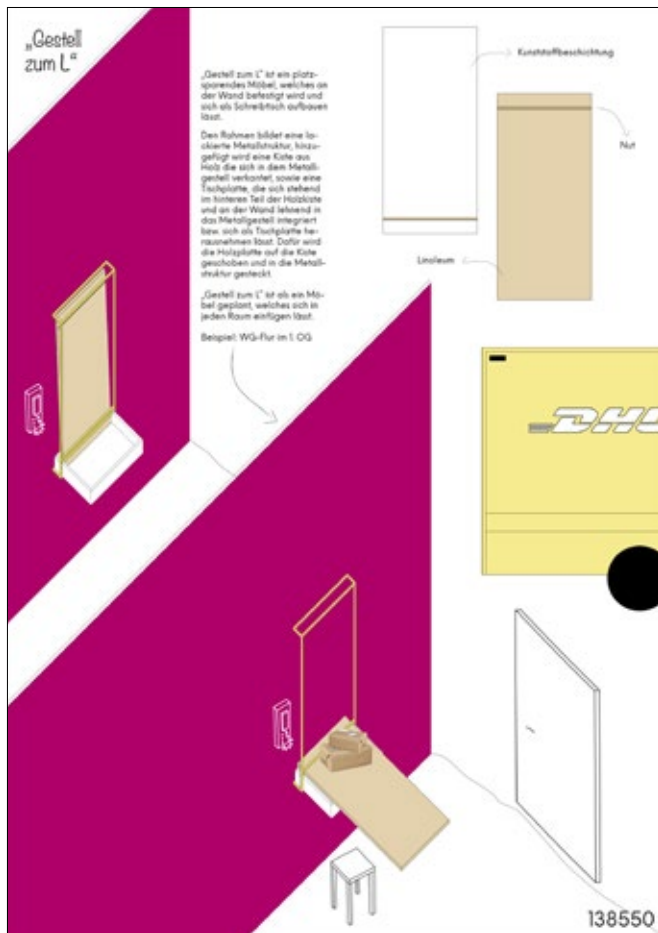

GESTELL ZUM L

GESTELL ZUM L ist ein platzsparendes Möbel, welches an der Wand befestigt wird und sich als Schreibtisch aufbauen lässt.

Den Rahmen bildet eine lackierte Metallstruktur, hinzugefügt wird eine Kiste aus Holz die sich in dem Metallgestell verankert, sowie eine Tischplatte, die sich stehend im hinteren Teil der Holzkiste und an der Wand lehrend in das Metallgestell integriert bzw. sich als Tischplatte herausnehmen lässt. Dafür wird die Holzplatte auf die Kiste geschoben und in die Metallstruktur gesteckt.

GESTELL ZUM L ist als ein Möbel geplant, welches sich in jeden Raum einfügen lässt.

Beispiel: WG-Flur im 1. OG

GESTELL ZUM L wird an der Wand befestigt und lässt sich daher entweder als Sitz- oder als Stehschreibtisch anbringen.

Die Holzkiste im angelehnten Zustand der Tischplatte dient als Ablage für den Schlüsselbund, Toilettenpapier, Kartoffeln oder die Tischtennisschläger. Im Schreibtischzustand ist diese Teil der Tischplattenauflage.

Um die einfache und leichte Handhabung der Tischplatten gewährleisten zu können, ist diese als Holzrahmen geplant welcher mit Wabenpappe gefüllt und anschließend furniert wird.



LINO

LINO ist ein Stehschreibtisch, eine Trenn- sowie Pinnwand und ein Regal zu gleichen Teilen. Zudem lässt es sich frei im Raum bewegen und zum Feierabend auch einfach an die Wand stellen.

Gedacht ist LINO als Möbel bei beengten Wohnverhältnissen ohne zusätzliches Arbeitszimmer. LINO lässt sich einfach in den Wohnraum integrieren und teilt den Familienesstisch in Arbeits- und Aufenthaltsbereich. Zudem bietet die äußere Schicht, die vollständig mit Linoleum verkleidet ist, die Möglichkeit einer Pinnwand.

Zum Tisch integriert, frei im Raum, mit geöffneter oder mit geschlossener Seite zur Wand, LINO ist variabel und handlich genug für das temporäre Arbeiten von zu Hause aus.

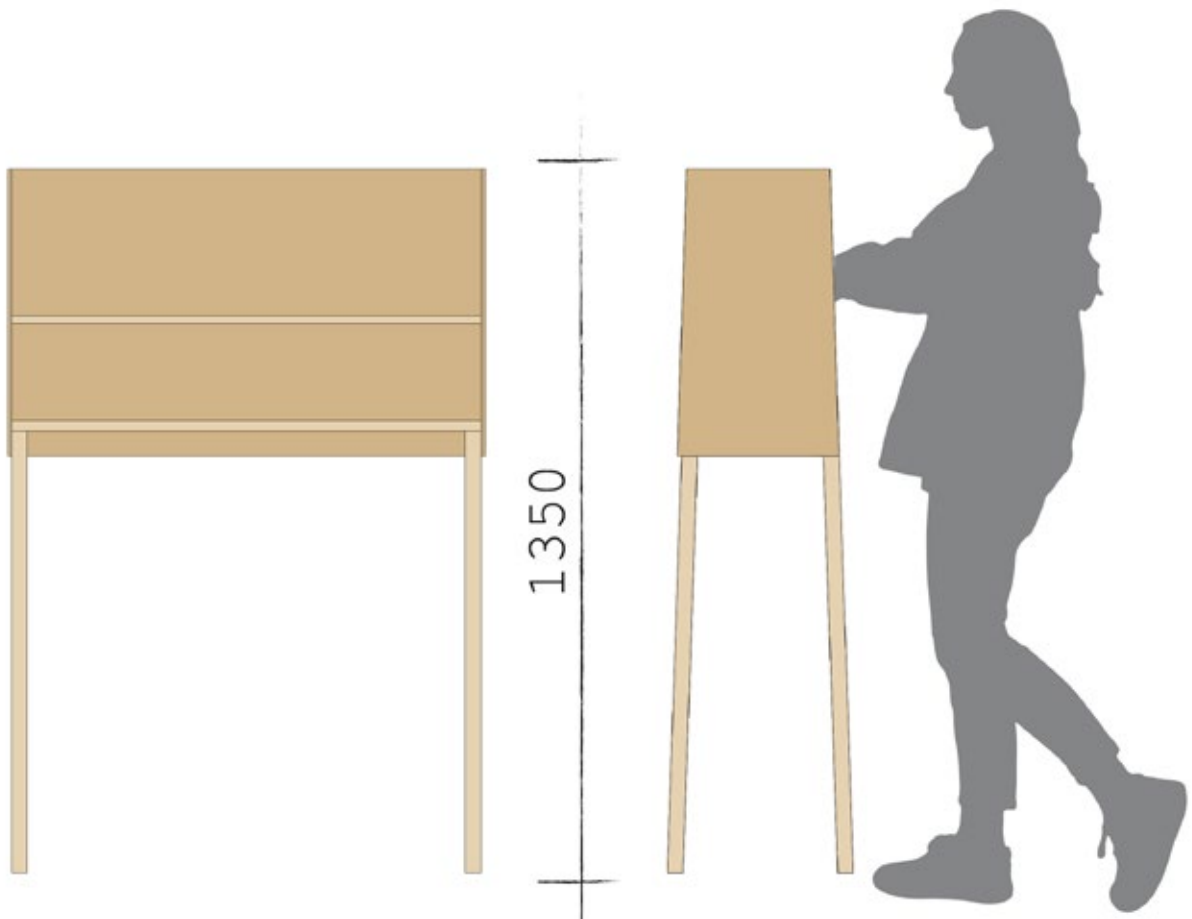
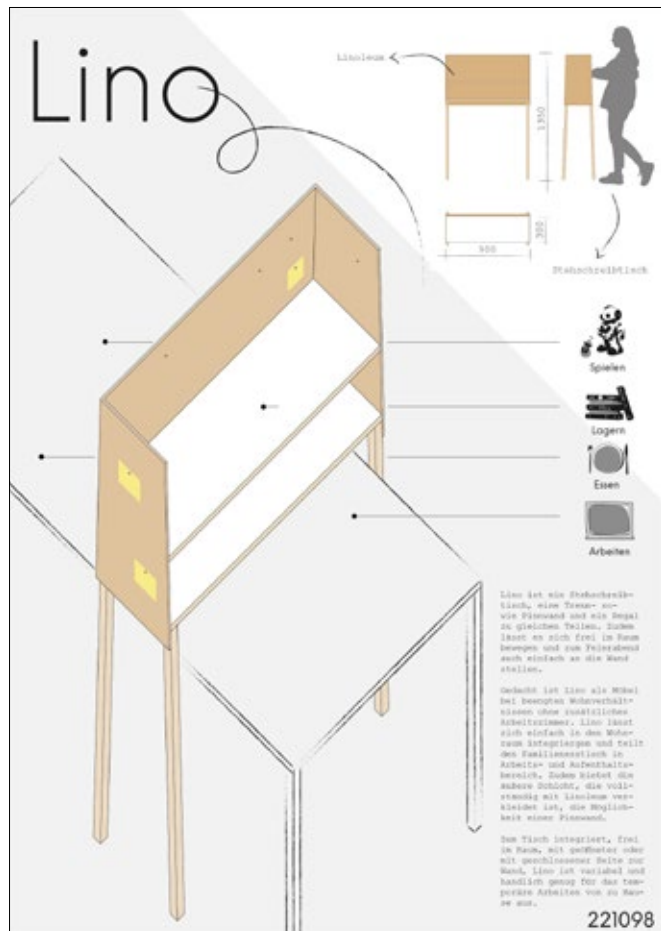

MOBILÄ

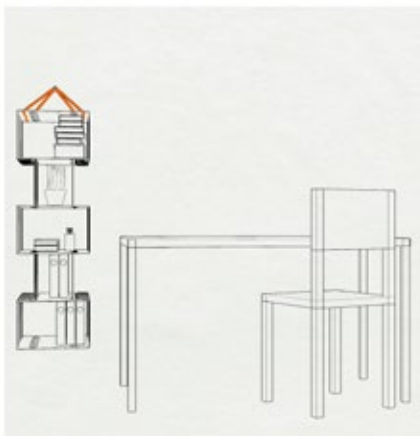

Mein Büro
 Heute ist mit mir. Es passt sich mir an. Es erleichtert mir meinen Alltag. Ich hänge es auf wo ich will und wann ich will. Ich verstau was ich will und wie ich will. Denn das ist mein Büro.

Meine Funktionen
 Durch seine verstellbaren Einlegeböden. Ein Band bildet die Silhouette. Die Böden lassen sich individuell in ihrer Höhe und Anzahl verstellen. Durch die Aussparungen werden die Böden mit dem Band eingefädelt. Im freien Fall wirken gleichzeitig Zug- und Druckkräfte ein. Da durch gelingt es den Boden im Gleichgewicht zu halten. Durch das Lösen der Kräfte, lassen sich die Böden wieder verstellen.

Wenn ich frei habe oder Wandern geh:
 falte ich mein Büro zusammen und geh.



270521

MOBILÄ

Mein Büro :

trage ich mit mir. Es passt sich mir an. Es erleichtert mir meinen Alltag. Ich hänge es auf wo ich will und wann ich will. Ich verstau was ich will und wie ich will. Denn das ist mein Büro.

MOBILÄ funktioniert:

durch seine verstellbaren Einlegeböden. Ein Band bildet die Silhouette. Die Böden lassen sich individuell in ihrer Höhe und Anzahl verstellen. Durch die Aussparungen werden die Böden mit dem Band eingefädelt. Im freien Fall wirken gleichzeitig Zug- und Druckkräfte ein. Da durch gelingt es den Boden im Gleichgewicht zu halten. Durch das Lösen der Kräfte, lassen sich die Böden wieder verstellen.

Wenn ich frei habe oder Wandern geh :

falte ich mein Büro zusammen und geh.



270521



U — STACK

Pultmodul

Addiert mit zwei Basismodulen, ergibt sich eine Arbeitshöhe von ca. 115 cm auf einem geschrägtem Tablar von 42 cm auf 31 cm.

Basismodul

Je nach Anzahl der aufeinander steckbaren Module, lässt sich der Laptop oder der Monitor auf dem Schreibtisch erhöhen und gleichzeitig entsteht ein Regal zur Ablage.

Die einzelnen Module werden aus 2 mm Aluminiumblech gelasert und abgekantet.

Die Oberfläche bietet pulverbeschichtet unterschiedlich farbige Gestaltungsvarianten.

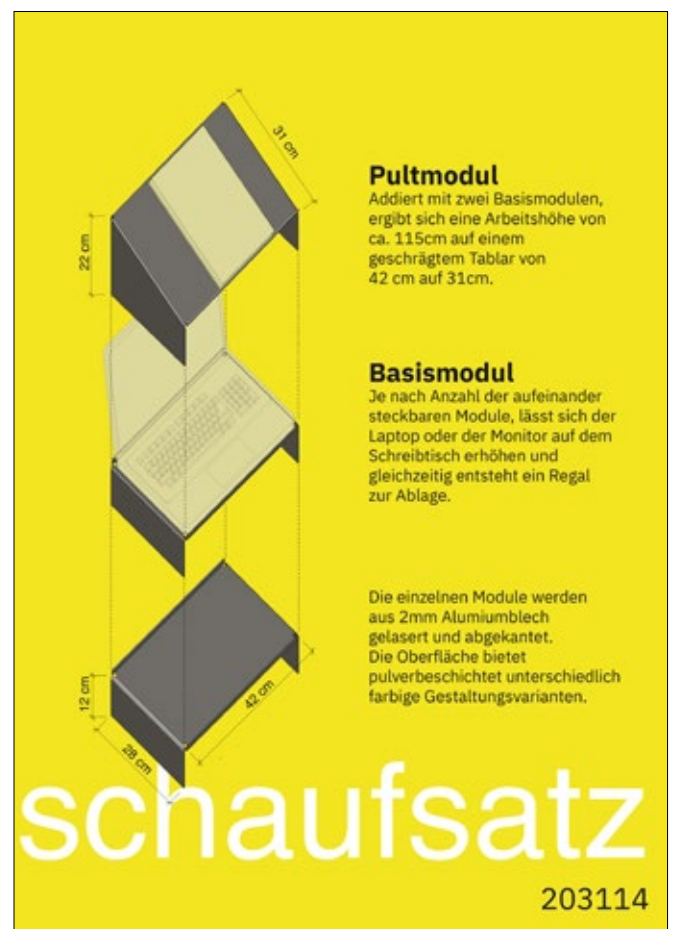



SHEEP DESK

HOME-OFFICE im Jahr 2021 ist vor allem für junge Eltern eine Herausforderung. In Zeiten geschlossener Kitas müssen die Kinder ihren Spieltrieb in der Wohnung ausleben, wo nicht selten auch das Home-Office untergebracht ist.

Der SHEEP DESK stellt sich dieser Situation: Er ist ein höhenverstellbarer Schreibtisch, der sämtliches Arbeitsmaterial und Ordner beinhaltet. Im geschlossenen Zustand funktioniert er als Stehtisch. Dadurch werden die Arbeitsmaterialien für Kleinkinder unzugänglich. Im geöffneten Zustand bietet er eine angenehme Schreibtisch-Arbeitshöhe und alle Arbeitsutensilien sind zugänglich. Die Seitenteile sind mit akustisch wirksamen Materialien bezogen und dämpfen die Umgebungsgeräusche. Das macht Online-Meetings für alle Teilnehmer angenehm.

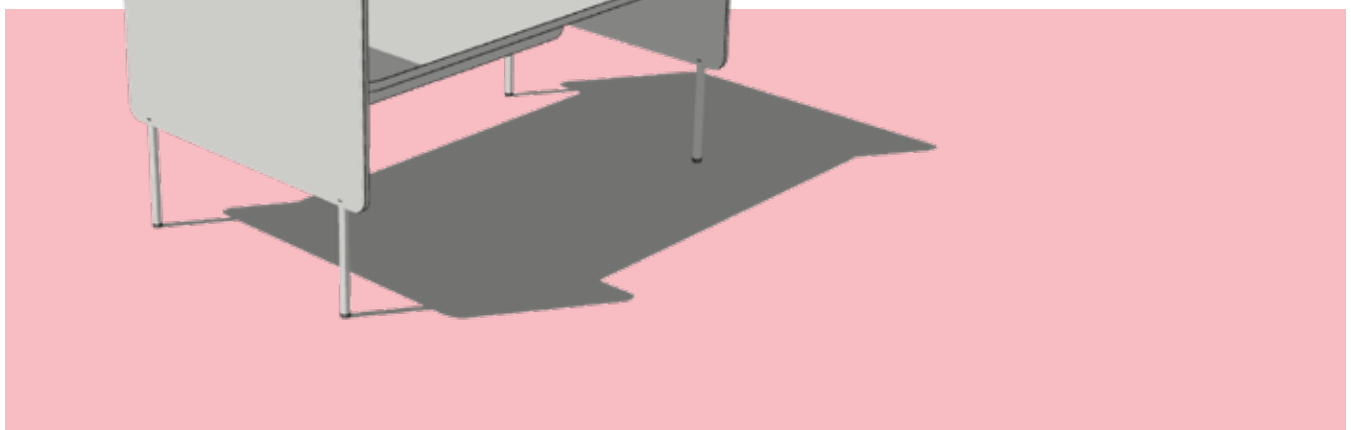

SEKRETÄR 2.0

Findet Platz im kleinsten Raum

Nicht jeder hat in den eigenen 4 Wänden ausreichend Platz um sich ein funktionierendes Home Office einzurichten. Wäre es nicht praktisch, den Arbeitsplatz nach Feierabend ganz einfach zu verpacken und beiseite zu schieben?

Schont den Geldbeutel

Schönes Design hat nun mal seinen Preis... oder eben auch nicht! Wenn man ein wenig umsichtig ist, kann man auch mit schmalem Budget ein schönes Home Office Büro haben.

Kein Schnickschnack

Keine komplizierte Technik, keine teuren Beschläge und Auszüge, einfach nur gut gewähltes Material und solide Holzverbindungen. Ziehen, schieben und stecken. Tatsächlich, so einfach kann's sein!

Eins, zwei oder drei?

Der SEKRETÄR 2.0 besteht aus drei Bausteinen, die zusammen das raumsparende Home Office bilden. Jeder davon kann aber auch alleine so einiges.

Der Schreibtisch funktioniert selbstverständlich auch eigenständig und kann mit seiner Fläche von 120 x 60 cm vielseitig genutzt werden.

Dazu lässt sich der Unterschrank kombinieren, der zwei Auszüge mit 2 cm lichter Höhe bietet. Darin lassen sich perfekt Akten verwahren, allerdings würde sicher jeder auch tausend andere Dinge finden, die man in der Zeit nach dem Home Office in diesem 60 x 60 cm großen Schrank verstauen kann. Zusammen mit dem Tisch erweitert er dessen Arbeitsfläche auf 180 cm.

Der letzte Baustein für den optimierten Sekretär ist der Stuhl mit Laptop-Fach und einem weiteren Stauraum mit Aktenhöhe. Dazu gehört eine Lehne, die sich einfach in Schienen unter der Tischplatte des Schreibtischs verstauen lässt.

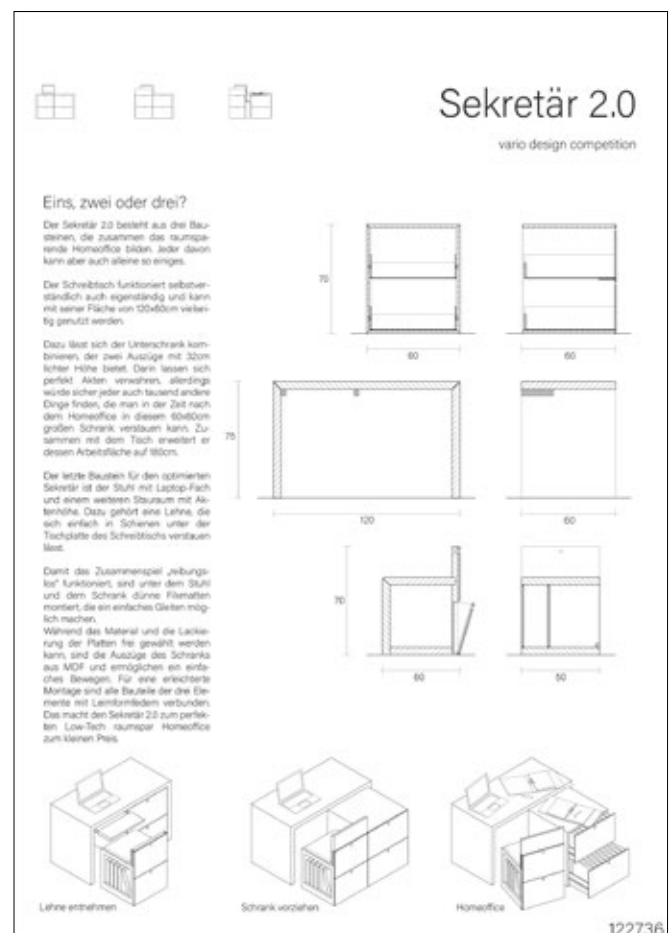
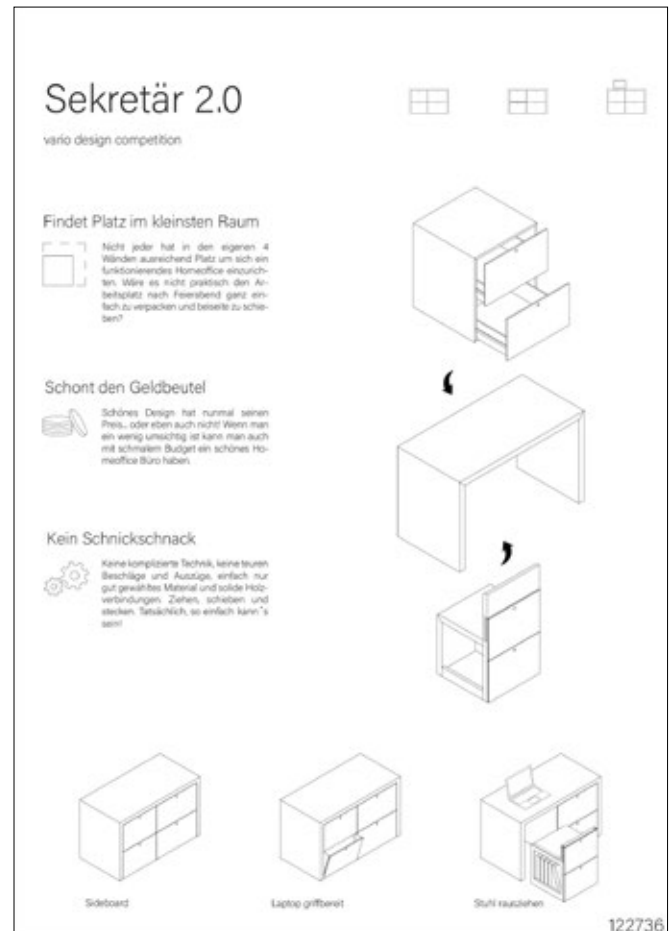
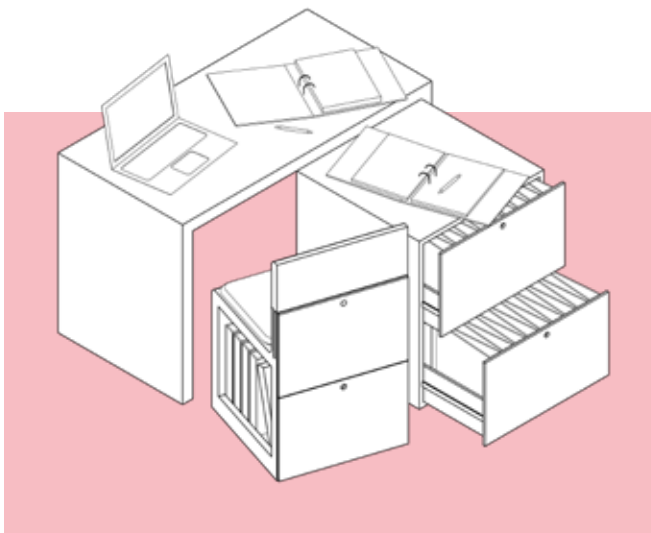



SECRET OFFICE

Für viele in der Pandemie ist das Trennen von Arbeit und Freizeit extrem schwierig wodurch eine gewöhnliche Tagesstruktur, die Psyche und der Arbeitsfluss stark negativ beeinflusst werden. Optimal ist es, wenn man zu Hause die Arbeit in einem zusätzlichen Raum machen kann, der zum Büro umfunktioniert wurde. Doch dies ist für viele in engeren Wohnverhältnissen oft schwierig.

Das SECRET OFFICE ist ein komplettes, leicht wegzuräumendes Büro in einem Schrank und erschafft für den Arbeitstag ein Büro, welches am Feierabend schnell und einfach weggeklappt werden kann, ohne dass man vom Schreibtisch alles – insbesondere Hardware – wegräumen muss. Es kann sich an alle Raumkonstellationen gut anpassen, da es in einer Ecke, an einer Wand oder auch frei im Raum stehen kann und in sich bei Bedarf ein zusätzlicher Raum bildet

Man hat genügend Platz für den Bürobedarf und ein neutraler Hintergrund wird durch das Öffnen der Schranktür geschaffen. Die inneren Wände können entweder von den Nutzern dekorativ gestaltet werden oder als Pinnwand genutzt werden

SECRET OFFICE

FÜR VIELE IN DER PANDEMIE IST DAS TRENNEN VON ARBEIT UND FREIZEIT EXTREM SCHWIERIG WODURCH EINE GEWÖHNLICHE TAGESSTRUKTUR, DIE PSYCHE UND DER ARBEITSSCHWIERIG KEIN NEGATIV BEEINFLUSST WERDEN. OPTIMAL IST ES, WENN MAN ZU HAUSE DIE ARBEIT IN EINEM ZUSÄTZLICHEN RAUM MACHEN KANN, DER ZUM BÜRO UMFUNKTIONIERT WURDE – DOCH DIES IST FÜR VIELE IN ENGEREN WOHNVERHÄLTNISSEN OFT SCHWIERIG.

Das SECRET OFFICE ist ein komplettes, leicht wegzuräumendes Büro in einem Schrank und erschafft für den Arbeitstag ein Büro, welches am Feierabend schnell und einfach weggeklappt werden kann, ohne dass man vom Schreibtisch alles – insbesondere Hardware – wegräumen muss. Es kann sich an alle Raumkonstellationen gut anpassen, da es in einer Ecke, an einer Wand oder auch frei im Raum stehen kann und in sich bei Bedarf ein zusätzlicher Raum bildet.

Man hat genügend Platz für den Bürobedarf und ein neutraler Hintergrund wird durch das Öffnen der Schranktür geschaffen. Die inneren Wände können entweder von den Nutzern dekorativ gestaltet werden oder als Pinnwand genutzt werden.

896419

DER SECRET OFFICE IN EINEM SCHLAFZIMMER (3x4)

DER SECRET OFFICE IN EINEM OFFENEN GRUNDRISS (3x4)

896419

WORKBOARD

Flexibles Arbeiten im Home Office wurde im letzten Jahr zu einem Thema, welches fast jeden betrifft. Wie kann man das Privatleben zusammen mit der Arbeit in einem Raum unterbringen und gleichzeitig beides voneinander trennen? Wie ist es möglich die Wohnungstypologien zu einer Bürostruktur umzuformen?

Das WORKBOARD kann hierauf eine Antwort geben. Sein schlichtes und unauffälliges Design verbindet Ästhetik mit Funktionalität und fügt sich in jeden Wohnraum ein.

Im kompakten Zustand ähnelt er einer fast handelsüblichen Kommode, die über zwei Schubladen, einen geräumigen Schrank und eine Aufbewahrungsbox verfügt. Geschliffene Aluminiumgriffe verleihen ihm eine moderne Eleganz.

Im Arbeitsalltag kann aus dem WORKBOARD ganz einfach ein Tisch hervorgezogen werden, der durch integrierte Rollen überall im Raum platzierbar ist. So kann der Standort frei gewählt werden, um einen möglichst neutralen Hintergrund für Videokonferenzen zu ermöglichen.

Gleichzeitig bietet das WORKBOARD eine Sitzmöglichkeit in Form eines Sitzhockers, der im Sinne der hohen Funktionalität zusätzlich über einen Ort zur Aufbewahrung verfügt. So können beispielsweise der Laptop, Dokumente oder Ladekabel abends im Hocker verstaut werden und die Arbeit verliert ihre Sichtbarkeit.

Das WORKBOARD bietet die Möglichkeit, den Büroalltag flexibel und ansprechend ins Home Office zu integrieren und möglichst effizient und platzsparend zu arbeiten und zu leben.



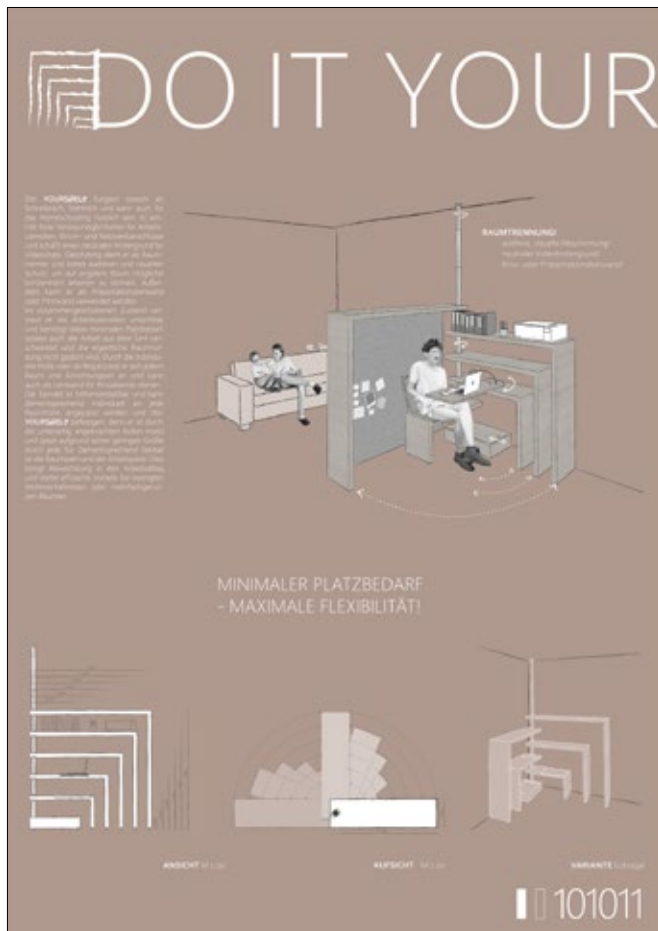

YOURSHELF

Der YOURSHELF fungiert sowohl als Schreibtisch, Stehtisch und kann auch für das Homeschooling nützlich sein. Er enthält feste Verstaumöglichkeiten für Arbeitsutensilien, Strom- und Netzwerkanschlüsse und schafft einen neutralen Hintergrund für Videochats. Gleichzeitig dient er als Raumtrenner und bietet auditiven und visuellen Schutz, um auf engstem Raum möglichst konzentriert arbeiten zu können. Außerdem kann er als Präsentationsleinwand oder Pinnwand verwendet werden.

Im zusammengeschobenen Zustand verstaut er die Arbeitsutensilien unsichtbar und benötigt dabei minimalen Platzbedarf, sodass auch die Arbeit aus dem Sinn verschwindet und die eigentliche Raumnutzung nicht gestört wird. Durch die individuelle Hülle oder als Regal passt er sich jedem Raum und Einrichtungsstil an und kann auch als Leinwand für Kinoabende dienen.

Der YOURSHELF enthält alle Nutzungen eines Arbeitsplatzes und bietet ausreichend Raum zum komfortablen Arbeiten im Home Office. Er ist flexibel, mobil und sehr individuell anpassbar an unterschiedlichste Berufstätigkeiten, Situationen und Räumlichkeiten. Gleichzeitig ist seine Handhabung und Zusammenstellung sehr einfach gestaltet und im geschlossenen Zustand benötigt er minimalen Platzbedarf.

Modulares Baukastensystem

Im Sinne des Titels „Do it your shelf!“ ist der YOURSHELF modular als Baukastensystem konzipiert. Je nach Platzbedarf und räumlichen Möglichkeiten können die Module individuell zusammengestellt werden. Alle Module bestehen aus Spanplatten. Es gibt das Box-Modul, welches dazu dient, Strom- und Netzwerkanschlüsse oder andere Arbeitsgegenstände zu verstauen.

Das Sitzmodul mit ausklappbarer Rückenlehne und integriertem Sitzpolster für mehr Komfort und das Schreibtisch-Modul mit integrierter Tischplatte, welche sich um 180 Grad drehen lässt, um einen optimalen und großzügigen Arbeitsplatz zu schaffen. Die Regalmodule sind jeweils in den Höhen 1,10 m, 1,30 m, 1,70 m, nach Bedarf auch größer geplant und innenseitig mit Magneten ausgestattet, um die individuellen Leinwände anzubringen. Diese können in verschiedenen Materialien ausgewählt oder z.B. mit einem Bild oder Logo bedruckt werden.

Die Spindel aus Stahl ist höhenverstellbar und kann dementsprechend individuell an jede Raumhöhe angepasst werden und den YOURSHELF befestigen. Sie kann aber auch ganz eingefahren werden. Unterseitig sind Rollen angebracht, wodurch der YOURSHELF mobil und der Arbeitsplatz flexibel ist.

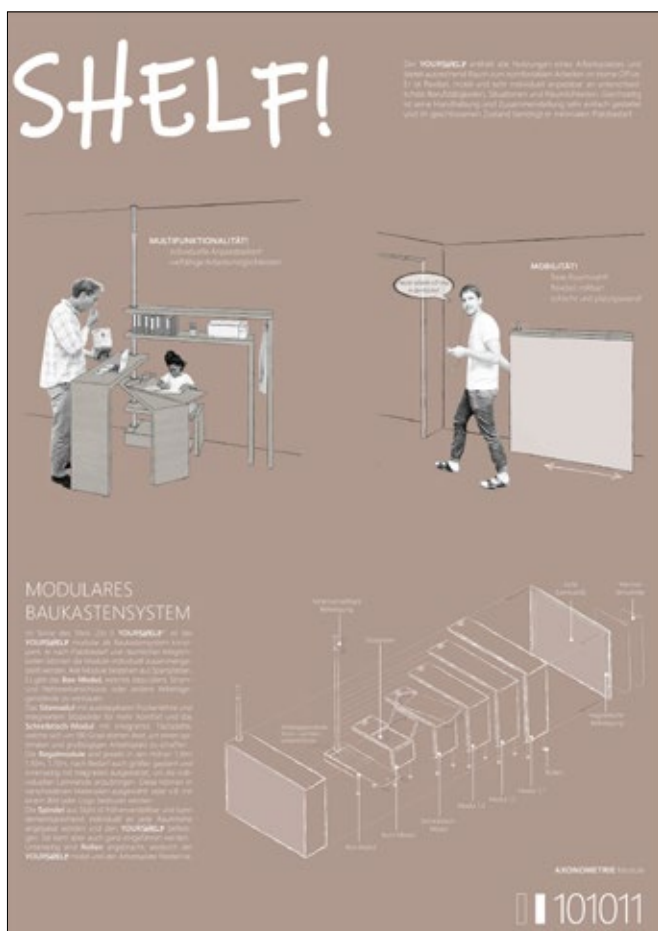

FLEX-TABLE

Feel free – be free.

- klare Formensprache
- effiziente Raumnutzung
- Beweglichkeit des Arbeitsplatzes
- Anpassbarkeit an die gegebenen Situationen
- Wiedererkennbarkeit der Firma
- Fokussierbarkeit und Abschottung durch gezielte Ausrichtung zu ermöglichen

FLEX-TABLE

feel free - be free

Konzept / Ziele:

- klare Formensprache
- effiziente Raumnutzung
- Beweglichkeit des Arbeitsplatzes
- Anpassbarkeit an die gegebenen Situationen
- Wiedererkennbarkeit der Firma
- Fokussierbarkeit und Abschottung durch gezielte Ausrichtung zu ermöglichen



666666



Chat-Hintergrund / Abschirmung

Eine abnehmbare Halterung mit 2 Haltestiften kann in die in der Tischplatte vorhandenen Löcher geschoben werden, dies ermöglicht einen neutralen Hintergrund. Die umklappbare Tischplatte, die an der Hauptplatte befestigt ist (welche durch eine abgerundete 90° Führungsschiene bewegbar ist), sowie das vertikal verschiebbare Wandelement (Lochplatte mit integriertem Schallschutzmaterial) ermöglichen ein, bei Wunsch, optische und akustische Abschottung (eine flexible Abschottung verhindert toxisches Arbeiten).



Strom / Netzanschluss

Die elektrischen Anschlüsse des Tisches können in eine dafür vorgesehene Nische im Inneren aufgehängt werden. Der Netzanschluss kann über ein Loch im Boden erfolgen oder durch das Integrieren von größeren Akkus.



Platzbedarf

Die Größe des Tisches ist so gewählt dass er das Minimum an Platzbedarf, für ein angenehmes und effizientes Arbeiten, bietet. (Basierend auf meiner Erfahrung, nach einem Jahr Home-Offices = min. 60 x 120 cm Tisch + Lageraum)



Aufbau

Es gibt ein ausfahrbares Fach für einen legenden PC-Tower/Drucker... ein ausfahrbares für einen Monitor und davor ein weiteres für 2 integrierte Lagerfächer, so wie einen großen Raum für den Stuhl und die Erweiterungspalte. Soweit die Spalte zum Einhängen der Elektronik. Der Stuhl / Hocker besitzt eine ausfahrbare Rückenlehne und ein Fach in dem Ordner und ähnliches verstaut werden kann.



Anpassungsfähigkeit

Der Tisch ist so gestaltet das man ihn nach Belieben ausfahren kann. Doch aufgrund seiner schlichten Gestalt kann er sich auch leicht dem Raum unterordnen.



666666



TINT-TABLE

There is no table-table.

- Tisch in einem Alltagsgegenstand integrieren/ verstecken
- Erkennbarkeit der Firma (Inspiration/ Weiterführung vorhandener Produktreihen)
- klare Strukturen
- Beweglichkeit und Variabilität am Arbeitsplatz (Ort)
- optische und akustische Abschottung
- so groß, dass er durch jede Tür passt

Abtrennung

Die Abtrennung ist zusammenfaltbar und dient gleichzeitig als Verblendung der Rückseite. (Ein Plattenstück unter der Tischplatte dient ebenso sowohl als Verblendung als auch als Stütze der ausgeklappten Tischplatte.). Die Abtrennung kann durch ein Einschieben in die dafür vorgesehenen Löcher in der Tischplatte fixiert werden. In der Garderobe selbst kann sie durch ein senkrecht Hinstellen, vor der zusammen geklappten Tischplatte, verstaut werden.

Benötigter Platz

Im vollkommen „zusammengefahrenen“ Zustand benötigt die Garderobe eine Grundfläche von 106 x 73 cm, bei einer Höhe von 178 cm. Ist der Tisch ausgeklappt so benötigt er eine Grundfläche von etwa 106 x 145 cm. Richtet man den ausgeklappten Tisch so aus dass er vor einer Wand steht so erhält man schnell einen neutralen Videochat-Hintergrund.

Elektronik-Anschlüsse

Die Installationen wie Netzteil u.ä. können an einem Lochbrett hinter der Kipplade befestigt werden. Die Stromnetz-anbindung kann durch ein Loch im Boden sowie durch ein Loch auf Höhe der Ablage erfolgen. Durch eine Erweiterung von Leitungsführungen und Durchbrüchen zum befestigten Sitz lässt sich dort auch ein kleiner Drucker/ PC/... verstauen.

Hocker

Der Hocker kann durch Haltemechanismen befestigt und herausgelöst werden. (Fixiert dient er der Stabilität im zusammengebauten Zustand)



RELAXED-SPACE

Don't relax where you work. Work where you relax.

- eine entspannte Arbeitsatmosphäre schaffen
- Abschottung durch die Konstruktion selbst
- klarer optischer Bezug zur Firma
- geringer Platzbedarf
- Flexibilität der Raum-Wahl durch ein schlichtes Design

Stauraum

Unter dem Sitz ist sowohl links als auch rechts eine Schublade für Arbeitsmaterialien und Ähnliches. Unter den Armlehnen befinden sich zusätzliche Staufächer.

Abschirmung

Die Platten an den Seiten dienen als optische und akustische Abschirmung, wie auch als neutraler Chat-Hintergrund.

Verstaubarkeit des Tisches

Der Tisch kann aus Platz-Gründen zusammengeklappt werden und an der Rückseite aufgehängt/ verstaut werden. Durch Scharniere können die Plattenstützen umgeklappt werden. Im ausgeklappten Zustand werden die Stützen durch Winkelklappstützen stabilisiert.



Work to Go!



Homeoffice

Homeoffice rückt immer mehr in den Vordergrund und ist nun nicht mehr wegzudenken. Nicht für jeden ist Homeoffice eine leichte Sache. Oft reicht der Platz nicht aus oder ein ungestörtes Arbeiten ist bei vielen nicht möglich. Hier gibts die Lösung !! Eine mobile Box ermöglicht das ungestörte und flexible Arbeiten in den eigenen vier Wänden oder im Büro. Die Box bietet viel Stauraum, Stromanschluss und ist dabei ein echter Hingucker!

Die nachhaltige Work to Go Box lässt sich ganz bequem in jede Wohntypologie integrieren, ist einfach zu bauen und individuell gestaltbar. Perfekt für Meetings und schnelle Telefonate.



129478

WORK TO GO!

Home Office rückt immer mehr in den Vordergrund und ist nun nicht mehr wegzudenken. Nicht für jeden ist Home Office eine leichte Sache. Oft reicht der Platz nicht aus oder ein ungestörtes Arbeiten ist bei vielen nicht möglich. Hier gibts die Lösung !! Eine mobile Box ermöglicht das ungestörte und flexible Arbeiten in den eigenen vier Wänden oder im Büro. Die Box bietet viel Stauraum, Stromanschluss und ist dabei ein echter Hingucker!

Die nachhaltige WORK TO GO Box lässt sich ganz bequem in jede Wohntypologie integrieren, ist einfach zu bauen und individuell gestaltbar. Perfekt für Meetings und schnelle Telefonate.



Materialliste

- OSB-Platten
(25 mm Dicke, Traglast bis ca. 133 kg)
- Eckleiste
(Traglast bis ca. 133 kg)
- Schrauben
(ca. 20 Stk.)
- Wissenslager
(Bücher)



Work to Go Office!

129478



SIDEBORD + SPACE-SAVING DESK

Das Besondere dieses integrierten Systems ist der herausziehbare Schreibtisch, welcher sehr filigran und dennoch kompakt ist. So kann an beliebiger Stelle des Raumes schnell eine Büroecke eingerichtet werden. Nach Feierabend verschwindet der Arbeitsplatz im Handumdrehen und diverse Unterlagen lassen sich platzsparend in beiden Korpusen unterbringen. Dieser bietet drei Schubkästen. Mit der Befestigung an der massiven Rückwand entsteht beim Betrachter ein schwebender Eindruck. Der untere Bereich gewährt mit drei Schubkästen und zwei Drehtüren zusätzlichen Stauraum. Leichtes antippen auf die Front genügt, um Schubladen und Drehtüren des Sideboards zu öffnen.

Dieses Konzept ist ein Zusammenspiel von Funktion und Ästhetik. Das Möbelstück erfüllt Aspekte der Alltagstauglichkeit und überzeugt mit Design.



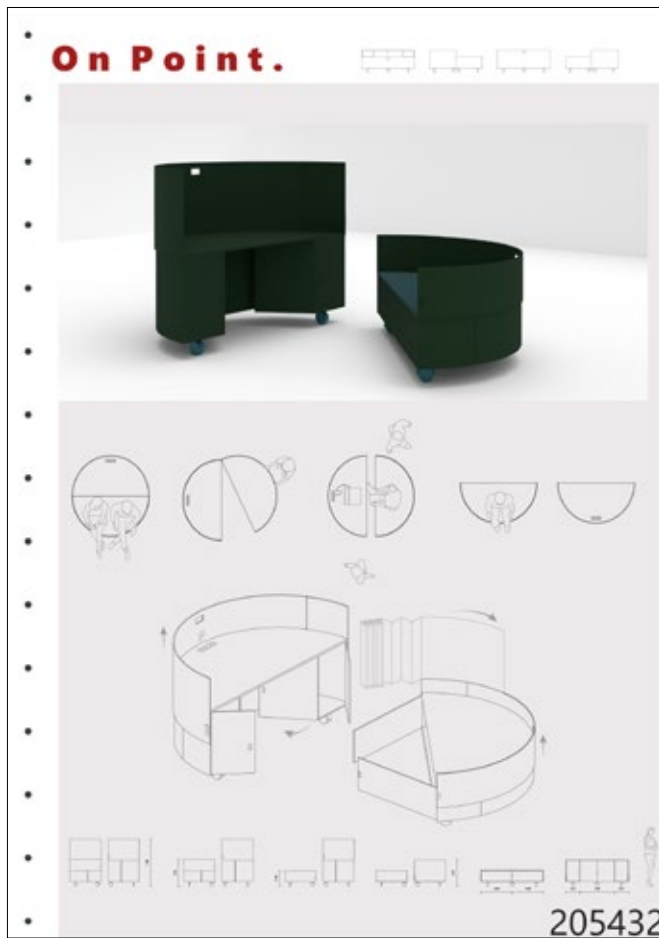

ON POINT.

ON POINT. ist ein vielfältiges Möbelstück, das in nur wenigen Schritten zu einem Arbeitsplatz umgewandelt werden kann. Die an den Seiten verschiebbaren Wände ermöglichen ein konzentriertes Arbeiten, sowie einen schlichten Hintergrund für Video Calls. Damit auch auf Seiten der Sitzbank eine gewisse Höhe der Trennwand erreicht werden kann, lässt sich eine faltbare Konstruktion in eine Schiene einsetzen und im zusammengelegten Zustand kann diese wieder in dem Raum unter der Sitzbank verstaut werden.

Im geschlossenen Zustand bietet das Möbel einerseits Sitzfläche und andererseits auch Ablagefläche. Hierfür müssen lediglich die eingebauten Türen am Schreibtisch zugeklappt werden, um eine geschlossene Fläche zu bilden.

Soll das Möbel im geschlossenen Zustand als eines genutzt werden, wird es mit den sich an den Seiten befindenden Scharnieren verbunden.

Eine weitere, platzsparendere Möglichkeit ist, beide Teilstücke an die Wand zu stellen. Im Nu wird so eine Ablage und Sitzmöglichkeit geschaffen.

Durch die Rollen, besteht die Möglichkeit von jedem Raum aus oder auch im Freien (siehe Bild rechts) zu arbeiten.

Somit steht dem flexiblen Home Office nichts mehr im Wege und man ist ab nun jeder Zeit ON POINT.



On Point.

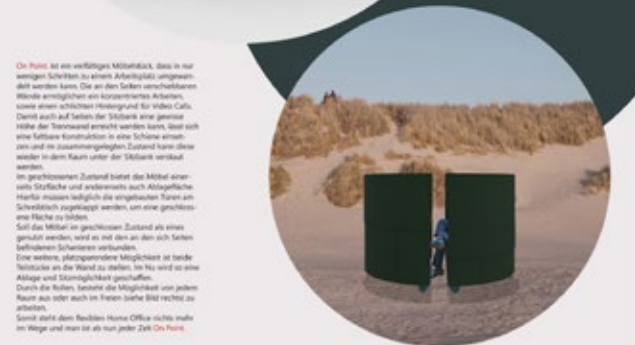

On Point. ist ein vielfältiges Möbelstück, das in nur wenigen Schritten zu einem Arbeitsplatz umgewandelt werden kann. Die an den Seiten verschiebbaren Wände ermöglichen ein konzentriertes Arbeiten, sowie einen schlichten Hintergrund für Video Calls. Damit auch auf Seiten der Sitzbank eine gewisse Höhe der Trennwand erreicht werden kann, lässt sich eine faltbare Konstruktion in eine Schiene einsetzen und im zusammengelegten Zustand kann diese wieder in dem Raum unter der Sitzbank verstaut werden.

Im geschlossenen Zustand bietet das Möbel einerseits Sitzfläche und andererseits auch Ablagefläche. Hierfür müssen lediglich die eingebauten Türen am Schreibtisch zugeklappt werden, um eine geschlossene Fläche zu bilden.

Soll das Möbel im geschlossenen Zustand als eines genutzt werden, wird es mit den sich an den Seiten befindenden Scharnieren verbunden.

Eine weitere, platzsparendere Möglichkeit ist, beide Teilstücke an die Wand zu stellen. Im Nu wird so eine Ablage und Sitzmöglichkeit geschaffen.

Durch die Rollen, besteht die Möglichkeit von jedem Raum aus oder auch im Freien (siehe Bild rechts) zu arbeiten.

Somit steht dem flexiblen Home Office nichts mehr im Wege und man ist ab nun jeder Zeit ON POINT.

• 205432



BASE

Das Möbelstück BASE vereint die wichtigsten Basiselemente des Wohnens:

Bett
Arbeiten
Stauraum
Essen

Es besteht aus drei Modulen, die durch Schieben und Aufklappen verschiedenste vielfältige Möglichkeiten bieten. Dank einer Vielzahl an Fächern entsteht ausreichend Stauraum, um Unordnung vorzubeugen.

Mit BASE lässt sich der Morgen gemütlich mit einer online Vorlesung im Bett beginnen und das Arbeiten kann im Laufe des Tages problemlos auch im Stehen an der BASE fortgesetzt werden. Durch den Stauraum am Kopfende, welches herausziehbare Regale und Stromanschlüsse beinhaltet, sind alle essenziellen Bestandteile schnell und bequem erreichbar. Im Zuge einer Gruppenarbeit der Universität oder eines sonstigen Austauschs, dient der Tisch am Fußende zum Gegenübersitzen und Besprechen.

Erst die Arbeit, dann das Vergnügen: nach getaner Arbeit lässt sich der Schreibtisch im Handumdrehen zum Esstisch umfunktionieren und lädt anschließend zum romantischen Candle Light Dinner ein.

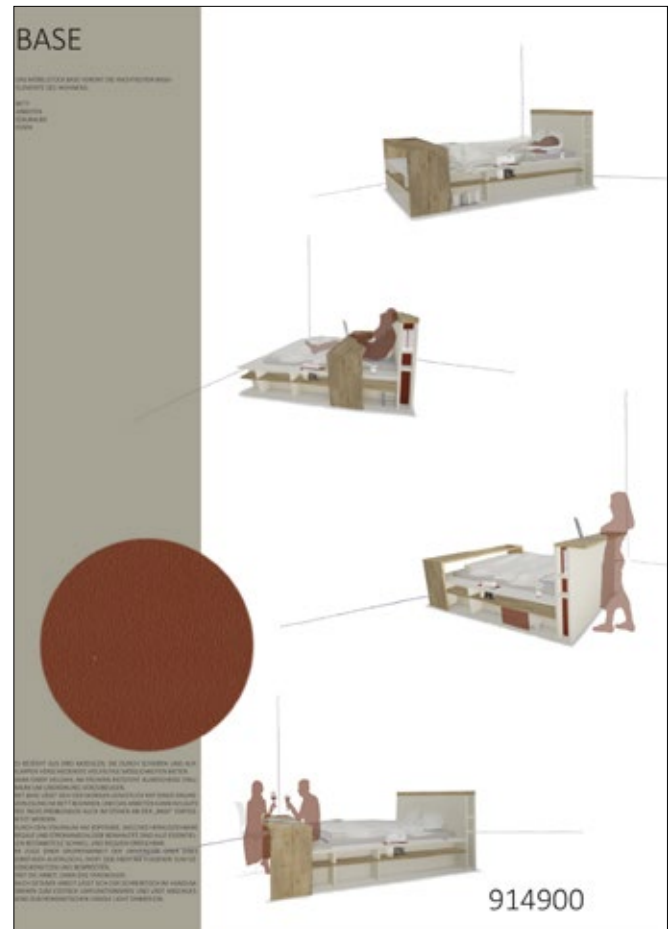

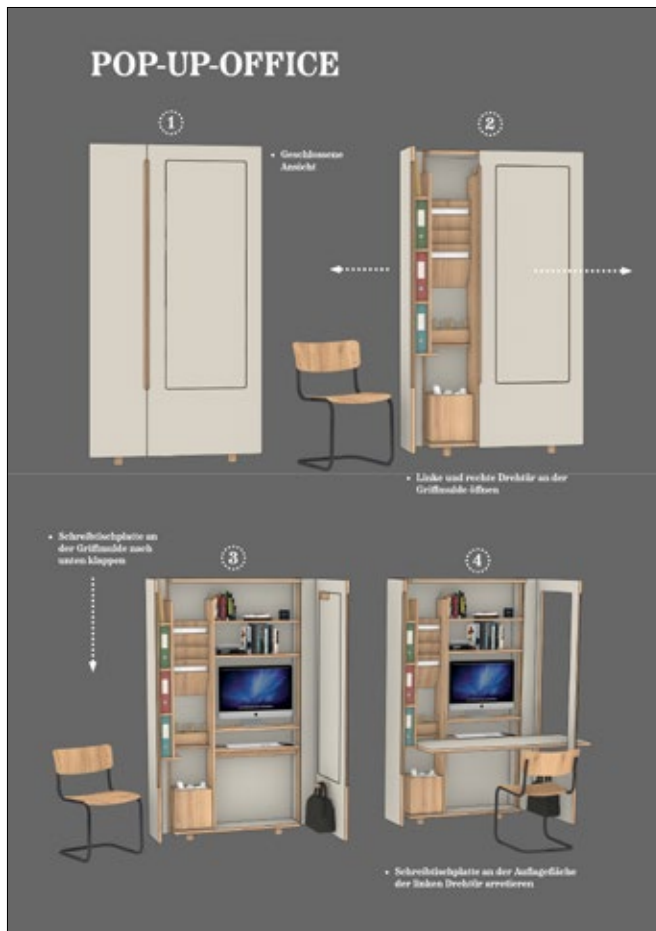

POP UP OFFICE

POP-UP-OFFICE ist ein Büroschrank mit einer kompakten Tiefe von 307 mm. Mit wenigen Handgriffen kann der Nutzer, wie bei einer Pop-Up-Karte durch Drehen und Klappen seinen Arbeitsplatz erschaffen. Der Platzbedarf ist auf die notwendigen Schreibtischutensilien abgestimmt.

Material: Plattenwerkstoffe mit Linoleum und Eichenfurnier beschichtet

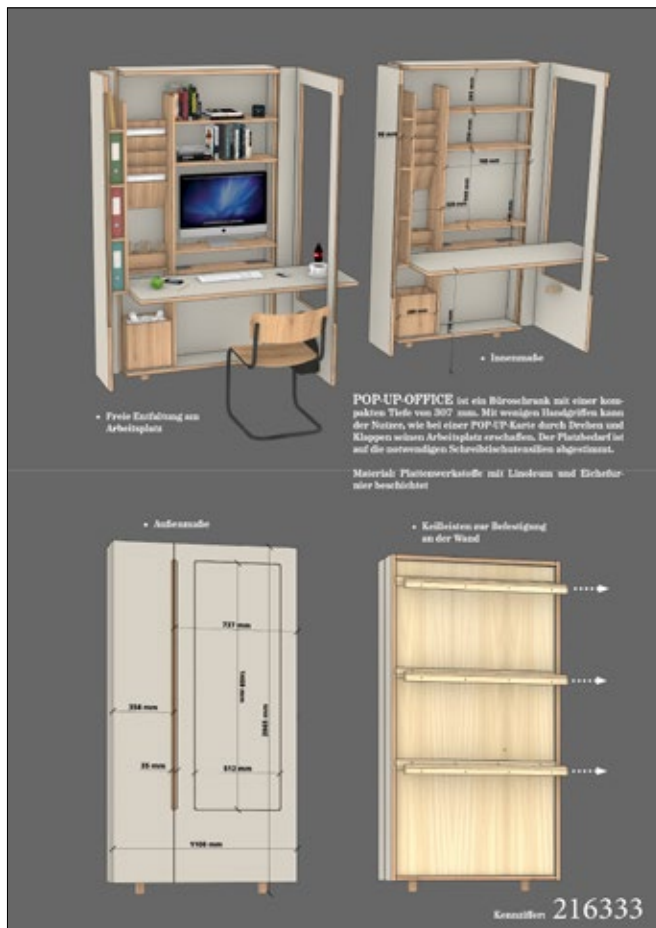

MAGIC BOX

Nutzung und Idee

Es ist eine 1.70 x 3.00 m magische Box, die mit Büroraum, Stauraum und Platz zum Entspannen ausgestattet ist. Es ist ein tragbares Möbelstück. Dieses Möbel hat auf der einen Seite eine erweiterbare Werkbank und auf der anderen Seite einen halbgeschlossenen persönlichen Rastbereich. Es kommt der wachsenden Zahl von Home-Offices heutzutage entgegen, ermöglicht aber auch die Verbindung mit anderen Entspannungsräumen in Ihrem Zuhause. Er dient sowohl als Schrank als auch als Trennwand. Die MAGIC BOX ermöglicht eine schnelle Unterteilung von Arbeitsbereichen. Für längere Home Office Zeit braucht man einen Raum, der groß genug, interessant und flexibel sind. Es ist auch eine kleine Werkstatt für Designer.

Nach der Nutzung

Nach einem Arbeitstag können alle Teile der Werkbank wieder zurück in diese Kiste gelegt werden und das Sofa im Rastbereich zusammengeklappt werden. Alle Teile können in dieser Box versteckt werden. Auf diese Weise kann man Platz sparen. Wenn er nicht ausgeklappt ist, wird er zum Aufbewahrungs- oder Ablageschrank in der Wohnung.

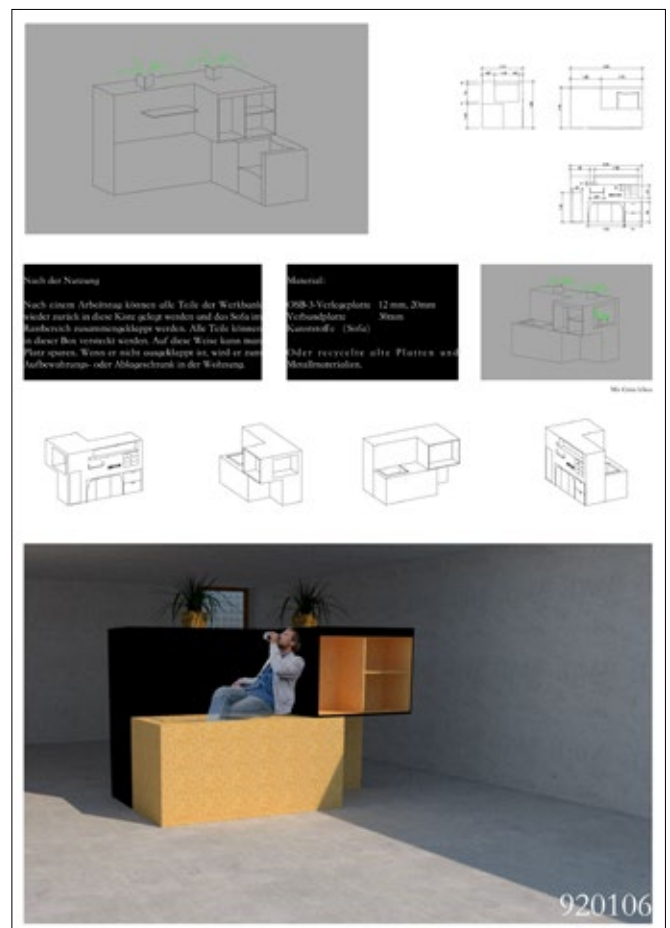
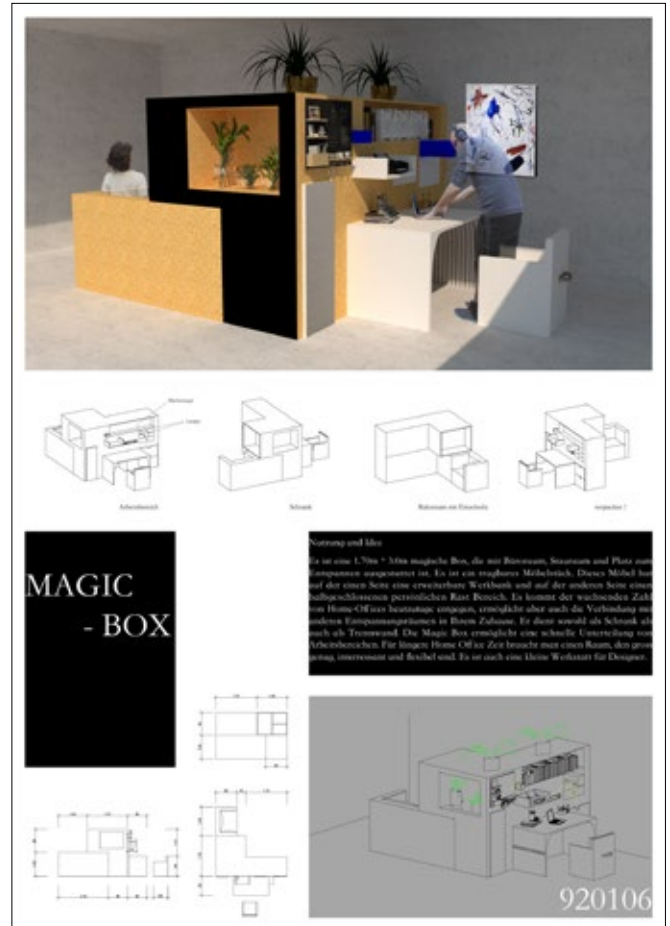

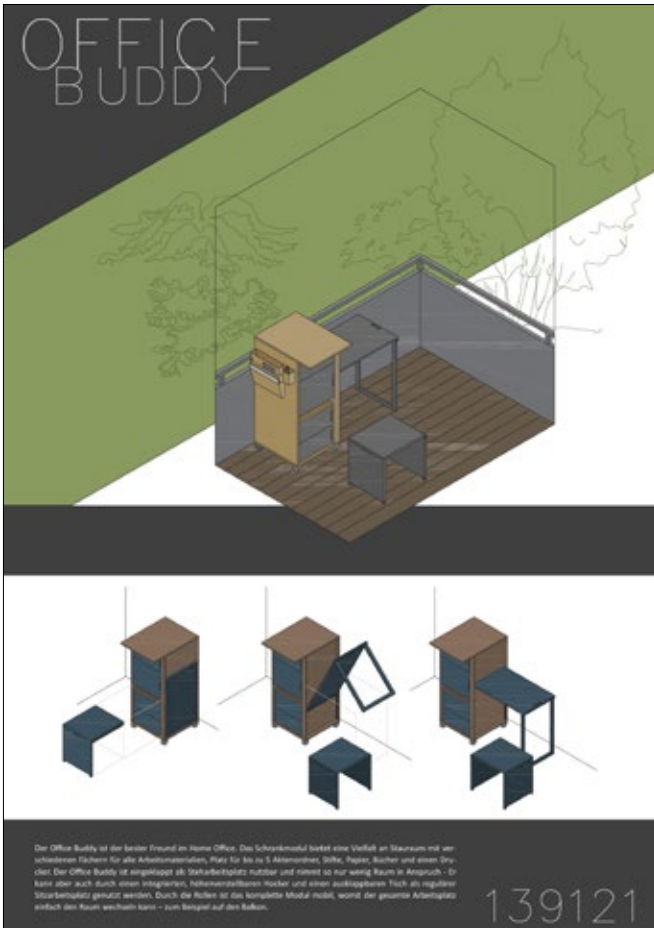

OFFICE BUDDY

Der OFFICE BUDDY ist der beste Freund im Home Office. Das Schrankmodul bietet eine Vielfalt an Stauraum mit verschiedenen Fächern für alle Arbeitsmaterialien, Platz für bis zu 5 Aktenordner, Stifte, Papier, Bücher und einen Drucker. Der OFFICE BUDDY ist eingeklappt als Steharbeitsplatz nutzbar und nimmt so nur wenig Raum in Anspruch. Er kann aber auch durch einen integrierten, höhenverstellbaren Hocker und einen ausklappbaren Tisch als regulärer Sitzarbeitsplatz genutzt werden. Durch die Rollen ist das komplette Modul mobil, womit der gesamte Arbeitsplatz einfach den Raum wechseln kann – zum Beispiel auf den Balkon.

In seinem klaren, modernen Design weisen die farbigen Komponenten darauf hin, welche Teile eine nutzbare Funktion besitzen. Im Mehrpersonenbüro lässt sich mit dem OFFICE BUDDY eine flexible, individuelle Arbeitsplatzgestaltung erreichen. Teamwork wird deutlich vereinfacht, Abstand und Ruhe können besser gewährleistet und Hygienekonzepte leichter eingehalten werden. Der Arbeitsplatz kann frei gewählt und zum Beispiel auf eine Dachterrasse verlegt werden, was Motivation und Wohlbefinden der Mitarbeiter deutlich steigert.



HOMEOFFICE TO GO

Flexibel in der Wahl des Ortes | im Park | am Strand | bei Freunden | auf dem Balkon | beim Warten auf die Bahn |
Robustes und witterungsbeständiges Holz | Tragekomfort beim Tragen durch Polsterung am Rücken | Abnehmbare
Träger | Integriertes Laptopfach | simpel und schnell aufgebaut

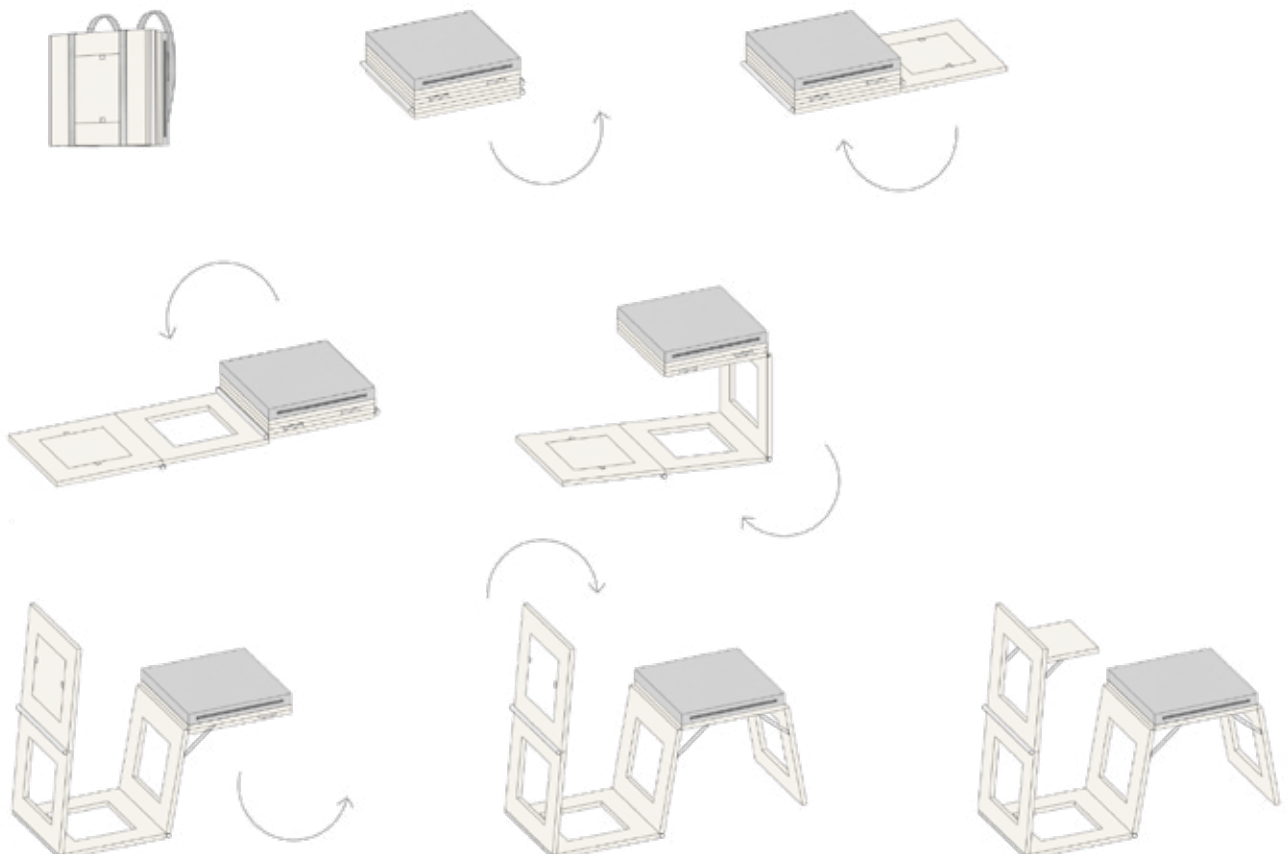
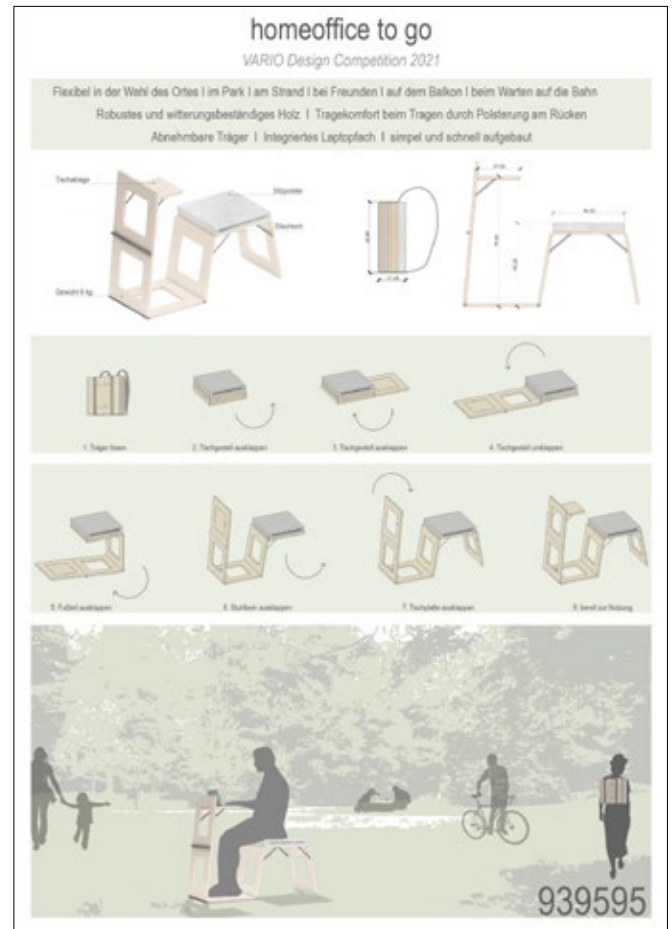

VARIO BüroEinrichtungen
GmbH & Co. KG

Rossertstraße 6
D-65835 Liederbach a. Ts.

Postfach 11 55
D-65831 Liederbach a. Ts.

Tel + 49(0) 6196/76 15-0
Fax + 49(0) 6196/76 15-222

www.vario.com
info@vario.com

Auflage September 2021
Gestaltung: Jünger + Michel, Berlin

